



Download from: aghalibrary.com

Surveying

سرورینگ



لیکوال: انجیئر سید اکرام

د لوړو زده کړو وزارت
د الفلاح د لوړو زده کړو مؤسسه
د انجینري پوهنځی

سروینګ

لومړی ټوک

انجینر سید اکرام

۱۳۹۳ هـ ش



د کتاب ځانگړنې:

سر وینګ	د کتاب نوم:
انجینر سید اکرام	د مؤلف نوم:
انجینر سید اکرام	کمپوز:
فواد ذاکری	دیزاین چارې:
الفلاح د لوړو زده کړو مؤسسې د نشراتو	خپرنډوی:
	څانګه
www.alfalahuni.edu.af	برېښنالیک:
۱۳۹۳ ل.	چاپ کال:
۱۰۰۰	چاپ شمېر:
لومړی	چاپ وار:

سورة الاحقاف

ڊالی

زما پلار بنا علي مدير محمد نظير (سادات) او خپلي
گراني مور ته چي دخپلو اولاد و نو په تعليمي برخه کي يي
ستر تکليفونونه کالي دي ددي کتاب ټول وياړور کوم.

فهرست

اول فصل

مخ	عنوان
1	د سروې تعريف
3	د سروې اهداف
3	د سروې داستعمال ځايونه
4	د سروې طبقه بندي
8	د سروې عمومي اصول
10	د فاصلي اندازه كول
11	مستقيمېه طريقه
13	د خطي اندازه گيري د پاره وسايل
17	شريد
21	فيته
23	رنجنگ (د نسبي برابرول)
25	د شريد امتحانول
27	په شريد کې د درست والي درجه
27	د شريد پواسطه سروې کي د موانعو منځ ته راتلل

32	د شرید ترسره کول په همواره ساحه کي
33	د شرید ترسره کول په نا همواره ساحه کي
34	دنقالي پواسطه باندي دزاويي پيدا کول
38	دمستقيم خط جوړول
44	دارتفاع پيدا کول درنجنګ راډ پواسطه باندي
46	غلطي او اشتباه په فите او شرید کي
47	دفيتي او شرید اصلاح
51	دمایلي سطحی دپاسه دفاصلي اندازه کول
52	داندازه گیری واحداث
52	مقیاس
53	تمرین

دوهم فصل

92	د شرید پواسطه باندي سروی
95	دمثلثونو ډولونه
96	ریکانیسینس سروی او اند کس سکیچ

ب

97	تخنيکي اصطلاحات
99	د سروی د سټیشن انتخاب
100	افست
104	د افسټونو شمیر
108	عملي سوالونه
111	د صحیحوالي درجه
113	ساحوي کتاب
116	تمرین

دریم فصل

117	لیولنگ
118	د لیولنگ هدف او دهغي د استعمال ځایونه
118	تعريفات
126	تمرکز کول
127	د لیول ماشین برخي
130	د لیول ماشین موقتي عیارول
133	د لیول کاري د عمليې ډولونه
140	د BS او FS ترمینځ د فاصلي مساوي والي

ج

142	تمرین
155	دوه طرفه لیول کاري
157	په دوه طرفه لیول کاري کي عمليي مثالونه
161	Reduced level د پیداکولو عملیه
164	د لیول کاري عملیه کي د یاداشت اخستل
165	Reduced level د پیداکولو دپاره عمليي مثالونه
165	د پروژي ترسره کول (Road and Rail way)
175	د لیول کاري د عمليي په جریان کي مشکلات
180	د لیول کاري په عملیه کي د غلطیو منابع
181	د غلطی مجازي حد په لیول کاري
182	د لیول ماشین استعمال په ساحه کي
	څلورم فصل
188	GPS پواسطه باندي سروی
188	د GPS ډولونه
189	د GPS برخي

191	د GPS څخه استفاده کول
	پنځم فصل
193	د کمپاس او شرید پواسطه باندي د تريورس جوړول
193	د تريورس ډولونه
194	د تريورس میتودونه
195	د شرید پواسطه باندي تريورس جوړول
197	هغه الات چه د زاويي د اندازه کولو د پاره استعمالیږي
198	د کمپاس ډولونه
199	د منشوري کمپاس د استعمال طریقہ
200	سرویر کمپاس
203	دیو خط د بیرنگ زاویه
205	د بیرنگ زاويي د اندازه کولو سیستمونه
207	مخکیني اوشاتني قرات د بیرنگ زاويي
210	د زاويي اندازه کول د بیرنگ نه په استفادي سره

- 214 دبیرنگ اندازه کول
- 217 دداخلی زاویې پیدا کول
- 217 عملي سوالونه
- 220 محلي کشش
- 221 مقناطیسي انحراف
- 222 عملي سوالونه
- 235 دمحلي کشش په اړه باندي سوالونه
- 241 دکمپاس سروی داجرا کولو عملییه په ساحه کې
- 244 دکمپاس پواسطه باندي دتریورس نقشه کول
- 247 دغلطي دمقدار مجازي حد په تریورس کې
- تمرین 252

شپږم فصل

- 252 کانتور
- 253 دکانتور دنقشي تخنیکي اصطلاحات

- 253 د کانتور دنقشي هدف
- 254 د کانتور داستعمال ځایونه
- 255 د کانتور خصوصیات
- 256 د کانتور د جوړولو طریقه
- 256 مستقیمه طریقه
- 258 غیري مستقیمه طریقه
- 265 انټرپولیشن
- 268 میلان لرونکي کانتور
- 270 د میلان لرونکي کانتور موقعیت

اوم فصل

- 272 د مساحتونو پیدا کول
- 273 د ساحوي یاداشتونو له مخي د مساحت پیدا کول
- 277 دنقشي له مخي د مساحتونو پیدا کول
- 281 د مساحتونو پیدا کول منځنیو او ردیناتوپه طریقه
- 281 د مساحتونو پیدا کول د متوسطو او ردیناتوپه طریقه

- 282 دمساحتونو د پيدا كولو د پاره ذو ذنقه يي طريقه
- 283 دمساحتونو د پيدا كولو د پاره د سيمسن طريقه
- 285 عملي سوالونه
- 288 دمساحتونو د پيدا كولو د پاره د كور ديناتو طريقه
- 290 عملي سوالونه

اتم فصل

- 292 د حجمونو پيدا كول
- 293 د حجم د پيدا كولو طريقي
- 293 د همواره مقطعو د پاره د مساحت پيدا كول
- 294 د دوه ليوول لرونكي مقطعو د پاره د مساحت پيدا كول
- 297 د دري قسمه ليوول لرونكي عرضي مقطع د مساحت پيدا كول
- 300 د غونډيو په څنگ كې د دوه ليوول لرونكي عرضي مقطعو مساحت
- 304 د مختلف ليوول لرونكي مقطع مساحت
- 307 د حجم د محاسبې فرمولونه

- 309 ذو ذئقه بي طريقه
- 309 مخروطي طريقه
- 310 د حجم د پيدا كولو د پاره عملي مثالونه
- 328 spot level په طريقه باندي د حجم پيدا كول
- نهم فصل
- 334 د پلين ټيبل سروي
- 334 د پلين ټيبل سروي اصول
- 335 د پلين ټيبل سروي وسايل
- 338 د پلين ټيبل عيارول
- 342 د پلين ټيبل ميتودونه
- 342 شعاعي طريقه
- 343 تقاطع طريقه
- 344 تريورس طريقه
- 345 ريسكشن طريقه
- 348 دريسيكشن ځانگړي طريقه

- 348 ددوه نقاطو مسله
- 350 ددري نقاطو مسله
- 354 دپلين ټيبل سروې په جريان كې غلطې
- 358 دپلين ټيبل نه د استفادې طريقه
- 359 دپلين ټيبل گټې او تاوانونه
- 360 تمرين

لسم فصل

- 360 هایدروگرافیکي سروې پیژندنه
- 360 د هایدروگرافیکي سروې برخې
- 361 د باران د اندازې معلومول
- 361 د ځای انتخاب د باران داوبو د اندازې د ټاکلو د پاره
- 362 د باران داوبو اندازه کول
- 364 د سیند داوبو د اندازې معلومول
- 364 د ساحې انتخاب داوبو د اندازې معلومولو د پاره
- 366 داوبو د اندازه کونکو آلاتو نصبول

- 367 داو بود ژوروالي معلومول
- 370 داو بود سرعت تاكل
- 374 دسيند د عرضي مقطع پيدا كول

يولسم فصل

- 377 خط اندازي
- 378 د خط اندازي اهميت
- 378 د خط اندازي مرحلي
- 381 د تعمير د پاره خط اندازي
- 382 د پلچك خط اندازي

دولسم فصل

- 384 د پروژي سروي
- 384 پيژندنه
- 384 تخنيكي اصطلاحات
- 388 داورگادې د پتلي سروي
- 395 سرک سروي-

- 400 داوبورسوني دپروژي سروی
- 405 دنسار جو پولو سروی
- ديارلسم فصل
- 408 گولايي
- 410 دگولايي تخنيڪي اصطلاحات
- 410 سوپرايلویشن
- 412 افقي گولايي
- 412 دافقي گولايي ڊولونه
- 417 هغه تخنيڪي اصطلاحات کوم ڇهه ٻه ڪروي گولايي کي استعمال ٿيڻي
- 418 ساده ڪروي گولايي خصوصيات
- 425 عمومي تمرین

بسم الله الرحمن الرحيم ط

لومړي دهرڅه نه مخکې دلوی خدای څ ستر شکر ادا کوم چه ماته یې ددی کتاب دلیکلو حوصله را کړه. محترمولو ستونکو نوموړی کتاب چی ستاسوپه لاسونو کې دی دنوموړی کتاب په برابرولو کی دنړی دپرمختللو پوهنتونو د تعلیمی نصاب مطابق مواد راټول شویدی کوم چه دنني نړې دغوښتنو سره برابر دی. دسروي اولیول کاري په برخه کی به دالمړني کتاب وی چي دپښتو درني ژبې ته راوړل شويدي نوموړی کتاب دټولو هغه انجنیرانو دپاره که په دولتي یا خصوصي پوهنتونو کې محصیلین وی او یا هم په ساحه کې کار کوي دیورهنما په توگه باندي دستراهمیت لرونکي دي. دسروي مسلک دانجنیري په برخه کې دستراهمیت درلودونکي دي ځکه دهرډول پروژي دترسره کولو دپاره لومړني کار چي ترسره کیږي هغه سروي ده نوځکه سروي هم هغه مسلک دي چي چي دهغي زده کړه دهریو انجنیر دپاره ضروري اولازمي . ۵۵

نوموړي کتاب چي په دیارلسو فصلونو کی ترتیب شویدی هریو فصل موضوعات یې په درسته توگه باندي تشریح شویدی اودهرفصل په اخر کې یې دمحصیلینو د عملي کار دپاره تمرینونه راوړل شويدي اوهمدارنگه دکتاب په اخري برخه کې یې یوعومی تمرین راوړل شويدي چه په هغی تمرین کې دټول کتاب دموضوعاتوپه اړه باندي سوالونه شته دی چه محصیلین به ترینه ډیره استفاده وکړي.

او په اخر کی د ټولو هغه اشخاصو نه مننه کوم چې د دې کتاب په برابرولو کې ماسره کومک کړی دی. له الحاج انجنیر صاحب فرید الله عاطف نه مننه کوم چه د دې کتاب په مسلکی کتنه کې یې ګټوري مشوري را کړی دی. ګرانو لوستونکو شاید په نوموړي کتاب کې یوڅه کمي یازياتي وی هیله ده چې خپلي سمونکي مشوري له مونږ سره شریکي کړي ترڅو دراتلونکي ځل لپاره د چاپ په صورت کې تصحیح شی.
مننه

انجنیر سیداکرام

د الفلاح د لوړو زده کړو خصوصي موسسې د انجنیري پوهنځي استاد

Email: - ikraam2015@yahoo.com

تقریظ

انجنیري دساینس په نړي کي یوه داسي پراخه برخه ده چه دژوند هرډگرو سره تړلي دي په بحرونو کي له تگ راتگ نیولي بیا د سپورمي ختوپوري، دانجنیري همدي پراخوالي ته په کتوسره انجنیري ډیري خانگي داسي دي چي یو دبل سره ارتباط لري په خانگري توگه باندي سیول انجنیري کومه چي دانجنیري لویه خانگه ده، دیوي خانگي په نشتون باندي بله خانگه نیمگري بلل کیږی، په سیول انجنیري کی ترټولو کارونو لومړي سروی اجرا کیږي ترڅو دراتلونکو کارونو دپاره لاره همواره شي ترڅو چي دیوی انجنیر پروژي دپاره سروی ترسره نشي نور کارونه یي نه شي ترسره کیدای نو په همدي لحاظ باندي په سیول انجنیري کی سروی ستراهمیت لرونکي ده نوله همدي له امله په بیلابیلو خارجي ژبو باندي د سروی کتابونه لیکل شویدی چه د کتابونو د لیکلو همدلري دپخوا په شان باندي روانه ده چه زمونږ په میلی ژبه باندي د سروی کتابونه دنشت سره برابر دي نو په همدي خاطر باندي استاد انجنیر سیداکرام له خوانه د سروی کتاب دانگلیسي ژبي نه درني پښتو ته دپه خورا دقت اوستر کیفیت سره راړول شویدي چه زه نوموړي کتاب (سروی اولیول کاری) روسته ددقیقي او پوره مطالعي روسته تایید کوم هیله ده چي دنوموړي کتاب په چاپ سره به هغه تشه چه ډکه شي کومه چي د سروی په برخه کي موجوده وه اونوموړي کتاب نه یواځي دهغه محصیلینو دپاره چه دهیواد په

پوهنتونونو کي په زده کړه بوخت دي بلکي دهغه انجنيرانو دپاره هم
ستر ارزښت لري چه دانجنيري په ساحه کي عملي کارونه سرته رسوي.

دلبرياو په هيله

انجنير محمد فريد عاطف

ننگرهار- جلال اباد

17Nov2014

اول فصل (CHAPTER#1)

دسروي پيژندنه INTRODUCTION TO SURVEYING

دسروي تعريف SURVEYING DEFINATION: هغه هنر او پوهي ته ويل كېږي چې دهغې په مرسته دځمكې دمخ دنقطو نسبتي ارتفاعات نسبتي افقي فاصلې او دخطونو ترمينځ افقي او شاقولي زاويي تعين او دځمكې دمخ ټول تفصيلات (Details) يا عوارض دنقشي په مخ باندې وښودل شي.

ليولنگ تعريف LEVLEING DEFINATION:-

ځمكې پرمخ باندې د عمودي فاصلو يا ارتفاعاتو د پيدا كولو د هنر يا علم څخه عبارت دی. نو په همدې خاطر باندې اندازه كول د ليول ماشين په مرسته باندې په عمودي سطحه كې ترسره كېږي.

دسروي اساسي هدف دپلان او نقشي ترتيبول دي همدا رنگه سروې ديوي پروژي دپاره دلومړنيو معلوماتو يا ارقامو راټولولو علم ته هم ويل كېږي. سروې دلومړي ځل دپاره په پخواني مصر او يونان كې منځ ته راغلي ده چې نن ورځ دسروي څخه په ټولو مدني او صنعتي ودانيو هوايي ميدانونو تونلونو كانالونو سركونو ريل پټليو او دټولو انجنيري تاسيساتو او شبكو دطرحه ريزي دپاره لومړي سروې اجرا كېږي

سروینگ

اوهمدارنگه سروې مونږته دارابني چې ترڅو درست اوهمدارنگه موجوده موادو اندازه گزارې کوم چې دځمکې په سطحه باندي موجودوي ترسره کړو.

د سروې تاريخچه History of Survey :-

په انگلستان کې د DOOMSDAY BOOK کوم چې د Willaim له خوانه 1086 قبل الميلا د ليکل شوي دي لاندي موضوعات پکې روښانه شويدي.

- دي کتاب ټول انگلستان ترپوښښ لاندي راوستي دي.
 - يعني په دي کتاب کې دځمکې دځاوندنوم ، مساحت ، دځمکې کيفيت اوهمدارنگه دځمکې په اړه نور اړين معلومات پکې ذکر شويدي
 - اوددي ځمکودرست موقيعيت پکې ښودل شوي دي چې دنقشې په شکل باندي دي ښودل شوي.
- د سروې لاندي معياري اداري موجودي دي چې په ټوله نړي کې د سروې کارونه ترکنټرول لاندي نيسي

- National Geodetic Survey (NGS)
- Bureau of Land Management (BLM)
- The US Geological Survey (USGS)
- The Defence Mapping Agency(DMA)
- US Army Corps of Engineers(COE)

د سروی هدف OBJECT OF SURVEYIN

د سروی کولو نه هدف د پلان او نقشې برابرول دي دیوي ساحي د پاره چې په لاندې توگه سره بیانېږي

پلان PLAN:- د ځمکې د مخ دنسبتا کوچني برخي مرتسم ته ویل کېږي چې په پلان کې یواځي افقي فاصلې ښودل کېږي او د پلان مقیاس نسبتا لوي وي لکه دیو تعمیر پلان د جلال ابار د ښار پلان او داسي نور.

نقشه MAP:- د ځمکې د مخ دنسبتا لوي برخي مرتسم ته ویل کېږي چې په نقشه کې جغرافیوي شبکه ښودل کېږي او په نقشه کې د نسبتا کوچني مقیاس څخه استفاده کېږي او

همدارنگه د نقشې په مخ باندې ټول تا سیسات په شرطی علایمو باندې ښودل کېږي لکه د افغانستان نقشه دنړي نقشه او داسي نور سروی د لاندې هدفونو د لاسته راوړلو دپاره استعمالېږي:-

د توپو گرافیکې نقشې **TOPOGRAPHIC SURVEY**:- د برابرولو دپاره کوم چې په یو هیواد کې دغونډیو درو سیندونو کلیو ښارونو او ځنگلونو دښودلو دپاره استعمالېږي.

کادستر نقشې **Cadastral survey**:-

سروینگ

د یوې منطقي دسرحدونو، کورونو او مساحتونو دښودلو دپاره استعمالیږي

د انجنیري نقشو Engineering Map :-

د برابرولو دپاره کوم چې دسرکونو ریل پتلیو داوبو رسولو دکانالونو او نورو دښودلو دپاره استعمالیږي.

د نظامي نقشو Military Map

د برابرولو دپاره کوم چې دسرکونو ریل پتلیو ارتباطات ښي د یو مملکت د مختلفو برخو سره او د یو هیواد د دفاع دپاره ټول مهم نقاط ښي

د کانټور نقشو Contour Map :-

د برابرولو دپاره کوم چې دسرکونو ریل پتلیو دمسیر دټاکلو دپاره استعمالیږي.

د جیولوژیکي نقشو Geological Map

د برابرولو دپاره کوم چې دځمکې لاندې زیرمو دښودلو دپاره ورڅخه استفاده کېږي

د کلتوري او فرهنگي Archeological Map

نقشو د برابرولو دپاره او د قدیمه اثارو دښودلو دپاره ورڅخه استفاده کېږي.

د سروې طبقه بندي Classification of Surveying :-

په عمومي توګه سروې په دوه ډوله ده

د جیوډیټیکي سروې Geodetic Survey :-

سروینگ

په جیوډیزیکې سروې کې د ځمکې اصلي شکل په نظر کې نیول کېږي یعنې د ځمکې کرویت په نظر کې نیول کېږي. دلویو ساحو د سروې دپاره ترینه استفاده کېږي او په دې

کې هغه لاین چې دوه نقاط سره وصلويو منځني لاین دي او هغه مثلث چې پکې جوړېږي کروي مثلث دي او د داخلي زاویو مجموعه یې 180^0 نه زیاته ده د هغه ساحو د سروې دپاره ترینه استفاده کېږي چې مساحت یې د 250km^2 نه زیات وي.

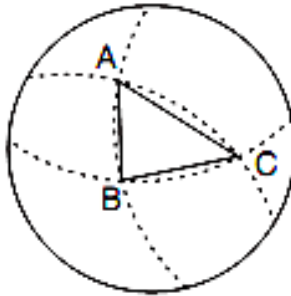

Fig. 11.2. Plane and spherical triangles

مسطح سروې Plane Survey :-

لکه څرنگه چې مونږ په دې پوهیږو ځمکه کروي شکل لري اما په مسطح سروې کې د ځمکې کرویت په نظر کې نه نیول کېږي نو ځکه د کوچنیو ساحو د سروې دپاره استعمالیږي په دې سروې کې هغه نقطې چې سره

سروینگ

وصل کبریو مستقیم خط جوړوي په دي کې د مثلث د داخلي زاویو مجموعه د 180 درجو نه کمه وي .

د سروې فرعي ویش

Secondary Classification of Surveying:-

دمسلک او کار له نظره سروې په لاندې ډولونو باندې ویشل شويده

✓ د سمندرونو سروې Ocean survey

✓ د ستورو سروې Astronomical survey

✓ د ځمکې سروې Surveying of earth

د هدف او مقصد له مخې سروې په لاندې ډولونو باندې ویشل شويده

✓ د لرغونو اثارو په خاطر باندې سروې Archeological survey

✓ د جيولوجيکې سروې Geological survey

✓ د معدنونو سروې Mine survey

✓ نظامي سروې Military survey

د ضرورت وړ سامان الاتو له مخې سروې په لاندې ډولونو باندې ویشل شويده

✓ د فیتي يا شرید پواسطه باندې سروې Chain or Tape survey

✓ د کمپاس پواسطه باندې سروې Compass survey

✓ پلین ټیبل سروې Plane table surveying

سروینگ

- ✓ تیو دیلایت سروی Theodolite survey
- ✓ تخیومیتریک سروی Tachometric survey
- ✓ فوتوگرافیک سروی photographic survey
- ✓ هوایی سروی Aerial survey
- دبرقی سامان الاتو په وسیله باندې سروی Electronic Equipment survey:-
- د ځمکنی سروی په لاندی برخو باندې تقسیم شویده ✓
- ✓ توپوگرافیک سروی topographic survey
- دهغه سروی نه عبارت ده چې د ځمکې په مخ باندې ټول طبیعی او مصنوعی اجسامو موقعیت دنقشې د پاسه وټاکل شي .
- ✓ کدسترل سروی Cadastral survey
- دهغه سروی نه عبارت ده چې دیوی منطقی دمساحت او سرحدونو د ټاکلو د پاره ورڅخه استفاده کېږي .
- ✓ ښاري سروی City survey
- دیوی ځمکې دهغه سروی څخه عبارت ده چې دښار جوړولو د پاره په بشپړدقت سره ترسره کېږي .
- ✓ انجنیری سروی Engineering survey
- دهغه سروی نه عبارت دي چې د ساختمانی پروژو دکارونو دترسره کولو او دکنترول نقطو د تشبیت د پاره په کار وړل کېږي او په لاندی برخو باندې تقسیم شویدي

سروینگ

- ✓ ریکانیسینس سروی Reconnaissance Survey
دیوی ساحی د لومړنی سروی څخه عبارت دي چې پرته د اندازه کولو ترسره کېږي
 - ✓ مقدماتي سروی Preliminary survey
دهغه سروی څخه عبارت دي چې دیوی نقشې د ترتیبولو د پاره د ضرورت وړ ټولي اندازي په کې ترسره کېږي.
 - ✓ ساختماني سروی Construction survey
دهغه سروی نه عبارت ده چې د ساختماني کارونو د ترسره کولو د پاره ترسره کېږي.
 - سروی نظر دهغه طریقو ته په لاندې ډولونو باندې ویشل شویده
 - ✓ ټرینګولیشن Triangulation survey
د مثلثونو جوړولو طریقو په دي طریقو کې د کنټرول نقاط د مثلث په شکل سره ټاکل کېږي
 - ✓ ټزیورس سروی Traversing
ټزیورس جوړول په دي طریقو کې د کنټرولي نقاطو یوه سلسله جوړیږی یعنی په د طریقو کې هم زاویي او هم خطي اندازه گیری ترسره کېږي.
- د سروی اساسي اصول :-

Funamental principle of surveying:-

سروینگ

ددي دپاره چې په سروې کې یوه بڼه نتیجه لاسته راړل شي نو باید لاندې اساسات په نظر کې ونیول شي.

- ✓ Work from whole to a part
- ✓ Take extra care in fixing new control point

دکل نه جز ته **work from whole to a part** :-

د سروې په عملیه کې د لوي برخي نه کوچني برخي ته کنټرولي نقاط مشخص کېږي او دغه کنټرولي نقاط د لوي ساحو دپاره په لوي دقت سره ټاکل کېږي او فرعي نقاط په کې په کم دقت سره دمحلې ساحو دپاره ټاکل کېږي او د ساحي داندازه او نقشه د فرعي نقاطو څخه ټاکل کېږي چې دي ته ویل کېږي دکل نه جز ته د سروې عملیه دمثال په توگه دنویو نقاطو په ټاکلو کې د اضافي دقت نه کار اخستنه

TAKE EXTRA CARE IN FIXING NEW CONTROL POINT:-

په لاندې شکلونو کې د C دنقطې د ټاکلو د پاره مختلفې طریقې ښودل

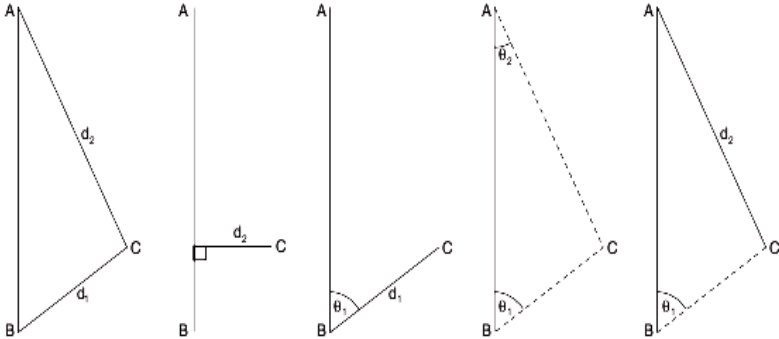

Fig. 11.3. Locating point C w.r.t. points A and B

شوي دي چې مونږ دوه ډوله کورډینات لرو یو یې قطبي او بل یې قایم کورډینات دي چې په قطبي کورډیناتو کې یوه زاویه او یوه فاصله معلومه وي. او په قایمو کې باید دنقطو فاصلې د x او y له محور نه معلومې وي

دفاصلې اندازه کول Distance Measurement

-:Distance فاصله

په سروې کې دفاصلې داندازه کولو نه مطلب ددوه نقطو ترمینځ افقي فاصله او که چیرته عمود یا مایله فاصله مطلب وي نه بیا هغه مشخصا ذکر کېږي چې مایله یا عمودي فاصله ده

دفاصلی داندازه کولو طریقې .

په عمومي توگه باندي فاصلې په دوه طریقو باندي اندازه کېږي

مستقیمه طریقه Direct Method

غیري مستقیمه طریقه Indirect Method

دفاصلی اندازه کول په مستقیمه طریقه باندي :-

Direct method for measurement of distance:-

دځمکې پرمخ باندي ددوه نقطو ترمینځ افقي فاصله کولاي شو چې په لاندي توگه په لاس راوړو

دقدم وهلو طریقه pacing method :- کله چې یوې تقریبي نتیجې ته ضرورت وي نو په دې صورت کې دقدم وهلو دطریقې نه استفاده کېږي. دغه طریقه دپه ریکا نیسینس سروې کې د استفادې وړده دنظامي نقشو ، دکوچني مقیاس لرونکو نقشو اونورو دپاره چې صحت ته په کې دومره خاص ضرورت نه وي استفاده کېږي چې په اوسط ډول سره دعادي قدم اوږدوالي 80cm وي. چې لومړي باید دخپل عادي قدم اوږدوالي معلوم کړو او هغه په دې طریقه باندي چې یوه فاصله دمثال په توگه 30 متره ټاکو او په هغې خوځلي په قدمونو باندي کوو اوهر ځل دقدمونو شمیر یاداشت کوو او بیا دقدمونو اوسط نیسو او د بیا دغه فاصله

سروینگ

د قدمونو په اوسط باندې ویشو چې مونږ ته د عادي قدم اوږدوالي راکوي لکه په لاندې جدول کې.

د عادي قدم اوږدوالي	د قدمونو اوسط	دریم ځل د قدمونو شمیر	دوهم ځل د قدمونو شمیر	اول ځل د قدمونو شمیر	A نه B ته فاصله (m)
87cm	34.267	32.9	34.4	35.5	30

پسو متر By passometer:- هغه اله ده چې په اتومات ډول سره د قدمونو د شمیر د یاداشت کولو دپاره استعمالیږي چې د انسان د جسم د فعالیت سره یوځای فعالیت کوي.



سپیدومتر By speedometer:- هغه اله ده کوم چې په عراده جاتو کې نصب وي او د فاصلو د اندازه کولو دپاره استعمالیږي.

سروینگ

پرمبولاتور by parambulator :- دبايسكل د ارابي په شان يوه اله ده چې لاستي لرونكې دوه شاخه لري اوډي الي ته دهغه خط په امتداد باندي حرکت وركول كېږي چې د اوږدوالي اندازه كول يي مطلب وي چې په همواره مناطقو كې ورڅخه استفاده كېږي

شريد Chain:-

دا ترتيولودرست او يو عام ميتود دي دفاصلي داندازه كولو دپاره او په دي طريقه كې فاصله په مستقيمه توگه سره پيدا كېږي چې په راتلونكې موضوعاتو كې به پري په تفصيل سره خبري وشي.

قضاوت judge ment :- د قضاوت له مخي هم كولاي شو چې فاصله وټاکو په ريكانيسينس سروې كې ورڅخه استفاده كېږي.

دوخت په اټکل Time management :- سره هم كولاي شو چې فاصله اندازه كړو مثال كه چيرته يوكس په يوه ساعت كې 3km فاصله طي كړي كه چيري همدا سړي 30min مزل و كړي نوموړي سړي په 1.5km فاصله طي كړي.

دخطي اندازه گيري د ترسره كولو د پاره ضروريات

Accessories for liner measurement:-

سروینگ

هغه وسایل چې په chain سروې کې استعمالیږي په لاندې ډول سره تشریح کېږي:-

رنجنگ راډ Ranging rod:-

د هغه راډ څخه عبارت دي کوم چې د نښه کولو دپاره استعمالیږي دمستقیم خط د جوړولو دپاره. چې دغه راډ د صاف لرگي څخه جوړ شويدي او یا هم د فلزي پایپونو څخه هم جوړیږي چې قطر یې 25mm دي او مقطع یې دایروي ده اوږدوالی یې 2m پوري وي او هر 20cm یې په جدا رنگونو باندې رنگ شوي وي.

رنجنگ پول Ranging pole:-

اوږدوالي زیات وي د رنجنگ راډ څخه او په هغه ځای کې استعمالیږي په کوم ځای کې چې د رنجنگ راډ استعمال امکان ونلري د رنجنگ پول اوږدوالي 4-8m پوري او قطر یې د 60mm-100mm وي او 0.5m په عمق باندې ورته کنده ویستل کېږي او د په عمودي ډول نصبیږي

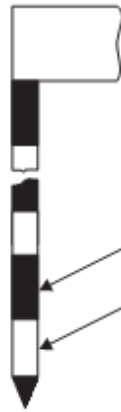

Fig. 12.7 Ranging rod

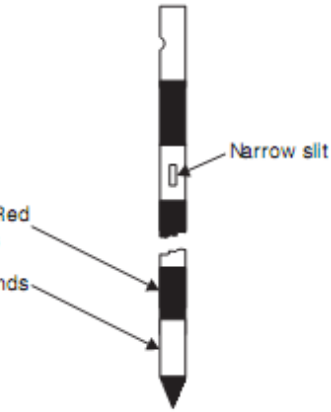
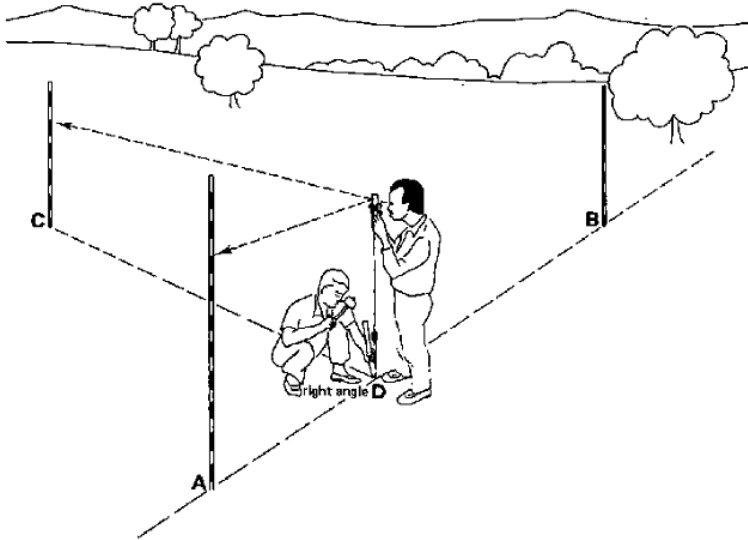

Fig. 12.8. Offset rod

افست راد Offset Rod :-

دغه رادونه هم درنجنگ راد په شان دي اوږدوالي يې 3m دي د سخت لرگي څخه جوړ شويدي او په يوه طرف کې تيره داوسپني څوکه لري د افست راد د لگولو په خاطر باندي. د انسان دقد په اندازه پکې دوه دانې کوچني سوري وي چې يو د بل سره 90 درجي زاويه جوړوي او دمستقيم خط دجوړولو او هم په ساحه کې د 90 درجو زاويې دجوړولو د پاره استعماليري.



داوسپني ميخونه Arrows :-

که چيرته دهغه خط اوږدوالي چې اندازه يې د شريد د اوږدوالي نه زيات وي نو د شريد د اخر په نښه کولو د پاره د اوسپني د ميخونو څخه استفاده کېږي چې په شکل کې ښودل شويدي چې د 4mm سپيخ څخه جوړدي او يوه طرف يې تيره وي اوږدوالي يې 400mm دي .

دلرگي ميخونه Pegs :-

دلرگي ميخونه د خط د اندازه کولو د پاره استعمالېږي د خط د اخري نقطې په نښه کولو د پاره د سخت لرگي نه جوړ شويدي چې مقطع يې

سروینگ

دایروي ده $50\text{mm} \times 50\text{mm}$ کې ده او اوږدوالي یې 400mm دي او په ځمکه باندې باید .

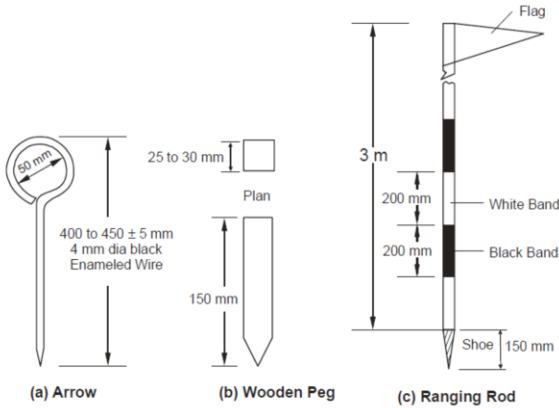

شاقول Plumb bob :-

د افقي فاصلې اندازه کول د مایلي سطحې د پاسه د دې دپاره چې نقطه ځمکې ته را انتقال شي او همدارنگه د رنجنګ راډ د عمودیت د کنټرول دپاره یې استعمالوو .



(d) Plumb Bob

Laths :-

د 0.5-1.0m په اوږدوالي باندې دصاف لرگي نه جوړ دي چې يوه څوکه يي تيره ده او په دوه مختلفو رنگونو باندې رنگ شويدي کله چې ددوه نقطو ترمينځ رنجنګ کوو او دغه نقطو ترمينځ ځمکه نا همواره وي دمنځنيو نقطو د نښه کولو په خاطر باندې ور څخه استفاده کوو.

شريد يا Chain :-

شريد د 100 يا 150 د اوسپني ټوټو نه جوړ شويدي چې قطر يي 4mm دي چې دغه برخييو دبل سره ددري بيضوي شکله رينګونو پواسطه باندې وصل شوي دي کوم چې شريد ته د قات کېدو قابليت ورکوي او په دواړه طرفونو کې دوه دانې د برونزو نه جوړ شوي لاستي لري او همدا رنگه په هر 10 يا 25 غوټه کې مخصوصي نښي لري چې د tallies په نوم باندېاديږي چې د فاصلې په حسابولو کې کومک کوي چې شريد لاندې ډولونه لري

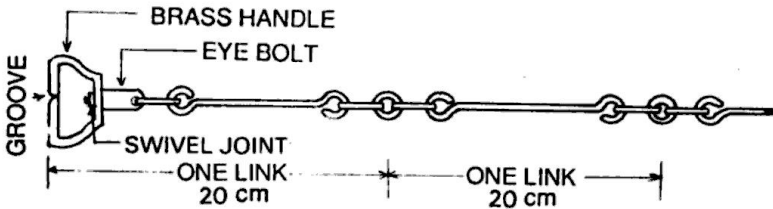
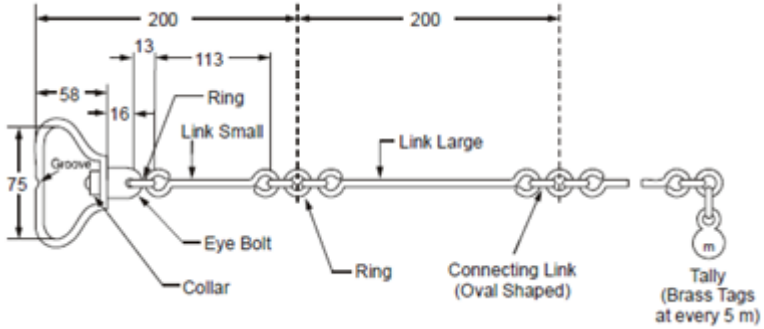

Fig. 1.2 Chain



د شریډ Chain ډولونه

- ✓ میټریک شریډ Metric Chain
 - ✓ فولادي شریډ Steel Chain
 - ✓ انجنیر شریډ Engineer chain
 - ✓ گنټر شریډ Gunter's Chain
 - ✓ Revenue Chain
- میټریک شریډ:-

چې طول یې 20 یا 30 متره وي چې 20m شریډ یې 100link لري چې هر لینک یې 0.2m دي او په هر 10 لینک کې یو tallies لري ددې شریډ نه د دهموارو ځمکو په اندازه کولو کې استفاده کېږي چې ترتیب یې په لاندې شکل کې نمودل شوي دي

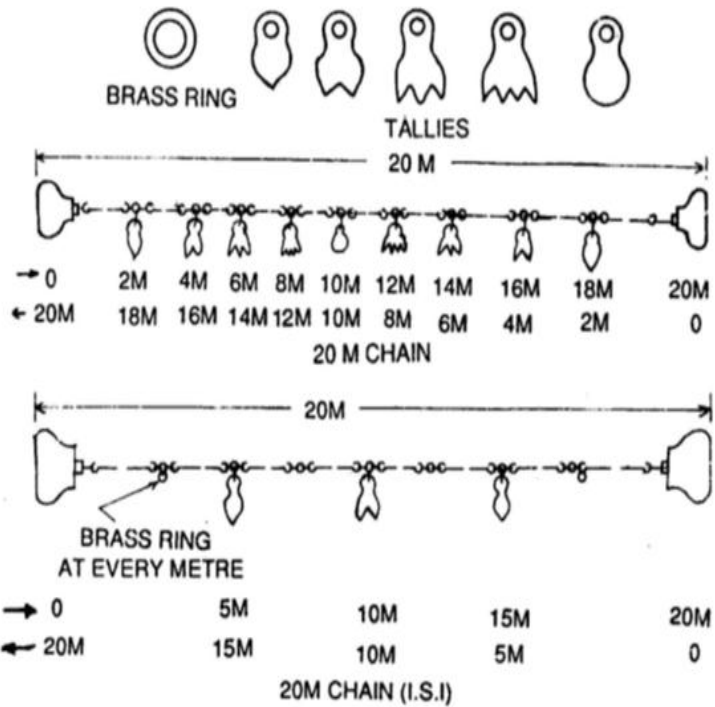

Fig. 1.3 (a) 20 m Chain (b) 20 m Chain (ISI)

-:Steal Band

د اوسپنیوی رسي په شکل باندې ده چې عرض يې 16mm دي او همدارنگه او اوږدوالي يې 20,30m دي او د برونز ولاستي لري په دواړه طرفونو کې او د میتر، دیسی میتر او سانتی میتر په اساس باندې په درجو باندې ویشل شوي دي ددی نه په هغه پروژو کې استفاده کېږي چې هلته دقت ته ډیر ضرورت وي.

-: Engineering Chain

دغه شرید 100ft اوږدوالي لري او همدارنگه په 100links باندې ویشل شوي او هریو link یې 1ft دي او talley یې په هر 10link کې اچول شويده او مرکزي talley یې دایروي ده او همدارنگه ددی څخه په ټولو کارونو کې کار اخستل کېږي.

-: گنتر شرید gunters chain

دغه شرید 66ft اوږدوالي لري او په 100links باندې ویشل شوي دي چې 1link=0.66ft سره دي کله چې فاصلې اوږدي وي نو په دي صورت کې له دي شریدنه استفاده کېږي.

-:Revenue Chain

دغه شرید 33ft اوږدوالي لري او په 16link باندې ویشل شوي دي چې له دي شریدنه د کادستر په سروې کې استفاده کېږي.

دشرید گتې په لاندې ډول باندې دي **chain have the following**

-: **advantage**

✓ په اسانې او تيزې سره لوستل کېږي .

✓ کولاي شو په اسانې سره يې ترميم کړو په ساحه کې .

دشرید تاوانونه په لاندې ډول سره دي **chain have the following**

-: **disadvantage**

اول:- ډير دروندوي نوځکه يو خويي انتقال سخت دي اوبل يې په ساحه کې خورول اوبيرته ټولول ډيروخت نيسي.

دوهم:- دمسلسل استعمال په صورت کې يې طول هم کم کېدای شي اوهم زيات کېدای شي.

دریم :- که چيرته فاصله ورباندې په څوړند حالت کې واخستل شي نو ډيره انحن کوي.

دښتې **tape** ډولونه:-

- ✓ Clothes or linen tape
- ✓ Metallic tape
- ✓ Steel tape
- ✓ Invar tape

ټوټه يې **ښتې** **Clothes Tape** :-

دغه ښتې دداسې ټوټې نه جوړه شويده چې دلنده بل په مقابل کې مقاومت لري 15mm عرض لري چې اوږدوالي يې 10,15m په اندازه باندې وي ددې

سروینگ

فیتتي نه دعادي کارونو د ترسره کولو د پاره استفاده کېږي او هم د افسټونو داخیستلو د پاره فلزي فیتته metallic tape :-

کله چې دغه ټوټه يي فیتتي ته د برونزویا مسوپو واسطه پوښه ورکول شي د دي د پاره چې دوام پیدا کړي نو دي فیتتي ته metallic tape ویل کېږي چې اوږدوالی يي 15,20, and 30m دي چې چرمي پوښ لري او همدارنگه د برونزولاسټي لري.

او سپنيزي فیتته steel tape :-

د اوسپني درسي په شکل باندې ده چې عرض يي د (6-16)mm دي چې په عمومي توگه باندې اوږدوالی يي 10,15,20,30 and 50m دي او د m, dm, cm په اساس باندې په درجو باندې ویشل شوي دي چې له دي شریدنه په ساحه کې استفاده نه کېږي او دي نه دنوروشريدو د امتحان کولو د پاره استفاده کېږي او همدارنگه په ساختماني کارونو کې ورنه استفاده کېږي.

- Invare tape

دغه فیتته د اوسپني 64% او همدارنگه 36% نکل د الیاژنه جوړه شويده چې د حرارت ضريب يي ډیر کوچني دي نو ځکه په ډیره متعيره تودوخه کې ترینه استفاده نه کېږي او درسي په شکل باندې جوړه شويده او همدارنگه اوږدوالی يي 30,50 and 100m دي په هغه ځایونو کې ترینه استفاده کېږي

سروینگ

چې اعظمي دقت ته ضرورت وي چې عموماً د triangulation په سروې کې ورنه زیاته استفاده کېږي.

رنجنگ Rangng :-

که چیرته د سروې د لاین اندازه د فیتې د اوږدوالي نه زیات وي نو د ضروري ده چې منځني نقاط په نښه کړو. د سروې په کښه باندې د داخلي نقاطو په نښه کولو عملیه د رنجنگ په نوم یا دیري چې د رنجنگ د پاره دوه طریقې شته دي.

- Direct ranging
- Indirect ranging

مستقیمه طریقه د رنجنگ direct method of ranging :- د دي

طریقي نه په هغه صورت کې استفاده کېږي کله چې دواړه نقاط یو دبل څخه لیدل کېږي د مثال په ډول سره په لاندې شکل کې د A او B دوه نقاط یو دبل څخه ښکاري دوه دانې رنجنگ راډونه د A او B په نقطو کې لگوو. د C نقطه داسې پخپله خوښه باندې داسې ټاکو چې اندازه یې د شرید داندازي نه کمه وي د A د رنجنگ راډ نه د 2m په اندازه لري ودریږو او د AB د لاین په امتداد باندې گورو او هغه کس چې د C په نقطه کې رنجنگ راډ لگولیدي ورته اشاره کوو چې په عمودي ډول سره د AB د لاین په امتداد باندې راشي ترڅو پوري ABC په یوه لاین باندې راشي لکه په لاندې شکل کې.

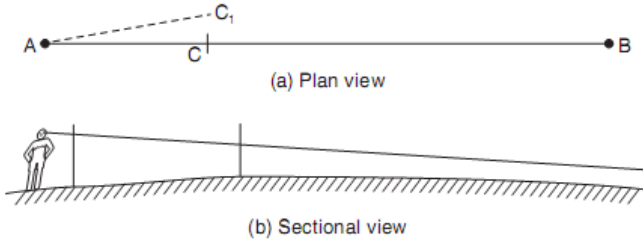

Fig. 12.18. Direct ranging

غیرمستقیمه طریقہ درجنگ د پارہ:-

Indirect method of ranging:-

دغه طریقہ پہ ہغہ صورت کی استعمالیہی کلہ چہ د A او B نقاط یو دبل نہ نہ بنکاری نو دلتہ دوہ کسانو ته ضرورت دی د A او B پہ نقطو کی د M1 او N1 نقاط پہ داسی خای کی تاکو چہ دہغی نہ د AB نقاط وکتل شی او د M1 نقطہ رااخلو او د AN1 پہ خط باند بیی بنیو چہ مونہ تہ بہ د AM2N1 خط لاستہ راشی د B نقطہ کی سروہر د N1 نفر تہ اشارہ کوی تزخو د N2 نقطہ خط لاستہ راشی نور پہ لاندي شکل کی

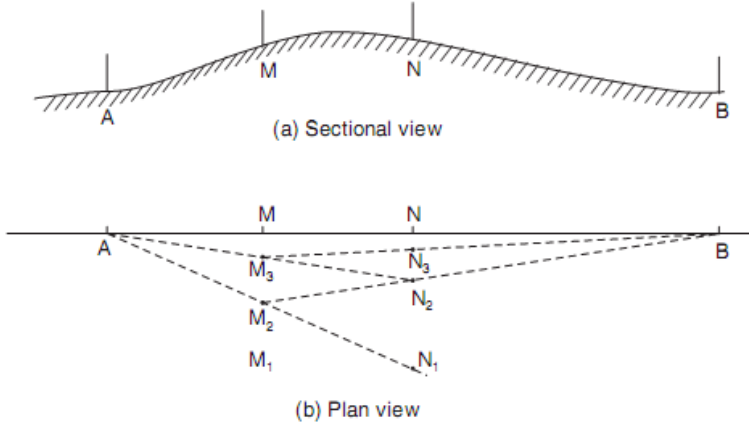

Fig. 12.19. Reciprocal ranging

دشريد قات کول او خلاصول

Folding and unfolding of chain:-

:- unfolding the chain **دشريد خلاصول**

ددې دپاره چې شريد خلاص کړو ټولې تسمې خلاصوو او دبرونزو لاستې په چپ لاس کې نيسو او دوهم کس پواسطه باندې دشريد بل سرنیول کېږي او مخکې ځي دشريد په خط باندې ترڅو شريد په مکمل ډول سره خلاص شي.

د شرید بیرته قات کول folding the chain :-

ددې دپاره چې شرید قات کړونوپه دي صورت کې د شرید نفرمخکې خواته حرکت کوي او شرید به په منځني برخه کې کش کړي او په دي صورت کې به د شرید دوه نیمایي څنگ ترڅنگ راشي او شرید په منځني برخه کې نیسو او د لینک دواړه جوړي په عین وخت کې په بڼي لاس کې نیول کېږي او د چپ لاس د پاسه ایښودل کېږي او په اخر کې به دواړه لاستي د شرید د پاسه راشي.

د شرید امتحانول Testing of chain :-

د شرید نه د زیاتي استفادي په صورت کې شاید د شرید په طول کې تغیر راشي یعنی طول یې زیا یا کم شي نو ددې د پاره چې یوه ښه اندازه گزارې مو ترسره کړي وي باید شرید امتحان شي د شرید د امتحانولو د پاره باید test gauge جوړ کړو په یوه همواره ځمکه باندي د یو معیاري فولادي فیتیې پواسطه باید جوړ شي د 20 درجي سانتي گرید تودوخي لاندي او د 8kg کششي قوي لاندي چې دغه test gauge دوه دانې د لرگي میخونه لري او ددې لرگي میخونو په سر باندي داوسپني میخونه

سروینگ

نسب وي ددي ميخونو ترمينغ فاصله د 20-30m پوري وي لکه په لاندي شکل کې

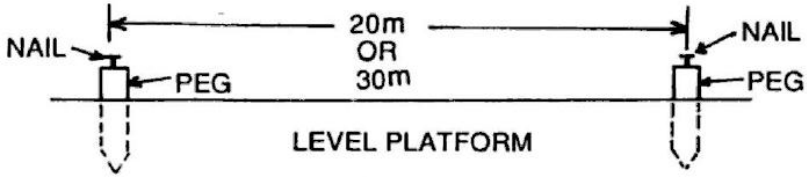

Fig.1.8 Test Gauge

20 m chain: ± 5 mm 30 m chain: ± 8 mm

په شريد کې د سهي والي درجه

Degree of Accuracy in chaining:-

په شريد کې د سهي والي درجه د يو نسبت په شکل سره بنودل کېږي لکه $1/5000$ دا په دي معني که چيرته هر 5000 متره فاصله اندازه شي نو که چيرته پکې 1m زياتوالي يا کموالي وشي دا مجاز ده.

د شريد پواسطه سروې کې د موانعو منخ ته راتلل

Obstacle in Chaining:-

د شريد يا فيتې پواسطه سروې کې موانعو په دري ډوله دي.

اول:-

سروینگ

د رنجنگ په مقابل کې موانع هغه موانع دي چې شرید پکې ازاد وي او نقاط نه بنکاري)

دوهم:-

د شرید په مقابل کې موانع هغه موانع دي چې شرید پکې ازاد نه وي او نقاط بنکاري)

دریم:-

د شرید او رنجنگ دواړو په مقابل کې موانع

درنجنگ په مقابل کې موانع obstacle to ranging:-

هغه موانع دي چې شرید پکې ازاد وي او نقاط نه بنکاري

✓ که چیرته د واړه نقاط یو دبل نه بنکاره نه شي. اما دیوي بلي منځني نقطې څخه بنکاره شي

✓ که چیرته دواړه نقاط د منځنیو نقاطو څخه نه بنکاره کېږي اما دیوي بلي نقطې نه بنکاره شي او دغه نقطه د دي خط نه په یوه مناسبه فاصله کې قرار ولري لکه د ځنگلونو او وښو موجودیت لکه په شکل کې.

$$EB = \sqrt{EC^2 + CB^2}$$

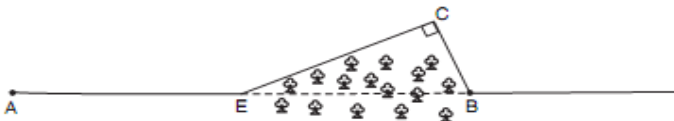

Fig. 12.20. Obstacle to ranging

سروینگ

د شرید په مقابل کې موانع obstacle to chaining :-
 که چیرته دواړه نقاط یو دبل نه بنکاره شي اما شرید په کې نه شو اچولي
 د دي ډول موانعو مثالونه لکه جهیل، حوض، نهر او داسي نور یې مثالونه
 دي د CB د ضلعي د قیمت د پیدا کولو دپاره د مختلفو هندسي قضیو نه
 استفاده کوو. لکه په لاندې شکلونو کې

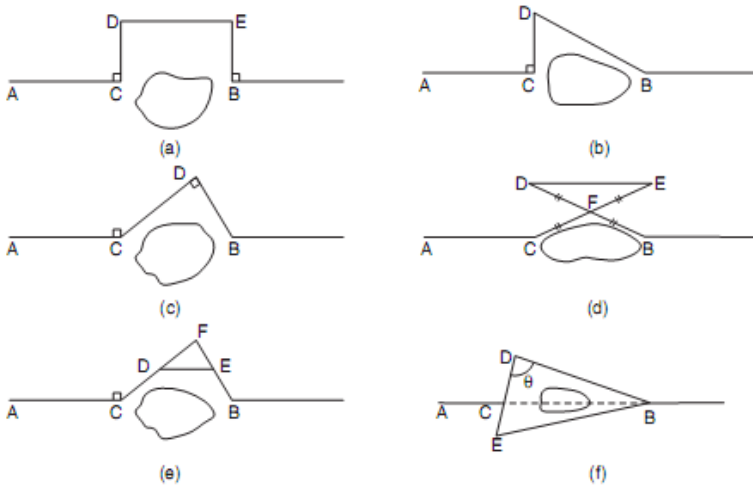

Fig. 12.21. Obstacles to chaining

اول شکل :- کې د AB په خط باندې د CD او EB خطونه په عمودي ډول
 سره ترسیمو نو په داسي حال کې چې $CD=EB$ پس لیکو چې $DE=CB$
 سره دي.

سروینگ

دوهم شکل: - کې د AB په خط باندې د CD خط په عمودي ډول سره ترسیمو او د CD او DB خطونه اچوو نو لیکو.

$$CB = \sqrt{DB^2 - CD^2}$$

دریم شکل: - د CD او DB خطونه داسې په عمودي ډول سره ترسیمو چې $DB \perp CD$ باندې

$$CB = \sqrt{DB^2 + CD^2}$$

څلورم شکل: - د F نقطه په یو مناسب ځای کې ټاکو او د $FE = CF$ سره کوو او $FD = FB$ سره کوو پس لیکو چې $CB = DE$ سره.

پنځم شکل: - د تالس د قضیې نه په استفادې سره د F یوه مناسبه نقطه ټاکو د E او D نقطه داسې ټاکو چې $DF = n CF$ سره وي او $EF = n BF$ سره وي او DE اندازه کوو.

$$\frac{CF}{DF} = \frac{BF}{EF} = n = \frac{CB}{DE}$$

$$CB = n DE$$

سروینگ

شپږمه شکل :- د کوساین د قضیې نه په استفادې سره کولای شو هم د CB اوږدوالي پیدا کړو.

د D او E نقطې په هغه خط باندې ټاکو کوم چې د C د نقطې نه تیریری، EBCD, DB, CE خطونه اندازه کوو پس د BDE په مثلث کې لیکو چې

Then, from $\triangle BDE$,

$$\cos \theta = \frac{BD^2 + DE^2 - EB^2}{2BD \cdot DE} \quad \dots(a)$$

and from $\triangle BDC$,

$$\cos \theta = \frac{CD^2 + BD^2 - CB^2}{2CD \cdot BD} \quad \dots(b)$$

د شرید او رنجنگ دواړو په مقابل کې موانع :-

دهغه موانعو نه عبارت دي چې نه کولای شو فیتنه نه استفاده و کړو او نه رنجنگ ترسره کولای شو د مثال په توګه د تعمیر موجودیت چې په لاندې طریقو باندې کولای شو له دي موانعو څخه تیر شو .

اول شکل :- د AC او BD خطونه په عمودي ډول سره ترسیمو پداسې حال کې چې $BD=AC$ سره وي د CD خط د F د نقطې پوري امتداد ورکو او د CF په کرښه باندې د EG او FH خطونه په عمودي ډول سره رسموو

سروینگ

په داسي حال کې چې $EG=FH=AC$ سره بايد وي پس لیکو چې
 $BG=DE$ سره دي

دوهم شکل :- د BC د AB په خط په عمودي ډول سره ترسیمو او د A نقطه د C د نقطې سره وصلو DH خط په عمودي ډول سره ترسیمو

■ Example 12.1: In pond. A line DCE wa. the opposite sides of

Solution: Referring t

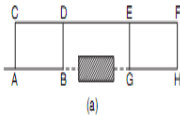

$$DB = 500 \text{ m}$$

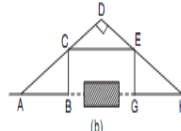

$$EB = 600 \text{ m}$$

∴ opposite sides of the Δ and ED which are on obstructed length CD .

∴

$$DE = DC + CE = 220 + 280 = 500 \text{ m}$$

From ΔBDE ,

$$\cos \theta = \frac{DE^2 + BD^2 - EB^2}{2 DE \cdot BD} = \frac{500^2 + 500^2 - 600^2}{2 \times 500 \times 500} = 0.28$$

From ΔBDC ,

$$\cos \theta = \frac{CD^2 + BD^2 - BC^2}{2 CD \cdot BD}$$

$$0.28 = \frac{220^2 + 500^2 - BC^2}{2 \times 220 \times 500}$$

داسي چې $AD=DH$ سره وي او د E نقطه د DH په خط باندې ټاکو داسي چې $DE=CD$ سره وي پس $EG=CB$ سره دي او $HG=AB$ سره دي نظر شکل ته يې وگوري

په همواره ځمکوو کې دشرید پواسطه باندي اندازه گيري.

Method of chaining on level ground:-

سروینگ

مخکې له دینه چې فاصلې اندازه گیری شروع کړو نو دوه دانې رنجنګ راډونه را اخلو او د مطلوبه فاصلې په شروع او ختم کېبې لگوو او نور رنجنګ راډونه د ځان سره باید ولرو بل رنجنګ راډ د شریډ یافیتي د اوږدوالي په اخر کې لگوو د لومړني رنجنګ راډ په مرسته باندي او تراخه پوري همداسي عملیه ترسره کوو او د هغې ځای نه چې رنجنګ راډ را اوباسو باید هلته یو دانه داوسپني میخ ولگوو تر اخره پوري دي کار ته ادامه ورکوو. او په اخر کې د راډونو د تعداد نه یو منفي کوو او د فیتي په طول کېبې ضربوو ټوله فاصله راکوي.

په نا همواره ځمکوو کې د شریډ پواسطه باندي اندازه گیری

Method of chaining on sloping ground:-

افقي فاصله چې په سروې کې ډیره ضروري ده نو د مایلي سطحې د پاسه د افقي فاصلې اندازه کول ډیر مهم دي او باید په دقت سره اندازه شي. چې په لاندي توگه یې کولاي شو چې پیدا کړو.

1. مستقیمه طریقہ 2. غیر مستقیمه طریقہ

مستقیمه طریقہ direct method :-

د دي میتود نه په هغه صورت کې استفاده کېږي چې کله ځمکه د منظم میلان لرونکې وییعی د

Step slope درلودونکې وي. په دي میتود کې نوموړي ځمکه په افقي او عمودي تسمو باندي ویشل کېږي لکه دیوي زیني په شکل باندي

جو ریبری نو په همدې خاطر باندي ورته د زیني طریقہ هم ویل کېږي لکه په لاندي شکل کې طریقہ بنودل شویده.

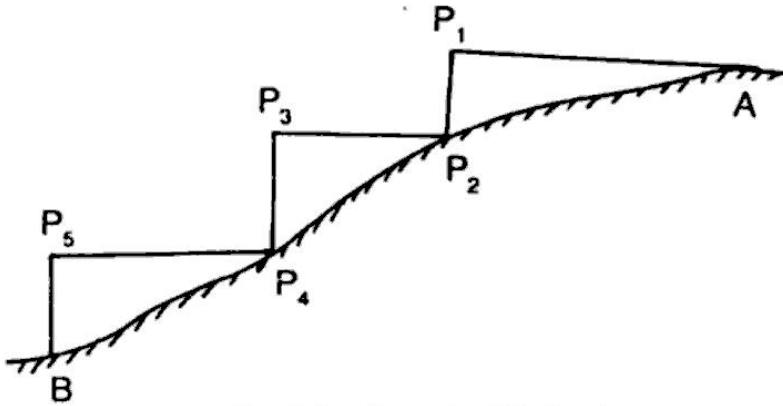

Fig. 1.9 Stepping Method

غیر مستقیمه طریقہ indirect method :-

که چیرته ځمکه ډیره اوږده وي او د stepping slope method امکان ونلري نو په دي صورت کې افقي فاصله په لاندي طریقو باندي پیدا کېږي

- ✓ By measuring the slope with a clinometer
- ✓ By applying hypotenusal allowance
- ✓ By knowing the difference of level between the points

د نقالي په مرسته باندي د زاويي پیدا کول

Measurement the slope with a Clinometer:-

سروینگ

نقاله نیمه دایروي ویشونکې اله ده چې دوه برخي لري د P1 او P2 لکه په شکل کې د جسم د ښکاره کېدلو په خاطر باندې. او همدارنگه شاقول د O دنقطي نه ځوړند شوي دي د یو تار په واسطه باندې .

فرضوو چې C او D دوه نقاط دي دمیلان لرونکې ځمکې پرمخ باندې او دوه عدده رنجنګ راډونه را اخلو او د C او D په نقاطو کې لگوو او همدا رنگه په دي راډونو باندې د C1 او D1 نقاط په نښه کوو داسي چې $CC_1 = DD_1$ سره وینقاله داسي ايردو چې مرکزي د C1 سره وي او بیا هغې ته دوران ورکول کېږي تر څو د p1.p2 او D1 په یوه کرښه کې راشي نو په دي صورت کې تار مونږ ته یوه زاویه ښيي کومه چې د ځمکې د میلان مقدار دي که چیرته فرض کړو چې α دمیلان زاویه وي نو په دي صورت کې کولاي شو چې د مایله فاصله د CD هم پیدا کړو. او افقي فاصله یې داسي پیدا کوو

$$CB = L * \cos \alpha$$

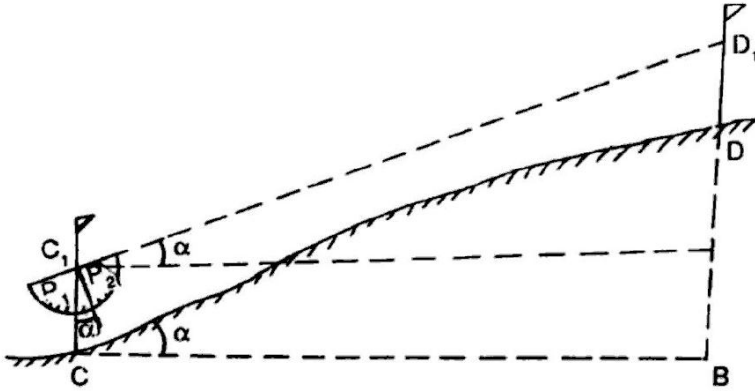

By applying hypotenuse allowance:-

په دي طريقه کې دځمکې ميلان i پيدا کېږي د نقالي په مرسته باند پيا د
 hypotenuse په مرسته باندې او دهغه نه روسته د
 allowance دهرې فيتي دپاره اجرا کېږي .

θ =angle of slope measured by clinometer or abney level

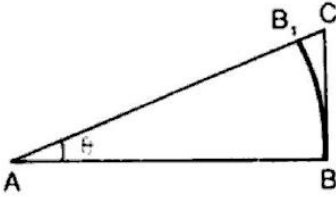

Fig. 1.12

$$\begin{aligned}
 AB &= AB_1 = 20 \text{ m} = 100 \text{ links} \\
 AC &= AB \sec \theta = 100 \sec \theta \\
 B_1C &= AC - AB_1 \\
 &= 100 \sec \theta - 100 \\
 &= 100 (\sec \theta - 1)
 \end{aligned}$$

چې د $100(\sec\theta-1)$ ته د مايلي فاصلې او افقي فاصلې ترمينځ تفاوت ويل کېږي کله چې وغواړو چې د افقي فاصلې اندازه کولو ته ادامه ورکړو نو په دې صورت کې د فيتې د پاره دوهمه نقطه B1 وي .
د ارتفاعاتو د تفاوت په مرسته باندي د افقي فاصلې پيدا کول د مايلي سطحې د پاسه .

Knowing the difference of level:-

فرضو چې A,B,C,D مختلف نقاط دي چې ارتفاعات يې معلوم دي چې د غه ارتفاعات د ليول ماشين په مرسته باندي پيدا کېږي چې د h_1, h_2, h_3, h_4 په نوم باندي نومو او له دي نه روسته مايلي فاصلې AB,BC,CD پيدا کوو او د لاندي رابطو نه استفاده کېږي .

نو غوښتل شوي افقي فاصله دلاندي فرمول نه په استفادي سره پيدا کېږي

$$AB_1 = \sqrt{l^2 - h^2}$$

$$BC_1 = \sqrt{l^2 - h^2}$$

$$CD_1 = \sqrt{l^2 - h^2}$$

Total horizontal distance = $AB_1 + BC_1 + CD_1$

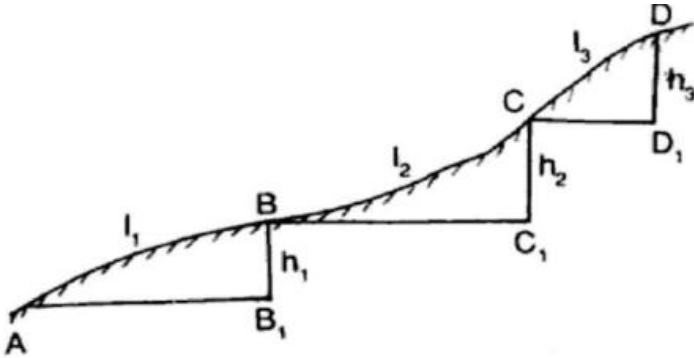

Fig. 1.13

د مستقیم خط جو رول Setting Out Straight Line :-

د مستقیم خط جو رول هم د سروی د مهمو کارونو د جملي څخه دي په لاندې شکلونو کې به روښانه شي چې څنگه کولای شو چې یو مستقیم خط جوړ کړو.

په لنډو فاصلو کې د مستقیم خط جوړول setting out straight line our

:- short distance

سروینگ

اول قدم 1-step -

لکه څرنگه چې په 12a شکل کې معلومېږي د B رنج پول د A د رنج پول نه په واضحه توګه ښکاره کېږي کتونکې د A د رنج پول نه د 2m په اندازه باندې شاته ودرېږي او د A د رنج پول سره داسې ودرېږي چې د B رنج پول په پوره توګه پټ شي .

دوهم قدم 2-step :- کتونکې پخپل ځای کې ودرېږي او بل کس ته اشاره کوي چې د C رنج پول سره د A او B د رنج پولونو په ما بین کې ودرېږي او کتونکې د A د رنج پول نه ورته ګوري ترڅو په یو خط کې سره راشي دري واړه لکه په لاندې شکلونو

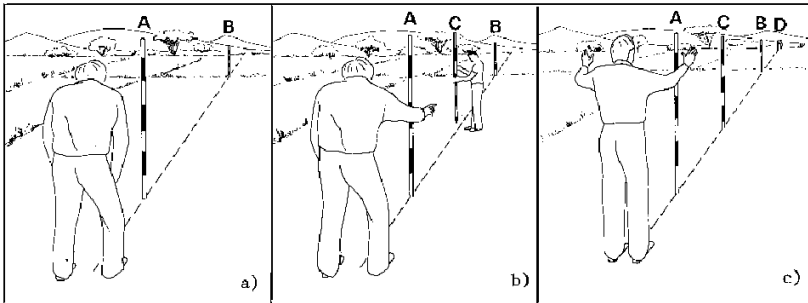

د دوه نقطو ترمینځ دمستقیم خط جوړول په هغه صورت کې چې د هغوي په مینځ کې یوه غونډې پرته وي

Setting out straight lines over a hill:-

سروینگ

ځینې وختونه ضرورت پېښیږي چې ددوه نقطو تر مینځ مستقیم خط ترسیم کړو په داسې حال کې چې یوه نقطه دیوې غونډیوې خواته او بله نقطه یې د بلي غاړې ته پرته وي. په داسې حالت کې یو سروېر او دوه تنه کومک کونکو ته ضرورت دي، او د لاندې اصولو نه استفاده کوو

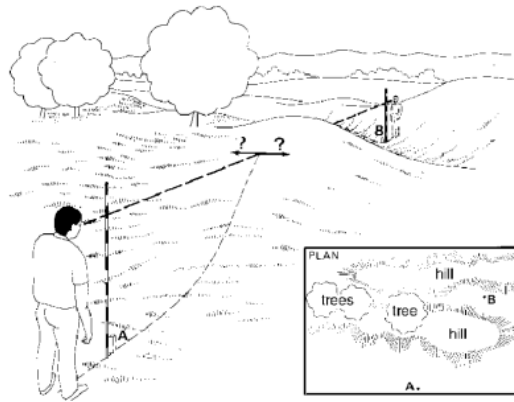

اول قدم step1 :-

لومړي د C او D دوه دانې رنج پولونه د غونډي د پاسه ټاکل کېږي په درسته توګه یې ټاکو دامکان تر حده پوري د A او B د نقطو سره او همدارنګه د C او D د نقطو نه باید د A او B نقاط وکتل شي او همدارنګه د هغه کس چې د A او B د نقطو سره ولاړ دي د C او D رنج پولونه وکتل شي لکه په شکل کې.

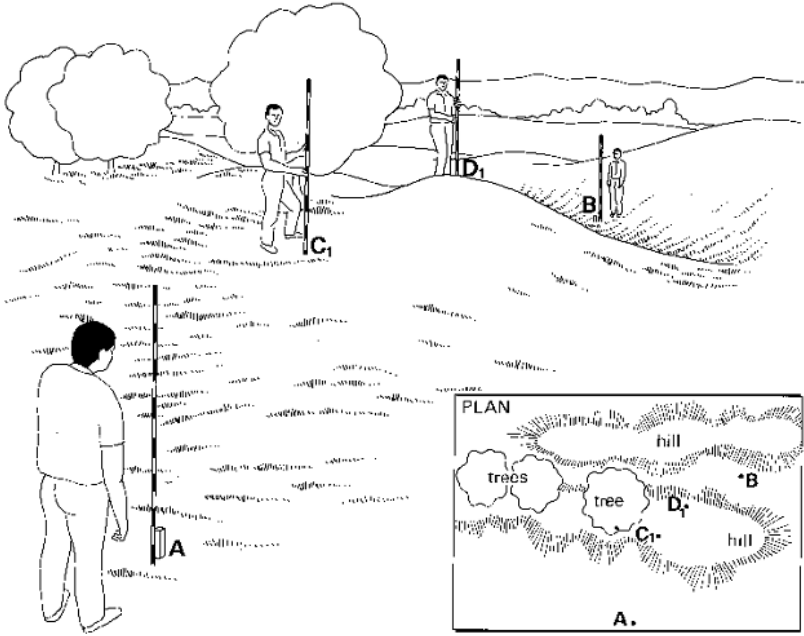

Fig. 14a Setting out a straight line over a hill, Step 1

دوهم قدم 2 step :-

د A د رنج پول په مرسته د C1 نقطه د C2 نقطې ته انتقال کوو او په دي توگه د AC2 مستقیم خط جوړیږي لکه په شکل کې .

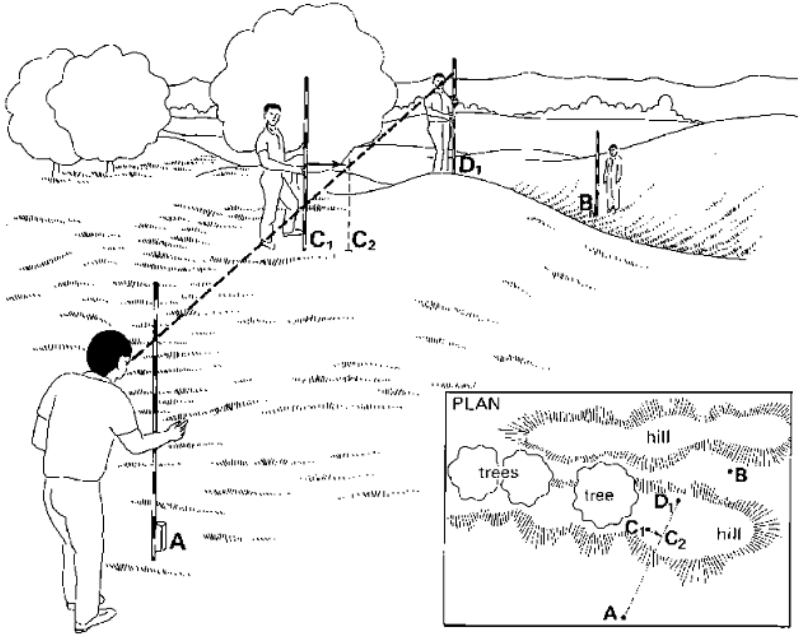

Fig. 14b Setting out a straight line over a hill, Step 2

دریم قدم step 3 :- د B د رنج پول په مرسته د D1 نقطه د D2 نقطې ته انتقال کوو او په دې توگه د BD2 مستقیم خط جوړیږي لکه په شکل کې

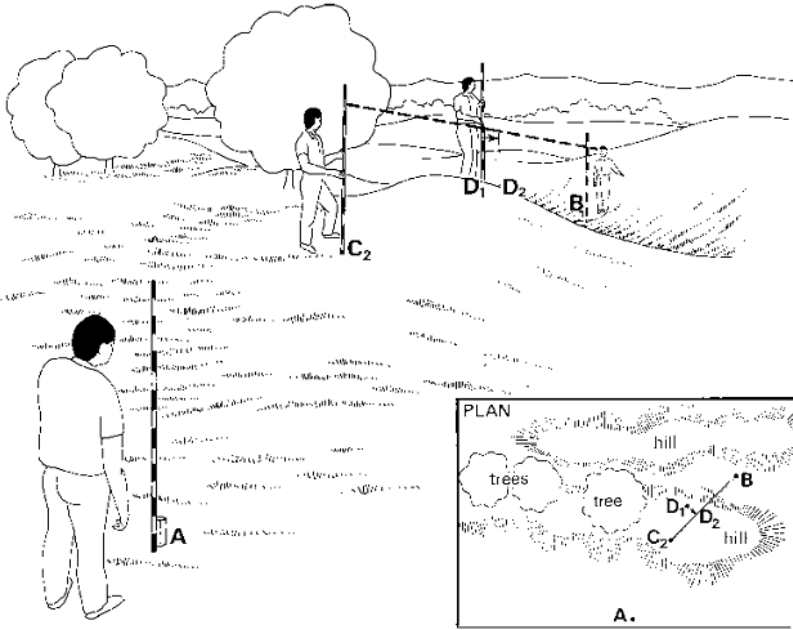

Fig. 14c Setting out a straight line over a hill, Step 3

خلورم قدم step4:-

بیرته ټولې مرحلې ترسره کېږي د C نقطه د A او D د رنج پولونو په مرسته باندي . او د D نقطه د B او C په مرسته باندي ټاکل کېږي لکه په لاندي شکل کې

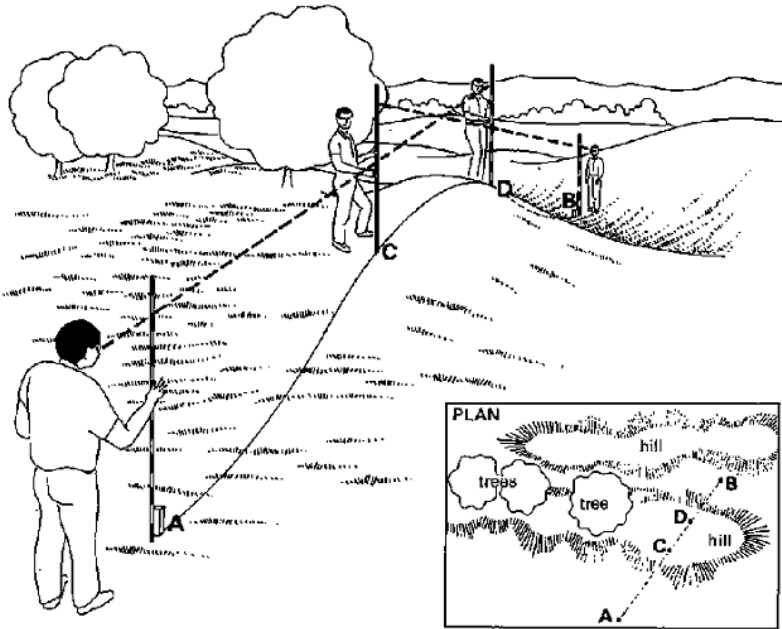

Fig. 14d Setting out a straight line over a hill, Step 4

دارتفاع پیدا کولو دڦیتی او رنجنگ راډپواسطه باندي

To find the height of an object by using only tape and ranging rod:-

دا هم د ارتفاع د پیدا کولو تر ټولو ساده طریقہ ده په هغه صورت کې چې نقاط د لاس رسي وړوي او همدارنگه ځمکه همواره وي.

سروینگ

که چیرته PT دیوال وي چې ارتفاع يې باید پیدا کړو نو ددې دپاره داسې
طریقه ترسره کوو چې د ځمکې پرمخ باندې د A او B په نقطو کې دوه
داني رنجنګ راډونه لگوو یو دبل نه په یوه مناسبه فاصله
باندې او همدارنګه د T د دیوال بیخ او P د دیوال څوکه ده د رنجنګ راډ د
پاسه دوه نښې کوو د C او D داسې چې $AC=BD$ سره وي د CD د خط په
امتداد باندې لیدل کېږي او د E نقطه په دیوال باندې په نښه کېږي. او بیا
لدي نه روسته د دیوال سرته د C د نقطې نه لیدل کېږي د P د نقطې په
طرف باندې داسې چې د C, D, P نقاط په یو خط کې راشي داسې چې د
D1 نقطه د راډ د پاسه په نښه کې البته د B په راډ باندې نو اوس د
D1, AT, AB فاصلې اندازه کوو د PEC او D1DC د مثلثونو څخه

$$PE/CE=DD1/CD \quad \text{here } CD=AB$$

$$CE=AT$$

$$PE=DD1 \times EC/CD$$

$$PE=DD1 \times AT/AB$$

$$\text{Height of tower} = PE + ET$$

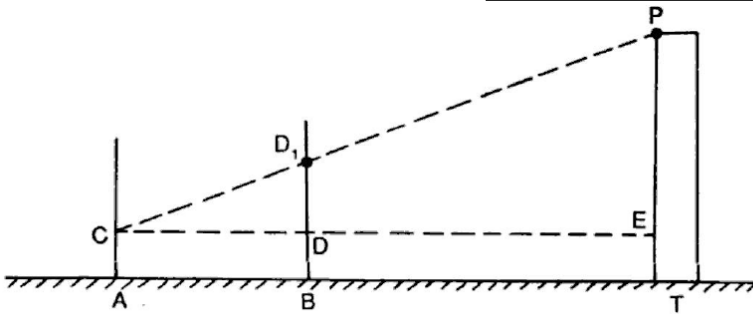

Fig. 1.21

دشريد يا فيتي پواسطه داندازه كولو په وخت كې غلطي او اشتباه:-

Errors and mistake in chaining:-

غلطي error :-

په شريد كې غلطي د مختلفو عواملو له اثره منځ ته راځي لكه د تودوخي د درجي د زياتوالي يا كموالي له اثره د كشولو د قوي له اثره او همدارنگه د مختلفو عواملو له اثره رامنځ ته كېږي چې د غلطي د منځه وړل امكان نلري اما كولاى شو چې په تكرار د عمليي سره يې راكمه كړو.

اشتباه mistake :-

اشتباه د اندازه كونكې د بي اختياطي له اثره منځ ته راځي چې كولاى شو د عمليي په تكرار سره يې له منځه يو سو.

اول حالت :-

د فیتې پواسطه د غلطي د منځه وړل:-

دتودوخي له اثره غلطي

Temperature correction:-

دتودوخي ددرجي دزياتوالييا کموالي له اثره د فیتې په طول کې زياتوالييا کموالي منع ته راځي چې په دي صورت کې دلاندي فرمول نه استفاده کوو.

$$C_T = \alpha(T_m - T_0) L$$

Ct دتودوخي له اثره تفاوت

α دحرارتي انبساط ضريب دي

Tm دتودوخي هغه درجه چې د فیتې نه پکې استفاده کېږي

T0 دتودوخي معياري درجه ده د فیتې د پاره

L د فیتې اوږدوالي دي

دکشولو د قوي دواړه ولو له اثره غلطي

Pull correction:-

که چيرته د فیتې نه د استفادي په وخت کې په هغه باندي د معياري قوي نه زياته يا کمه قوه وارده شي نو په دي صورت کې هم په اندازه شوي فاصله کې تغير راځي چې کولاي شو په لاندي توگه يې پيدا کړو.

$$C_p = (P_m - P_0) x L / AE$$

سروینگ

Cp د کښولو د قوې له اثره غلطې په متر کې
Pm د اندازه کولو په وخت کې وارده شوي قوه
P0 د وارده ولو معیاري قوه ده

L د فیتی اوږدوالي دي

A د فیتی د مقطع مساحت

E د ارتجاعیت ضریب دي

د میل له اثره تغیر د غلطې مقدار

Slope correction (Ch.):-

چې په لاندې ډول سره بیانېږي

$$Ch = l - \sqrt{l^2 - h^2}$$

$$Ch = L (1 - \cos \alpha) \quad , \quad \frac{h^2}{2l} = Ch$$

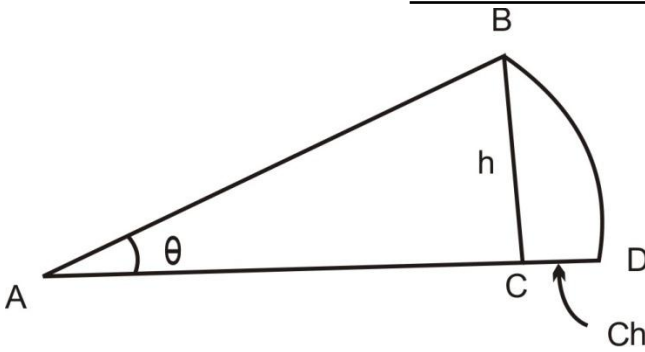

د فیتي دانحنا له اثره تفاوت

Sag correction:-

د فیتي د استعمال په وخت کې د فیتي د انحنا له اثره هم تفاوت رامنځ ته کېږي چې په لاندي توګه یې محاسبه کولای شو :-

که چیرته د فیتي د یو واحد وزن معلوم وي دلاندي فرمول نه استفاده کوو

$$C_s = \frac{L(wL)^2}{24n^2p^2m}$$

او که چیرته د ټولې فیتي وزن معلوم وي نو په دي صورت کې دلاندي فرمول نه استفاده کوو

$$C_s = \frac{Lw^2}{24n^2p^2m}$$

دوهم حالت :-

سروینگ

د شریډ پواسطه باندي دفاصلې داندازه کولو په صورت کې دفاصلې
تصحیحوالي

Chain correction:-

اول حالت :-

د غلط اوږدوالي داندازه کولو له اثره غلطی له اثره.

Correction to incorrect length

True length of line (TL) = $\frac{L}{L'}$ × measured length (ML)

L=standard length

L'=true length ±error

=L±e (e=error in chain or tape, when it's too long or short)

مثبت علامه په هغه صورت کې ده چې شریډ اوږدي وي او منفي علامه په
هغه صورت کې ده چې لنډه وي.

دوهم حالت :-

د مساحت له اثره تصحیحوالي :-

Correction of incorrect area:-

True area = $(L'/L)^2$ × measured area

دریم حالت

Hypotenusal allowance:-

$$\text{Hypotenusal allowance per tape} = L(\sec \theta - 1)$$

L د فیتی اوږدوالي دي

□ د ځمکې د میلان اندازه ده

چې د hypotenusal allowance مقدار د همیشه د پاره د فیتی د اوږدوالي سره جمع کېږي.

د مایلي سطحې د پاسه د افقي فاصلي محاسبه :-

Problem related to sloping ground:-

د دوه نقطو A او B تر مینځ مایله فاصله 280m ده نو تاسو افقي فاصله د دي نقطو تر مینځ پیدا کړي که چیرته د میلان زاویه یې 10 درجې وي .
او همدارنگه د دي نقطو تر مینځ د ارتفاع تفاوت 8m وي .

$$\text{Horizontal distance } AB = 280 \cos 10^\circ = 278.60m$$

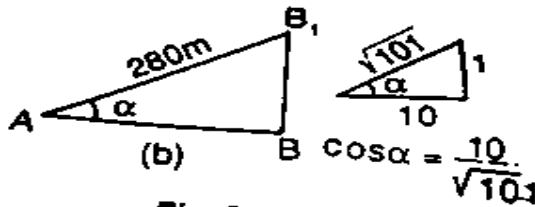

Fig. P.1.10 (b)



داندازه گیری واحداث Unites of Measurement

هغه مهم واحداث چې په سروې کې زیات استعمالیږي او د هغوي تبدیلول د یو سیستم نه بل سیستم په لاندې ډول دي .

داوږدوالي واحداث

$$1\text{foot}=12\text{ inch} \quad 5.5\text{yards}=1\text{rod or pole}$$

$$4\text{pole}=(66)\text{Ft}=1\text{chain}$$

$$1\text{yard}=3\text{feet} \quad 10\text{chain}=1\text{furlong} \quad 8\text{furlong}=1\text{mile}$$

$$1\text{ inch}=2.54\text{cm} \quad 1\text{mile}=1760\text{yard}=5280\text{feet}=1.609\text{km}$$

$$1\text{foot}=0.3048\text{m} \quad 10\text{decametre}=1\text{hectametre}$$

$$10\text{hectametre}=1\text{kilometre}$$

دمساحت د پیدا کولو واحداث

$$100\text{m}^2=1\text{are (a)} \quad 100\text{ares}=1\text{hectare} \quad 100\text{hectare}=1\text{km}^2$$

$$640\text{acres}=1\text{mile}^2$$

$$1\text{hectere}=2.47\text{acres}$$

مقیاس Scale :-

دنقشې د جوړولو په وخت کې دا امکان نلري چې نقشه په همغه خپله حقيقي اندازه باندې رسمه کړو نو هغه په يو معين نسبت باندې کوچني کوو چې دغه نسبت ته مقیاس ويل کېږي. د مثال په توگه که چيري 1mm په نقشه کې په ځمکه باندې د 1m سره مساوي نو په دي صورت کې به د نقشې مقیاس 1:1000 وي.

ددي دپاره چې مقیاس د واحد څخه جدا وي نو پدي صورت کې مونږ د representative factor نه استفاده کوو چې دي ضريب ته (RF) ويل کېږي چې په نقشه کې داندازي او دځمکې داندازي نسبت ته ويل کېږي

$$\text{Representative factor (RF)} = d_{\text{map}}/D_{\text{land}}$$

$$\text{RF}=1/1000$$

ددي دپاره چې په نقشه کې د مقیاس د ليکلو او محاسبو نه صرف نظر وشي نو د گرافيکې مقیاس نه استفاده کوو

چې عددي مقیاس په دري ډوله دي

$$1\text{cm}=10\text{m}$$

سروینگ

RF>1:1000

متوسط مقیاس

RF=1/1000 and 1/10,000

کوچنی مقیاس

RF<1/10,000

همیشه دپاره باید کوشش وکړو چې د لویونکې مقیاس نه استفاده وکړو
ځکه که چیرته ددوه نقطو ترمینځ فاصله د 0.25mm څخه کمه شي نو په
دې صورت کې دانسان د سترگو پواسطه نه جدا کېږي .
په سروې کې د دوه ډوله گرافیکې مقیاس نه استفاده کېږي

1-plain scale

2-daigonal scale

خطي مقیاس:-

Plain scale:-

په خطي مقیاس کې کولای شو چې په یوه وخت کې دوه اندازي ولولو
یعني پوره برخه او او دهغه لسمه برخه ولولو لکه په لاندې مثال کې
اول سوال :-داسې یو خطي مقیاس ترسیم کړي چې RF=1/500 سره
مساوي وي او همدارنگه 66M اوږدوالي دهغې دپاسه وبنایاست؟
جواب:-

که چیرته د مقیاس ټول اوږدوالي 20cm ونیسو نو په دې صورت کې
 $500 \times 20 \text{cm} = 100 \text{m}$

سروینگ

اوس نو داسي خط ترسيمو چې اوږدوالي يې 20cm وي او په 10 مساوي برخو باندي يې ويشو چې هره برخه يې 20mm ده چې هره يوه فرعي برخه يې 2mm سره مساوي ده چې په ځمکه کې 1m څخه نمايندگي کوي. څرنگه چې د خط اوږدوالي 66m دي يعنې د 60 m او 70m ترمينځ ده نو 60 متره يې يو خوا ته او 6m يې بلې خوا ته بنايو په فرعي برخه کې لکه په شکل کې

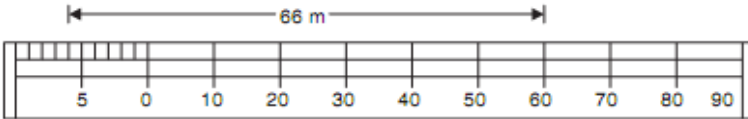

هندسي مقياس diagonal scale :-

په خطي مقياس کې دوه اندازي بنودل کېږي اما په هندسي مقياس کې پوره برخه لسمه برخه او سلمه برخه بنودل کېږي چې پوره برخه او لسمه برخه يې د خطي مقياس په شان باندي بنودل کېږي ددې دپاره چې سلمه برخه يې ونيو نو د مثلثونو د تشابه نه استفاده کوو.

که چيرته AB يو کوچني اوږدوالي وي او دهغه لسمه برخه ونيو کولاي شو چې په لاندي شکل کې يې واضح کړو

سروینگ

د AC یو لاین د 90 درجو زاویې لاندې په یو مناسب اوږدوالي باندې رسمو و د AB په خط باندې او د AC خط په لس مساوي برخو باندې ویشو او همدارنگه د B نقطه د C د نقطې سره وصلوو او د AC د خط هره لسمه برخه د BC د خط سره وصلوو نو په دې صورت کې به د 1-1 خط اوږدوالي $\frac{1}{10}th$ برخه د AB د خط وي او همدارنگه 6-6 خط اوږدوالي به $\frac{6}{10}$ د AB خط وي او همدارنگه نور چې په لاندې شکل کې د هندسي مقیاس اندازه $RF = \frac{1}{500}$ او دهغې د پاسه 62.6m اندازه بنودل شویده.

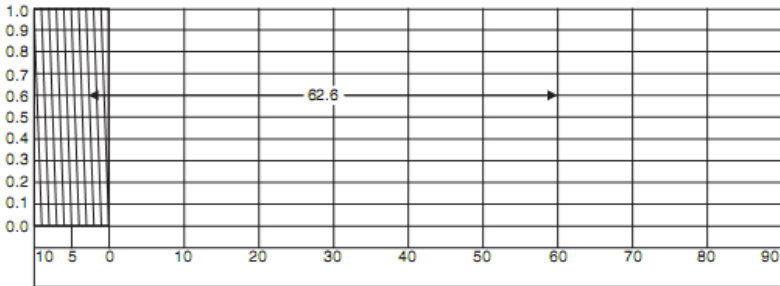
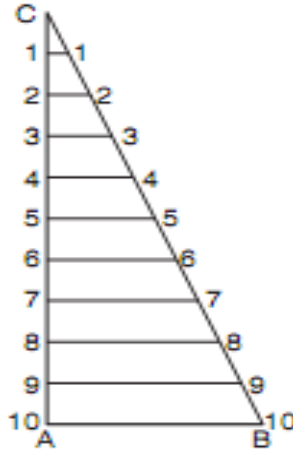

Fig. 11.8. Diagonal scale



تمرین

دلومړني فصل مربوط عملي سوالونو برخه :-

اول سوال :-

د دوه نقطو ترمینځ فاصله دیوې 20 متره فیتې پواسطه باندې اندازه شویده چې مجموعي اندازه شوي فاصله یې 327 متره شویده روسته له اندازه کولو څخه دامعلومه شوه چې فیته 3cm اوږده وه تاسې دنوموړو نقطو ترمینځ حقیقي فاصله معلومه کړي ؟

سروینگ

حل :-

$L=20\text{m}$ د فیتی حقیقی اوږدوالي

په فیته کې د غلطی مقدار $e=3\text{cm}=0.03\text{m}$

$$L'=L+e=20+0.03=20.03\text{m}$$

$$\text{Measured length}=327\text{m}$$

$$\text{True length of line}=\frac{L'}{L}\times ML$$

$$\frac{20.03}{20}\times 327=327.49\text{m}$$

دوهم سوال :-

یوه نقشه چې دهغې د پاره مقیاس $1\text{cm}=50\text{m}$ سره دیو سروېر ددوه نقاتو ترمینځ فاصله چې 3500m کېږي اندازه کېده چې نوموړي سروېر په غلطی سره دا فاصله نظر $1\text{cm}=100\text{m}$ ته محاسبه کېده تاسې ددواړه نقاتو ترمینځ حقیقی فاصله محاسبه کړي؟

حل :-

اوله طریقه

سروېر د $1\text{cm}=100\text{m}$ مقیاس له مخې ددواړه سټیشنونو ترمینځ فاصله د نقشې د پاسه

$$\text{Distance between stations on map}=\frac{3500}{100}=35\text{m}$$

سروینگ

$35 \times 50 = 1750 \text{m}$ = نظر حقيقي مقياس ته حقيقي فاصله

دوهمه طريقه :-

$$\text{True distance} = \frac{\text{RF of wrong scale}}{\text{RF of correct scale}} \times \text{measured length}$$

$$\text{True distance} = \frac{50 \times 100}{100 \times 100} \times 3500 = 1750 \text{m}$$

دوهم سوال :-

يوه زړه نقشه چې د $1 \text{cm} = 40 \text{m}$ سره رسمه شویده دڅو کاله تيريدو نه روسته د قات کېدلو د اثره هغه خط چې په اول کې د هغې اصلي طول 20cm وو. په اوسني وخت کې د هغې اوږدوالي 19.5cm دي. که چيرته د 20m شريد پواسطه باندې ساحه اندازه شي او او هغه 5cm اوږده وي. که چيرته د نقشې اوسني مساحت 125.50cm^2 وي تاسي د ساحي حقيقي مساحت پيدا کړي؟

حل :-

نظر ورکړل شويو معلوماتو ته لرو چې

19.5cm د نقشې د پاسه په حقيقت کې 20cm دي

1cm د نقشې د پاسه $1 \text{cm} = \frac{20}{19.5}$ سره دي

$$1 \text{cm}^2 = \frac{(20)^2}{(19.5)^2}$$

$$X125.50 = 132.0184 \text{cm}^2 \quad 125.50 \text{cm}^2 \text{ was originally} = \frac{(20)^2}{(19.5)^2}$$

سروینگ

د نقشې مقیاس $1\text{cm}=40\text{m}$

$$1\text{cm}^2=1600\text{m}^2$$

$$\text{د ځمکې د پاسه مساحت} = 1600 \times 132.0184 = 211,229.44\text{m}^2$$

څرنگه چې شرید 0.05m اوږد دي

$$211,229.44 = 212,286.90\text{m}^2 = 21.2286 \text{ hectare}$$

دریم سوال :- یوه فولادي فیته چې پوره 30m اوږدوالي لري د 20C^0 د سانتی گریډ تودوخي لاندې ددې شرید د پاره معیاري قوه 10kg ده او اندازه شوي فاصله د 15kg وزن له اثره ده په ساحه کې د تودوخي درجه 32C^0 ده ټوله اندازه شوي فاصله 780m ده د که چیرته د فیتې دمقطع مساحت 0.03cm^2 او دهغې مجموعي وزه 0.693kg وي $\alpha = 11 \times 10^{-6}$ وي او همدارنگه د ارتجاعیت مودل یې $E = 2.1 \times 10^6 \text{kg/cm}^2$ وي. تاسې حقیقي اوږدوالي پیدا کړي په داسې حال کې چې فیته په هرو 30m کې اتکا کړي وي او همدارنگه په هرو 15m کې اتکا کړي وي ؟

ورکړل شوي معلومات په لاندې ډول سره دي

$$L=30\text{m}$$

$$A=0.03\text{cm}^2$$

$$T_o=20\text{C}^0$$

$$\alpha=11 \times 10^{-6} \text{ per } \text{C}^0$$

$$P_o=10\text{kg}$$

$$E=2.1 \times 10^6 \text{kg/cm}^2$$

$$P_m=15\text{kg}$$
$$W=0.693\text{kg}$$
$$T_m=32\text{C}^0$$
$$ML=780\text{m}$$

A جز حل :-

کله چې شرید په هرو 30m کې اتکا کړي وي نو په دي صورت کې $n=1$
سره کېږي

1- د تودوخي له اثره تفاوت

$$C_t = \alpha(T_m - T_o) L$$

$$C_t = 11 \times 10^{-6} (32 - 20) \times 30 = 0.00396\text{m (+ve)}$$

2- د کشولو د قوي له اثره تفاوت

$$C_p = \frac{(P_m - P_o) \times L}{AXE}$$

$$= 0.00238\text{m}$$

$$C_p = \frac{(15 - 20) \times 30}{0.03 \times 2.1 \times 1000000}$$

2- د انحنا له اثره تفاوت

$$C_s = \frac{LW^2}{24n^2Pm^2}$$

$$C_s = 30 \times (0.693)^2 / 24 \times (15)^2 = 0.00267\text{m (-ve)}$$

سروینگ

Total correction=0.00396+0.00238-0.00267=+0.00367m (too long)

$$L'=L+e=30.00367m$$

$$\frac{30.00367 \times 780}{30} = 780.094m$$

B جز حل :-

کله چې فیتہ په هرو 15m کې اتکا کړي وي نو په دي صورت کې $n=2$ سره کېږي .

د تودوخي له اثره تفاوت د پخوا په شان دي .

د کشولو د قوي له اثره تفاوت د مخکې په شان دي .

دانخنا له اثره تفاوت يې تغیر کوي او په لاندي شکل سره يې پیدا کوو .

$$\text{Sag correction} = \frac{LW^2}{24n^2Pm^2}$$

$$= 30 \times (0.693)^2 / 24 \times 2^2 \times (15)^2 = 0.00067m \text{ (-ve)}$$

Total correction=0.00396+0.00238-0.00067=+0.00567m (too long)

$$L'=L+e=30.00567m$$

$$\frac{30.00567 \times 780}{30} = 780.147m$$

څلورم سوال :-

سروینگ

یوه فولادي فیتنه چې په یوه همواره ځمکه باندې امتحان شویده د $20C^0$ تودوحي لاندي او دهغې د پاره معیاري قوه $15kg$ ده د فیتي نه د استفادي په وخت کې د تودوخي درجه $30C^0$ وه او د pkg قوي د اثر لاندي راغلي ده که چیرته د فیتي د مقطع مساحت $0.22cm^2$ مجموعي وزن یي $400gr$ دي ارتجاعیت ضریب یي د اوسپني د پاره $E=2.1 \times 10^{10}$ $6Kg/cm^2$ او انبساط ضریب یي $\alpha=11 \times 10^{-6} C^0$ دي. تاسي د حقیقي افقي فاصله پیدا کړي په داسي حال کې چې $p=10kg$ سره وي ؟

$$L=20m$$

$$A=0.02cm^2$$

$$T_o=20C^0$$

$$\alpha=11 \times 10^{-6} \text{ per } C^0$$

$$P_o=15kg$$

$$E=2.1 \times 10^{10} kg/cm^2$$

$$P=10kg$$

$$W=0.4kg$$

$$T_m=30C^0$$

$$n=1$$

دلته وارده شوي قوه $p=10kg$ ده

$$\text{Temperature correction: - } Ct = \alpha(T_m - T_o) L$$

$$Ct = 11 \times 10^{-6} (30 - 20) \times 20 = 0.00220m \text{ (+ve)}$$

Pull correction:-

$$C_p = \frac{(P_m - P_o) \times L}{A \times E}$$

$$C_p = 0.00238m \text{ (-ve)}$$

Sag correction:-

$$C_s = \frac{LW^2}{24n^2P^2}$$

$$= 20 \times (0.4)^2 / 24 \times (10)^2 = 0.00133M \text{ (-Ve)}$$

$$\text{Total correction} = +0.00220 - 0.00238 - 0.00133 = -0.00151m$$

$$\text{Correct horizontal distance} = 20 - 0.00151 = 19.99849m$$

پنځم سوال :-

د سروې يو خط CD چې د يو تعمير نه تيرېږي. د دي د پاره چې د مانع نه تير شو د DE خط چې اوږدوالي يې 87m دي د D په نقطه باندې په عمودي توگه باندې رسمېږي د E له نقطې نه. او همدارنگه د EF او EG خطونه د 50° او 65° درجولاندي رسمېږي تاسي د EF, EG اوږدوالي پيدا کړي او همدارنگه د مانع DF اوږدوالي هم پيدا کړي؟

Solution

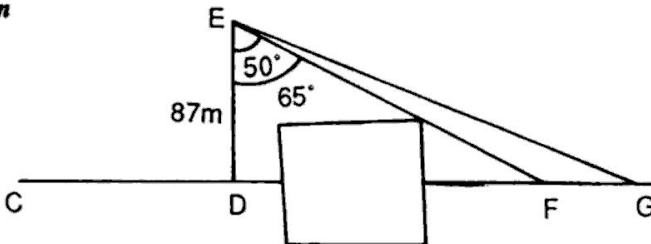

Fig. P.1.1

د DEF د مثلث نه لرو چې

$$\cos 50^{\circ} = DE/EF$$

$$EF = DE/\cos 50^{\circ} = 87/0.6428 = 135.345\text{m}$$

$$\tan 50^{\circ} = DF/DE$$

$$DF = \tan 50^{\circ} DE = 87 \times 1.1918 = 103.68\text{m}$$

د DEG د مثلث نه لرو چې

$$DE/DG = \cos 65^{\circ}$$

$$EG = DE/\cos 65^{\circ} = 205.90\text{m}$$

شپږم سوال :-

د او Q دوه نقاط چې د يو سيند په يوه طرف کې واقع دي د بل نه 367m لريوالي لري د ونې د بيرنگ زاويه چې په بل طرف د سيند کې واقع ده د P او Q څخه N36° 25'E او N40° 35' W په ترتيب سره تاسي د سيند عرض پيدا کړي په داسې حال کې چې د PQ بيرنگ زاويه S86° 35'E وي؟

جواب :-

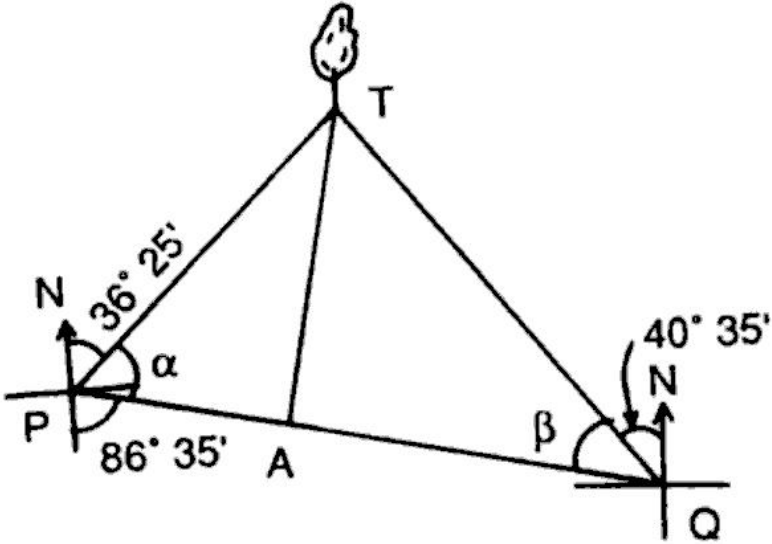

لکه څرنگه چې د شکل نه پوهیږو چې د P او Q نقاط یو بل ته نږدې د سیند په یو اړخ کې پراته دي او د T نقطه په بل طرف د سیند کې واقع ده نو د TA عمود د PQ په خط باندې رسموونو په دې صورت کې د TA خط د سیند د عرض نه عبارت دي.

$$PA=X$$

$$AQ=367-X$$

$$\alpha = 180^{\circ} - (36^{\circ} 25' + 86^{\circ} 35') = 57^{\circ}$$

$$\beta = 86^{\circ} 35' - 40^{\circ} 35' = 46^{\circ}$$

سروینگ

PTA مثلث نه لرو چي

د TA مثلث نه لرو چي

$$TA/PA = \tan \alpha \text{-----} 1$$

$$TA = X \tan 57^\circ$$

QTA مثلث نه لرو چي

$$TA/AQ = \tan \text{-----} 2$$

$$TA = (367 - X) \tan 46^\circ$$

داولي او دوهمي رابطي نه لرو چي

$$X \tan 57^\circ = (367 - X) \tan 46^\circ$$

$$1.5399X = (367 - X) 1.0355$$

$$X = 147.56 \text{m}$$

که داقيمت په اوله معادله کې وضع کړو نو لرو چي

$$TA = 147.56 \times 1.5399 = 227.229 \text{m}$$

نو د سيند عرض 227.229m دي

اووم سوال :-

سروینگ

د او Q دوه نقاط چې د یو سیند په یوه طرف کې واقع دیو دبل نه 517m لریوالي لري د ونی د بیرنگ زاویه چې په بل طرف د سیند کې واقع ده د P او Q څخه N33° 40' E او N43° 20' W په ترتیب سره تاسی د سیند عرض پیدا کړي په داسی حال کې چې د PQ بیرنگ زاویه N78° E وي؟
جواب:-

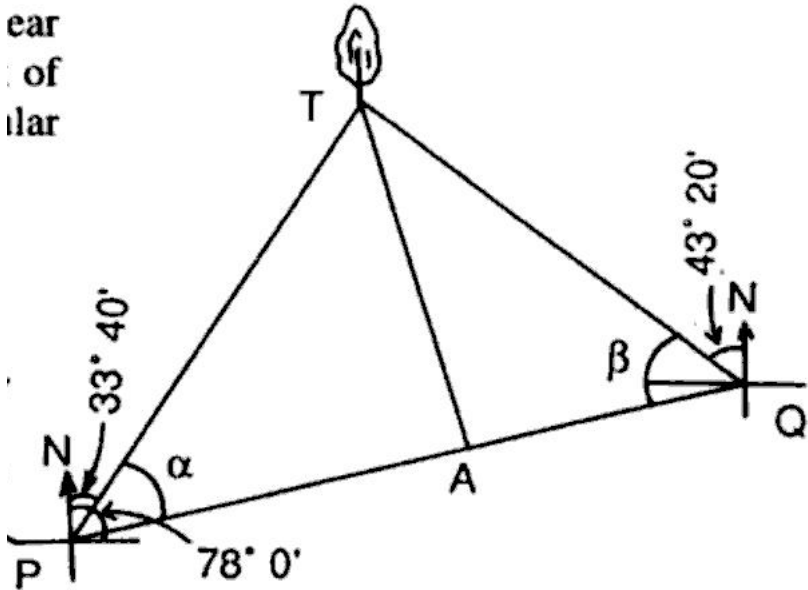

لکه څرنگه چې د شکل نه پوهیږو چې د P او Q نقاط یو بل ته نږدې د سیند په یو اړخ کې پراته دي او د T نقطه په بل طرف د سیند کې واقع ده نو د TA عمود د PQ په خط باندې رسموونو په دې صورت کې د TA خط د سیند د عرض نه عبارت دي .

$$PA=X$$

$$AQ=517-X$$

$$\alpha = (78^0 - 33^0 40') = 44^0 20'$$

$$\beta = 180^0 - (43^0 20' + 78^0) = 58^0 40'$$

PTA مثلث نه لرو چې

$$TA/PA = \tan \alpha \text{-----} 1$$

$$TA = X \tan 44^0 20'$$

QTA مثلث نه لرو چې

$$TA/AQ = \tan \beta \text{-----} 2$$

$$TA = (517 - X) \tan 58^0 40'$$

داولي او دوهمي رابطي نه لرو چې

$$(517 - X) \tan 58^0 40' = X \tan 44^0 20'$$

$$X=324.18m$$

که د اقيمت په اوله معادله کې وضع کړو نو لرو چې

$$TA=324.18 \times 1.5399=316.724m$$

نو د سيند عرض $316.724m$ دي

اتم سوال :-

د سروپو خط د BAC چې ديوه سيند نه تيرېږي د A او C نقاط د سيند غاړي ته نږدې واقع دي په ترتيب سره د A د نقطې نه د AD عمود رسمېږي چې $40m$ اوږدوالي لري. که چيرته د AD او DC د خطونو د بيرنگ زاويه په ترتيب سره $48^{\circ} 30'$ او $288^{\circ} 30'$ تاسيبي شکل ترسيم کړي؟

او همدارنگه د BAC د خط بيرنگ پيدا کړي او همدارنگه د C د نقطې فاصله پيدا کړي په داسې حال کې چې د A د نقطې فاصله يې $207.8m$ وي؟

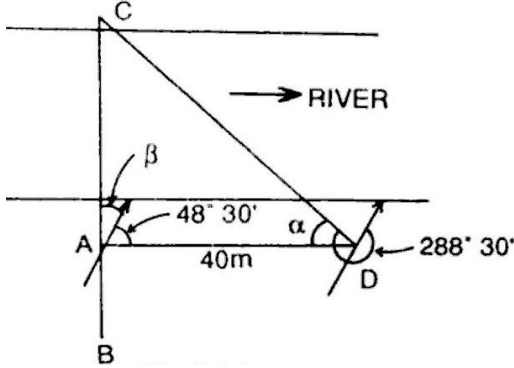

حل :-

$\angle ADC = \alpha = \text{FB of DC} - \text{BB of AD}$

$$= 288^{\circ} 30' - (48^{\circ} 30' + 180^{\circ}) = 60^{\circ}$$

$$\beta = 90 - 48^{\circ} 30' = 41^{\circ} 30'$$

Bearing of the chain line BAC = $360^{\circ} - 41^{\circ} 30' = 318^{\circ} 30'$

ADC مثلث لروچي

$$\text{Tang } \alpha = AC/AD$$

$$AC = 40 \tan 60^{\circ} = 69.284\text{m}$$

د C دنقطي لريوالي

$$C = 207.80 + 69.284 = 277.08\text{m}$$

نهم سوال :-

سروینگ

د سرو بیو خط د ABC چې په نوم باند بیا د یوې چې دیوه سیند نه تیریږي د B او C نقاط د سیند غاړې ته د BM یو خط د 75m په اوږدوالي باندې په عمودي توګه د B په نقطه کې رسمېږي که چیرته د BM او MC د بیرونګ زاویه په ترتیب سره 15' 2870 او 15' 62 تاسې د سیند عرض پیدا کړي؟

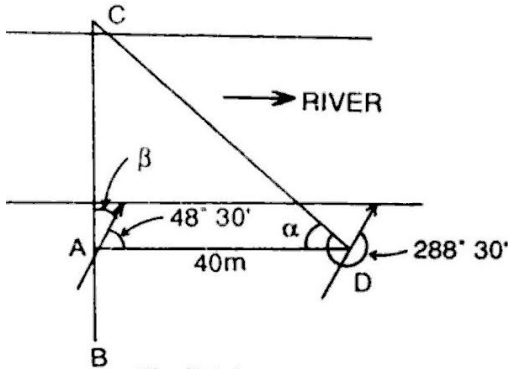

$\angle BMC = \angle B$ of $\triangle BMC$ - $\angle B$ of $\triangle ABM$

$$\alpha = (2870' 15'' - 1800') - 620' 15'' = 450'$$

MBC مثلث لرو چې

$$\tan 450' = BC/BM$$

$$BC = BM \tan 450' = 75m$$

نو د سیند عرض 75m دي

لسم سوال:-

سروینگ

د شرید یو خط PQ چې د سیند څخه تیر شویږي او د A او B دوه نقاط چې د سیند په دواړه خواو کې د شرید په خط باندې واقع دي که چیرته د $AC=250\text{m}$ او د وړدوالي لري او د AB د خط په چپ طرف کې واقع دي او د $AD=300\text{m}$ او د وړدوالي لري او د AB د خط په بڼي طرف کې واقع دي او د C, B, D نقاط په یوه طرف کې واقع دي که چیرته د $CB=100\text{m}$ سره وي او د $BD=150\text{m}$ سره وي تاسي د AB د خط او وړدوالي پیدا کړي؟

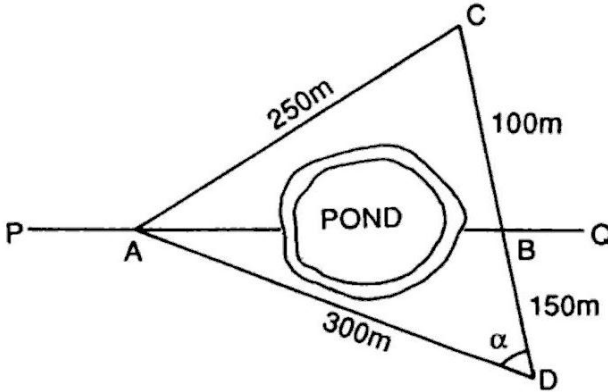

$$AC = 250 \text{ m}, AD = 300 \text{ m}, CD = 100 + 150 = 250 \text{ m}$$

In triangle ADC, let $\angle ADC = \alpha$

We know that $AC^2 = AD^2 + DC^2 - 2AD \times DC \cos \alpha$

$$\cos \alpha = \frac{AD^2 + DC^2 - AC^2}{2AD \times DC}$$

$$\therefore \cos \alpha = \frac{300^2 + 250^2 - 250^2}{2 \times 300 \times 250} = 0.6$$

Again in triangle ADB, $AB^2 = AD^2 + DB^2 - 2AD \times DB \cos \alpha$

$$\begin{aligned} AB &= \sqrt{300^2 + 150^2 - 2 \times 300 \times 150 \times 0.6} \\ &= \sqrt{112,500 - 54,000} = 241.87 \text{ m} \end{aligned}$$

یولسم سوال :-

د ABC شریډ کرښه دیوسیند څخه تیریریږي د B او C نقاط د سیند په دواړه خواو کې نږدې ټاکل شويدي په ترتیب سره د A نقطه چې ده په BE باندي عمود ده چې اوږدوالی یې 50m دي د B په نقطه باندي د شریډ د خط په چپ طرف کې د AB=25m اوږدوالی لري د C او A د بیرنگ زاویه د E له نقطې نه په ترتیب سره 30 and 1570 67030 دي د C د نقطې فاصله پیدا کړي که چیرته د B اندازه 275,5m وي؟

جواب :-

Solution

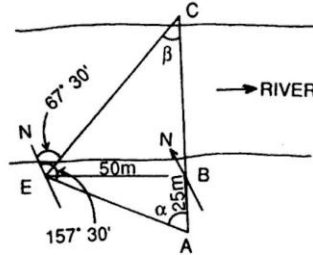

Fig. P.1.7

Here, $BE = 50\text{ m}$ and $AB = 25\text{ m}$

$$\angle AEC = 157^\circ 30' - 67^\circ 30' = 90^\circ$$

From triangle ABE, $\tan \alpha = \frac{BE}{AB} = \frac{50}{25} = 2$

$$\therefore \alpha = 63^\circ 26'$$

and $\beta = 90^\circ 0' - 63^\circ 26' = 26^\circ 34'$ (as $\angle AEC = 90^\circ$)

From triangle BEC, $\frac{BE}{BC} = \tan \beta$

$$BC = \frac{BE}{\tan \beta} = \frac{50}{\tan 26^\circ 34'} = 100\text{ m}$$

So, chainage of C = $275.5 + 100 = 375.5\text{ m}$

دریالسم سوال:-

په لاندي ډول سره مایلي فاصلې ديو 20m شريد پواسطه باند اندازه شويدي تاسيبي حقيقي افقي فاصله پيدا کړي؟

Slope distance (m) = 17.5, 19.3, 17.8, 13.6, and 12.9

Difference of elevation between ends (m) = 2.35, 4.20, 2.95, 1.65, and 3.25

حل:-

Solution

$$AB = \sqrt{17.5^2 - 2.35^2} = 17.34 \text{ m} \quad B_1C = \sqrt{19.3^2 - 4.2^2} = 18.84 \text{ m}$$

$$C_1D = \sqrt{17.8^2 - 2.95^2} = 17.56 \text{ m} \quad D_1E = \sqrt{13.6^2 - 1.65^2} = 13.49 \text{ m}$$

$$E_1F = \sqrt{12.9^2 - 3.25^2} = 12.48 \text{ m}$$

$$\begin{aligned} \text{Total horizontal distance} &= AB + B_1C + C_1D + D_1E + E_1F \\ &= 79.71 \text{ m} \end{aligned}$$

Here the steel tape was 2.5 cm too short.

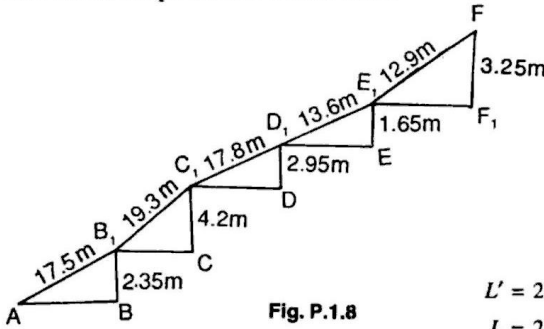

Fig. P.1.8

$$L' = 20 - 0.025 = 19.975 \text{ m}$$

$$L = 20 \text{ m} \quad ML = 79.71 \text{ m}$$

$$\text{True length} = \frac{19.975}{20} \times 79.71 = 79.61 \text{ m}$$

دیار لسم سوال :-

د A او B د دوه نقاطو ترمینځ مایله فاصله 280m ده تاسي د A او B د نقاطو ترمینځ افقي فاصله په لاندې حالاتو کې پیدا کړي؟

1. که چیرته د میلان زاویه یې 10^0 وي
 2. که چیرته د میلان مقداری یې 1:10 وي
- که چیرته د A او B د نقاطو ترمینځ دارتفاع تفاوت 8m وي

Solution

(a)

Horizontal distance,

$$AB = 280 \cos 10^\circ = 275.74 \text{ m}$$

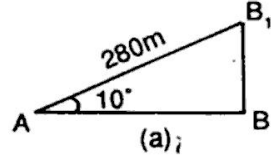

(b)

Horizontal distance, $AB = 280 \cos \alpha$

$$= 280 \times \frac{10}{\sqrt{101}} = 278.6 \text{ m}$$

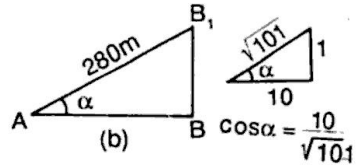
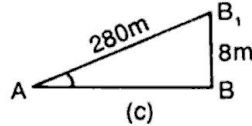

Fig. P.1.10 (b)

(c)

Horizontal distance,

$$AB = \sqrt{280^2 - 8^2} = 279.9 \text{ m}$$



خوارلسم سوال:-

په لاندي ډول سره مايلي فاصلې اندازي شويدي ديوي 30m شريد

پواسطه باندي

Slope distance	Angle of slope
28.7m	15°
23.8m	17°
20.6m	10°

15.6m

12⁰

روسته د اندازه کولونه د معلومه شوه چې فیته 0.02m اوږده وه تاسې حقیقي افقي فاصله اندازه کړي؟

پنځلسم سوال :-

یوه مایل خط چې اوږدوالی یې 550m دي او د میلان زاویه یې په ترتیب سره 15⁰ ده د فیتې او ږدوالي چې فاصله پرې اندازه شویده 20m دي روسته د اندازه گیری نه معلومه شویده چې فیته 0.05m اوږده ده تاسې حقیقي افقي فاصله پیدا کړي؟

حل :-

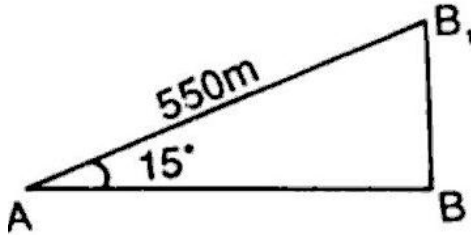

$$\text{Horizontal distance } AB = AB1 \cos 15^0$$

$$= 550 \times 0.9659 = 531.25\text{m}$$

$$L' = (20 + 0.05) = 20.05\text{m}$$

$$ML = 531.25\text{m}$$

$$=532.6\text{m}$$

$$\text{Truelength}=\frac{20.05 \times 531.25}{20}$$

شپارلسم سوال :-

د يو مثلث ضلعي په ترتيب سره 12.0m, 16.5m, and 23.0m دي تاسي د
امعلومه کړي چې نوموړي مثلث well-conditioned دي؟

حل :-

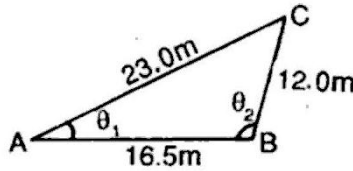

θ_1 = acute angle opposite smallest side

θ_2 = obtuse angle opposite to greatest side

$$\cos \theta_1 = \frac{23^2 + 16.5^2 - 12^2}{2 \times 23 \times 16.5} = 0.866$$

$$\theta_1 = 30^\circ$$

$$\cos \theta_2 = \frac{16.5^2 + 12^2 - 23^2}{2 \times 16.5 \times 12} = -0.2847$$

$$\cos \theta_2 = -\cos 73^\circ 27'$$

$$= \cos (180^\circ - 73^\circ 27') = \cos 106^\circ 33'$$

اوولسم سوال :-

سروینگ

دیو مثلث ضلعي په ترتيب سره 156.0m, 103m, and 257.0m دي تاسي د
امعلومه کړي چې نوموړي مثلث well-conditioned دي؟

حل:-

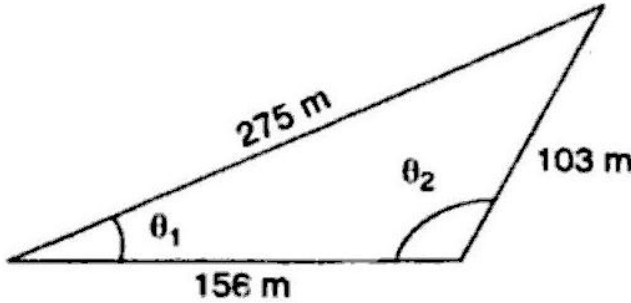

θ_1 = acute
angle
opposite

smallest side

θ_2 = obtuse angle opposite to greatest side

$$\cos \theta_1 = \frac{257^2 + 156^2 - 103^2}{2 \times 257 \times 156} = 0.9949$$

$$\theta_1 = 5048'$$

$$\cos \theta_2 = \frac{156^2 + 103^2 - 257^2}{2 \times 156 \times 103} = -0.9679$$

$$\cos \theta_2 = -\cos 14^{\circ} 33'$$

$$= \cos (180^{\circ} - 14^{\circ} 33') = \cos 165^{\circ} 27'$$

$$\theta_2 = 165^{\circ} 27'$$

اتلسم سوال :-

سروینگ

یو پلان چې مساحت یې $6.0 \times 6.25 \text{cm}$ کې دي نوموړي پلان په ځمکه باندي د $93,750 \text{m}^2$ مساحت ښودونکې دي تاسي د پلان د پاره یې مقیاس پیدا کړي او همدارنگه وکولای شو چې تر 1m پوري قرات ورباندي واخستل شي؟

حل:-

$$6 \times 6.25 \text{cm}^2 \text{ represents } 93,750 \text{m}^2$$

$$1 \text{cm}^2 \text{ represents } 93750 / 6 \times 6.25 = 2500 \text{m}^2$$

$$1 \text{cm} = \sqrt{2500}$$

$$1 \text{cm} = 50 \text{m}$$

$$\text{RF} = \frac{1}{5000}$$

دلته دمقیاس د پاره اعظمي اوږدوالي نه دي ورکړل شوي نو فرضو چې طول یې 14cm نيسو.

$$14 \text{cm} = 14 \times 50 = 700 \text{m}$$

چې اوس 14cm په 7 مساوي برخو باندي ویشو چې هره برخه یې 100m رانښي او د صفر چپه خوا په 10 مساوي برخو باندي ویشو. لکه په لاندي شکل کې

سروینگ

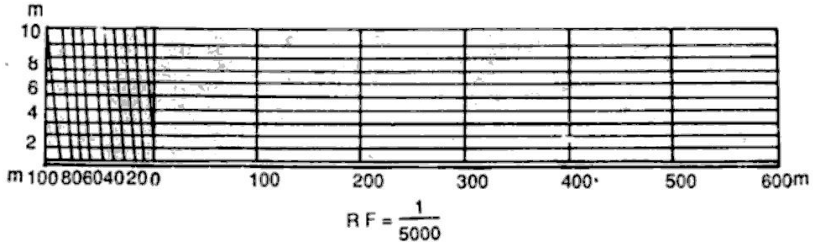

خوارلسم سوال :-

یوسرک چې 1.2km اوږدوالي لري دنقشې په مخ باندې 30cm رسم شویډي دي تاسیبي representative factor (RF) پیدا کړي؟

$$RF = \frac{30}{1.2 \times 1000 \times 100}$$

$$RF = \frac{1}{4000}$$

$$1 \text{ cm} = 4000 \text{ cm} = 40 \text{ m}$$

دلته اعظمي اوږدوالي نه دي ورکړل شوي فرضو چې اوږدوالي دي 15cm یې

$$15 \text{ cm} = 15 \times 40 = 600 \text{ m}$$

چې 15cm په 6مساوي برخو باندې ویشو چې هره برخه یې 100m ښي

شکل :-

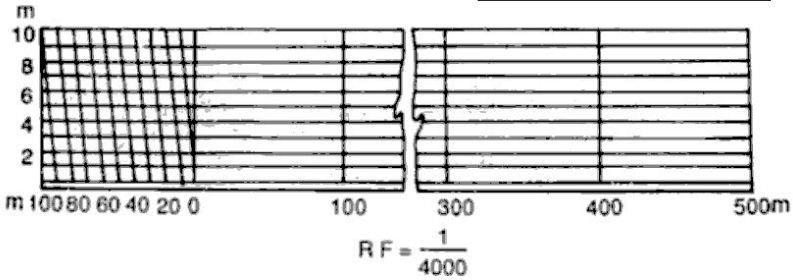

نولسم سوال :-

یوه ځمکه چې مستطیلي شکل لري او مساحت یې 0.45hectar دي
د نقشې په مخ باندې په عین شکل باندې رسم شوي ده چې مساحت
یې 5cm^2 دي تاسې پیدا کړي په په کوم مقیاس به رسمه شوي وي ؟

$$5\text{cm}^2 = 0.45\text{hectare}$$

$$1\text{cm}^2 = \frac{0.45 \times 10000 \text{ m}^2}{5} = 900\text{m}^2$$

$$1\text{cm} = 30\text{m}$$

$$\text{RF} = 1/3000$$

اعظمي فاصله چې باید وي بي 400m ده.

$$\text{Length of scale} = \frac{1 \times 400 \times 100}{3000} = 13.33\text{cm}$$

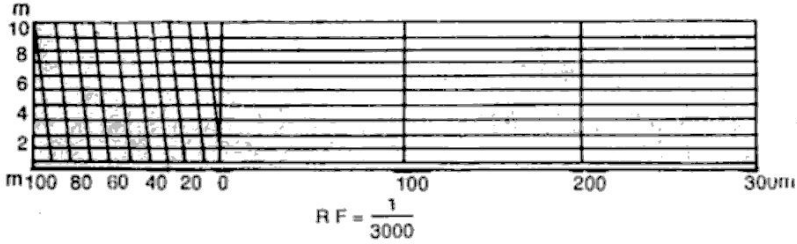

سوال:-

داسیو خطی مقیاس ترتیب کړي چې د میتر او دیسی میتر بنودونکې وي او همدارنگه $1\text{m}=2.5\text{cm}$ سره وي او همدارنگه گراف باید په کافي اندازه باند اوږدوي ترڅو وکولای شو چې 6m فاصله پري ونسودل شي؟

$$RF = \frac{2.5}{1 \times 100} = \frac{1}{40}$$

Max. distance to be shown = 6 m

Length of scale = RF × max. distance

$$= \frac{1}{40} \times 6 \times 100 = 15 \text{ cm}$$

سروینگ

اوس دلتہ د 15cm اورډوالي په 6 مساوي برخو باندي ويشو چې هره برخه يي د 1m بنودونکې ده او د صفر چپه خوا په 10 مساوي برخو باندي ويشو چې هره برخه يي 1cm نښي. لکه په شکل کې

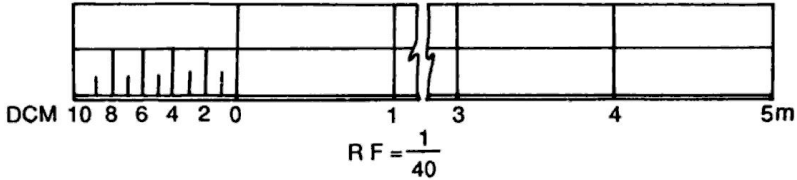

شلم سوال:-

په لاندي ډول سره مایله فاصله اندازه شويده ديوي 30m فیتي پواسطه باندي اندازه کول ترسره شويدي که چیرته فیتته 0.025m اوږده وي تاسي حقيقي افقي فاصله پيدا کړي؟

Slope distance	Angle of slope
28.7m	5^0
23.4m	7^0
20.9m	10^0
29.6m	12^0

حل:-

$$AB = 28.7 \cos 5^0 = 28.59m$$

$$B1C=23.4\cos 7^{\circ}=23.22\text{m}$$

$$C1D=20.9\cos 10^{\circ}=20.58\text{m}$$

$$D1E=29.6\cos 12^{\circ}=28.95\text{m}$$

$$\text{Total distance}=101.34\text{m}$$

$$L=30\text{m}$$

$$L'=30-0.025=29.975\text{m}$$

$$ML=101.34\text{m}$$

$$\frac{29.975 \times 101.34}{30}=101.25\text{m}$$

دلومړني فصل تمرين

اول سوال :-

د سروې او ليوونگ په مينځ کې اساسي فرقونه وليکې؟

دوهم سوال

د جيوديزيکې سروې او مسطح سروې په مابين کې اساسي فرقونه وليکې؟

درېم سوال :-

د توپوگرافي او کدسترل نقشې تر مينځ اساسي فرقونه کوم دي؟

سروینگ

خلورم سوال :-

د سروې اساسي اهداف کوم دي ؟

پنځم سوال :-

د P او Q د دوه نقطو تر مینځ مایله فاصله د یوې 25m شریډ پواسطه باندې اندازه شویده چې 842.6m شویده که د میلان زاویه 40° وي د نوموړو دوه نقطو تر مینځ افقي فاصله پیدا کړي ؟

شپږم سوال :-

که د دوه نقطو تر مینځ مایله فاصله 1848.5m وي او د نوموړو نقاطو تر مینځ د ارتفاع تفاوت 64m وي تاسې د نوموړو نقطو تر مینځ افقي فاصله محاسبه کړي ؟

اوم سوال :-

که د P او Q د نقطو تر مینځ مایله فاصله 1350.60m وي او د P د نقطې ارتفاع 1828m وي او د Q د نقطې ارتفاع 1888m وي د نوموړو نقاطو تر مینځ افقي فاصله حساب کړي ؟

اتم سوال :-

سروینگ

په ساحه کې 2648km فاصله اندازه شویده روسته $1\text{cm}=5\text{m}$ سره دنقشې د پاسه بنودل شویده تاسې پیدا کړي چې په کوم مقیاس باندي به رسم شوي وي؟

نهم سوال :-

داسې یو مقیاس ترسیم کړي چې متر او دیسی متر بنوودون کې وي
پداسې حال کې چې $1\text{m}=2.5\text{cm}$

او همدارنگه اعظمي اوږدوالي ونښي؟

لسم سوال :-

په لاندي ډول سره مایله فاصله اندازه شویده دیوي 30m فیتي پواسطه باندي اندازه کول ترسره شويدي که چیرته فیته 0.025m اوږده وي تاسې حقیقي افقي فاصله پیدا کړي؟

Distance	Angle of slope
28.7m	5^0
23.4m	7^0
20.9m	10^0
29.6m	12^0

سروینگ

یولسم سوال :-

د دوه نقطو تر مینځ فاصله د یوې 20 متره فیتې پواسطه باندې اندازه شویده چې مجموعي اندازه شوي فاصله یې 327 متره شویده روسته له اندازه کولو څخه دا معلومه شوه چې فېته 3cm اوږده وه تاسې دنوموړو نقطو تر مینځ حقیقي فاصله معلومه کړي؟

دولسم سوال :-

یوه نقشه چې دهغې د پاره مقیاس $1\text{cm}=50\text{m}$ سره دیو سروبر د دوه نقطو تر مینځ فاصله چې 3500m کېږي اندازه کړیده چې نوموړي سروبر په غلطې سره دا فاصله نظر $1\text{cm}=100\text{m}$ ته محاسبه کړیده تاسې د دواړه نقطو تر مینځ حقیقي فاصله محاسبه کړي؟

دیارلسم سوال :-

یوه زړه نقشه چې د $1\text{cm}=40\text{m}$ سره رسمه شویده د څو کاله تیریدو نه روسته د قات کېدلو د اثره هغه خط چې په اول کې د هغې اصلي طول 20cm وو. په اوسني وخت کې د هغې اوږدوالي 19.5cm دي. که چیرته د 20m شرید پواسطه باندې ساحه اندازه شي او او هغه 5cm اوږده وي. که

سروینگ

چیرته د نقشې او سني مساحت 125.50cm^2 وي تاسي د ساحي حقيقي مساحت پیدا کړي

خوارلسم سوال :-

یوه فولادي فیته چې پوره 30m اوږدوالي لري د 20C^0 د سانتي گرید تودوخي لاندې ددې شرید د پاره معیاري قوه 10kg ده او اندازه شوي فاصله د 15kg وزن له اثره ده په ساحه کې د تودوخي درجه 32C^0 ده ټوله اندازه شوي فاصله 780m ده د که چیرته د فیتي دمقطع مساحت 0.03cm^2 او دهغې مجموعي وزه 0.693kg وي $\alpha=11 \times 10^{-6}$ وي او همدارنگه د ارتجاعیت موډل یې $E=2.1 \times 10^6\text{kg/cm}^2$ وي. تاسي حقيقي اوږدوالي پیدا کړي په داسي حال کې چې فیته په هرو 30m کې اتکا کړي وي او همدارنگه په هرو 15m کې یې اتکا کړي وي ؟

پنځلسم سوال :-

یوه فولادي فیته چې په یوه همواره ځمکه باندې امتحان شویده د 20C^0 تودوخي لاندې او دهغې د پاره معیاري قوه 15kg ده د فیتي نه د استفادې په وخت کې د تودوخي درجه 30C^0 وه او د pkg قوي د اثر لاندې راغلي ده که چیرته د فیتي د مقطع مساحت 0.22cm^2 مجموعي وزن یې 400gr دي ارتجاعیت ضریب یې د او سپني د پاره $E=2.1 \times 10^6$

سروینگ

6Kg/cm² او انبساط ضریب یې $\alpha = 11 \times 10^{-6} C^0$ دي. تاسې د حقیقي

افقي فاصله پیدا کړي په داسې حال کې چې $p = 10 \text{kg}$ سره وي ؟

شپارلسم سوال :-

د سرو بیو خط CD چې د یو تعمیر نه تیر یږي. د دې د پاره چې د مانع نه تیر شو د DE خط چې اوږدوالی یې 87m دي د D په نقطه باندې په عمودي توګه باندې رسم یږي د E له نقطې نه. او همدارنګه د EF او EG خطونه د 50^0 او 65^0 درجولاندې رسم یږي تاسې د EF, EG اوږدوالي پیدا کړي او همدارنګه د مانع DF اوږدوالي هم پیدا کړي ؟

اولسم سوال :-

P او Q دوه نقاط چې د یو سیند په یوه طرف کې واقع دیو دبل نه 367m لریوالي لري د ونې د بیرنگ زاویه چې په بل طرف د سیند کې واقع ده د P او Q څخه $N36^0 25'E$ او $N40^0 35' W$ په ترتیب سره تاسې د سیند عرض پیدا کړي په داسې حال کې چې د PQ بیرنگ زاویه $S86^0 35'E$ وي ؟

اتلسم سوال :-

سروینگ

د او Q دوو نقاط چې د یو سیند په یوه طرف کې واقع دیو دبل نه 517m لریوالی لري د ونی د بیرنگ زاویه چې په بل طرف د سیند کې واقع ده د P او Q څخه 'E' 40° N33 او 'W' 20° N43 په ترتیب سره تاسی د سیند عرض پیدا کړي په داسی حال کې چې د PQ بیرنگ زاویه E° 78 N وي؟

نولسم سوال :-

د سروی یو خط د BAC چې دیوه سیند نه تیریږي د A او C نقاط د سیند غاړي ته نږدي واقع دي په ترتیب سره د A د نقطې نه د AD عمود رسمیري چې 40m اوږدوالی لري. که چیرته د AD او DC د خطونو د بیرنگ زاویه په ترتیب سره 'E' 30° 48 او 'W' 30° 288 تاسیبي شکل ترسیم کړي

او همدارنگه د BAC د خط بیرنگ پیدا کړي او همدارنگه د C د نقطې فاصله پیدا کړي په داسی حال کې چې د A د نقطې فاصله یی 207.8m وي؟

شلم سوال :-

یوه مایل خط چې اوږدوالی یی 550m دي او د میلان زاویه یی په ترتیب سره 15° ده د فیتی او ږدوالی چې فاصله پري اندازه شویده 20m دي

سروینگ

روسته د اندازه گيري نه معلومه شويده چې فیته 0.05m اوږده ده تاسي حقيقي افقي فاصله پيدا کړي؟

يويشتم سوال :-

د يو مثلث ضلعي په ترتيب سره 12.0m, 16.5m, and 23.0m دي تاسي د معلومه کړي چې نوموړي مثلث well-conditioned دي؟

دوه ويستم سوال :-

د يو مثلث ضلعي په ترتيب سره 156.0m, 103m, and 257.0m دي تاسي د معلومه کړي چې نوموړي مثلث well-conditioned دي؟

درويشتم سوال :-

يو پلان چې مساحت يې $6.0 \times 6.25 \text{cm}$ کې دي نوموړي پلان په ځمکه باندي د $93,750 \text{m}^2$ مساحت بنودونکې دي تاسي د پلان دپاره بيمقياس پيدا کړي او همدارنگه وکولاي شو چې تر 1m پوري قرات ورباندي واخستل شي؟

څلورويستم سوال :-

يوه ځمکه چې مستطيلي شکل لري او مساحت يې 0.45hectar دي دنقشې په مخ باندي په عين شکل باندي رسم شوي ده چې مساحت يې 5cm^2 دي تاسي پيدا کړي په په کوم مقیاس به رسمه شوي وي؟

پنځه ويستم سوال :-

سروینگ

په لاندې ډول سره مایله فاصله اندازه شویده دیوې 30m فیتې پواسطه باندي اندازه کول ترسره شويدي که چیرته فیتته 0.025m اوږده وي تاسې حقیقي افقي فاصله پیدا کړي؟

دوهم فصل

دشرید پواسطه Chain Surveying

دشرید یافیتي پواسطه سروې اساسي اصول triangulation دي دا په دي معني چې ټوله ساحه په مثلثونو باندي ویشل کېږي البته په کوچنیو مثلثونو باندي کوم چې د ښه حالت درلودونکې دي یعنی د زاويې مقدار به یې د 30^0 - 120^0

دشرید یافیتي پواسطه د سروې نه په لاندې حالاتو کې استفاده کېږي:-

- د کوچنیو ساحو د سروې دپاره
- ځمکه په مناسب ډول سره کوچني وي
- د ازادو یعنی خلاصو ساحو د سروې دپاره
- د ساحې تفصیل کم وي یعنی په ساحه کې ګڼه ګونه کمه وي (موانع پکې کمی وي)

دشرید پواسطه سروې کې یواځې خطي اندازه گیري ترسره کېږي او زاويې پکې نه اندازه کېږي او پدې کې د مثلثونو یواځې دضلعو

سروینگ

اوردوالي اندازہ کبڑي دشرید پواسطہ سروی کي ساحہ دمثلثونو پواسطہ احاطہ کبڑي لکہ پہ لاندي شکل کي

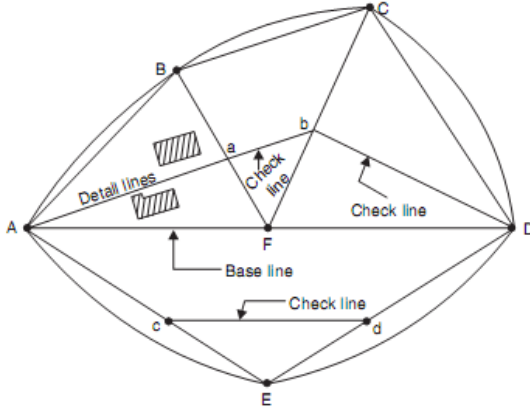

Fig. 12.11. Network of triangles

دشرید يافيتي پواسطہ سروی پہ لاندي حالاتو کي مناسبہ نده

Chain surveying is unsuitable when:-

1. چي پہ ساحہ کي گنہ گونہ زياتہ وي
2. پہ ساحہ کي ڊيري لوږي ژوري موجودي وي
3. ساحہ ڊيره پراخه وي
4. دموانعو د موجوديت له اثره پکي د بنه حالت لرونکو مثلثونو جوږول امکان ونلري

سروینگ

دلوي او کوچني مقیاس لرونکې نقشه :-

Large scale map and small scale map:-

که چیرته 1cm په نقشه کې کوچني فاصله وښي نو دیته دلوي مقیاس لرونکې نقشه ویل کېږي

مثال:-

$$1\text{ cm}=1\text{m} \quad \text{RF}=1/100$$

که چیرته 1cm په نقشه کې لویه فاصله وښي نو دیته د کوچني مقیاس لرونکې نقشه ویل کېږي .

مثال :-

$$1\text{ cm}=100\text{m} \quad \text{RF}=1/10,000$$

هر هغه نقشه چې د هغې RF د 1/500 څخه کوچني وي نو دیته دلوي مقیاس لرونکې نقشه ویل کېږي .

او هر هغه نقشه چې د هغې RF مقدار د 1/500 څخه زیات وي د کوچني مقیاس لرونکې نقشه ورته ویل کېږي .

دښه حالت او بدحالت لرونکي مثلثونه

Well conditioned and ill conditioned triangles

دښه حالت لرونکې مثلثونه هغه مثلثونو ته ویل کېږي چې د زاويې

مقداريې د 30^0 نه کم نه وي او د 120^0 درجونه زیات نه وي دیته well

سروینگ

conditioned triangle ویل کېږي. او هغه چې د ضلعو مقدار یې هم سره

مساوي وي د best conditioned مثلث په نوم باند پیاډیږي.

دنبه حالت لرونکې مثلثونو ته زیاته ترجیح ورکول کېږي ځکه چې ددوي

څوکه چې ده تیزه sharp ده او دیوي نقطې په ایښودلو سره کولای شو چې

هغه په نښه کړو او په دې حالت کې ددې امکان نشته دي چې چې

د نقطو موقعیت دي تغیر وکړي.

او په هغه مثلثونو کې چې د زاویې مقدار یې له 30^0 کم او 120^0 نه زیات

وي نودې مثلث ته

ill conditioned triangles ویل کېږي. چې ددې مثلثونو نه استفاده نه

کېږي ځکه ددوي څوکه چې ده تیزه نه ده نو شاید په رسمولو کې غلطې

رامنځ ته کړي.

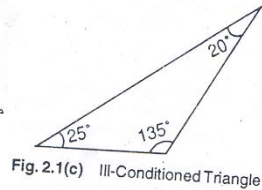
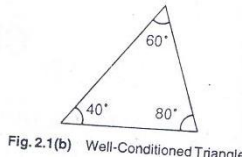
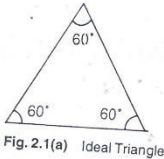

Reconnaissance survey and index sketch:-

مخکې له دینه چې د سروې کارونه په اساسي توګه باندې د شروع شي

نوساحه د سروېر له ځوانه د امتحان په توګه باندې کتل کېږي چې ددې نه

روسته یې د سروې د ترسره کولو د پاره فکر کوي او د سروې د کار د پاره

کاري چوکات جوڙوي چي دساحي دي لومرني پلٽني ته ريڪانيسينس سروې ويل ڪپري. دريڪانيسينس سروې په جريان کي بايد سروبرډٽولي ساحي د پاسه گرځي او په ساحه کي مختلف موانع په نښه کوي او همدارنگه اصلي سٽيشن بايد انتخاب شي ترڅو ټوله ساحه په برکي ونيسي او همدارنگه د ښه حالت لرونکي مثلثونه بايد تشکيل شي. او هغه سکچ چي د لاس پواسطه باندې د دي سروې په نتيجه کي لاسته راځي د ښه index skatch ويل ڪپري چي د ښه main skatch هم ويل ڪپري چي په انډکس سکچ کي دساحي شکل اصلي سٽيشن، فرعي سٽيشن، اساسي خط، او د مختلفو جسمونو تقريبي موقعيت چي دغه سکچ د سروبرډٽوله اساسي اسناد دي او د feild book د لومرني ورقي سره بايد ضميمه وي.

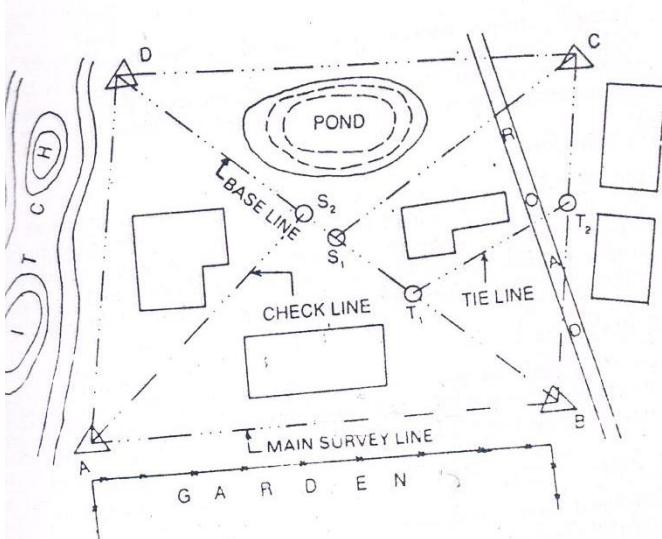

Fig. 2.2 Index Sketch

تخنیکي اصطلاحات په چین سروی کې:-

Technical Terms Used in Chain Surveying:-

لاندې تخنیکي اصطلاحات د شرید یا فیتیپو واسطه په سروی کې استعمالیږي.

د سروی سټیشن survey stations:- دهغه مهمې نقطې څخه عبارت دي کو م چې د شرید د خط په ختم او شروع کې ټاکل کېږي. او همدارنگه کېدای شي په یوبله مورد ضرورت نقطه کې هم جوړه شي، او په درې ډوله دي

1. Main station
2. Subsidiary station
3. Tie station

اصلي سٽيشن Main Station :-

دهغه مهمي نقطي څخه عبارت دي كوم چې د ساحي په سرحد اتوكي ټاكل كبري چي دي نقطو ته كنټرولي نقاط هم ويل كبري او هغه خط چي دوه اصلي سٽيشنونه سره وصل كړي د main survey line چي دغه سروې خط بايد ټوله ساحه تريو بنښن لاندې ونيسي او د سروې اساسي اسكلټ جوړوي او په Δ نښه بنودل كبري او په لويو خروفو باندې A,B,C... او همدارنگه (---...---) سره بنودل كبري.

Subsidiary Station :-

دهغه سٽيشن نه عبارت ده كوم چي د main survey line د پاسه او يا هم د سروې په يوبل خط باندې بنودل كبري د اسٽيشنونه د دي دپاره ټاكل كبري ترڅو subsidiary lines د ساحي په داخل كې رسم شي او ساحه په مثلثونو باندې وويشل شي او همدارنگه د مثلثونو د چيک دپاره او د داخلي جزياتو د بنودلو دپاره ترينه استفاده كبري او د $(S_1, S_2, S_3, \dots, S_n)$ سره او علامه يي (□) ده.

Tie Station :-

دغه سٽيشن ته Subsidiary station هم ويل كبري كوم چي د اصلي لاین د پاسه بنودل كبري او هغه خط چي دغه دوه tie station سره وصلوي

سروینگ

line ورته ویل کېږي او همدارنگه ددې دپاره رسمېږي چې د chain angle جوړه شي دشرید پواسطه تریورس chain traversing کې په هغه صورت کې چې triangulation ترسره کول امکان ونلري. Tie station د \odot علامه باندې بنسودل کېږي او همدارنگه په $T_1, T_2, T_3, T_4, \dots$ خروفو باندې بنسودل کېږي.

اساسي لاین Base Line :-

دهغه لاین څخه عبارت دي چې د سروې اساسي اسکلیټ جوړوي چې دغه خط په سروې کې ترتولو مهم خط دي د سروې او همدارنگه ترتولو اوږد خط دي دغه خط باید په مناسب ډول باندې د همواري ساحي کې رسم شي او همدارنگه باید په ډیر دقت سره اندازه شي او همدارنگه د ددې خط مقناطیسي بیرنگ باید اندازه شي ترڅو د ساحي شمالي جهت وټاکل شي.

چیک لاین Check Line :-

دهغه لاین څخه عبارت دي کوم چې د یو مثلث د څوکه دهغې د اساس سره وصل کړي ددې دپاره ترسیمېږي چې د مثلث دقت چیک شي او همدارنگه کله کله ورته د داخلي جزیاتو د بنسودلو دپاره هم استفاده کېږي.

دستیشن انتخاب Selection of Station :-

دستیشن په انتخاب کې باید لاندې نقاط په نظر کې ونیول شي

- نوموړي دستیشن باید کم تر کم له دوه نقطو نه وکتل شي

سروینگ

- اساسي لاین باید په همواره ځمکه کې تیر کړي
- د ټولو مثلثونو زاويې باید 30^0 نه کم نه وي
- د شرید او رنجنگ په مقابل کې باید موانع نه وي

افست Offset :-

هغه ساختمانونه چې د chain line دواړه خوا ته واقع وي دهغې داندازه کولو دپاره ترڅو دهغه ساختمانونو اندازي معلومي کړو او دهغې نقشه رسمه کړو نو د offset څخه استفاده کوو چې په دوه ډوله دیو یې عمودي perpendicular offset او بل یې مایل oblique offset دي مثال که چیرته یو سرک واقع او دهغې د گولايي نقشه ترسیمو نو په دي صورت کې ډیر offset اخلو چې داندازي اخستلو دپاره فیته استعمالوو.

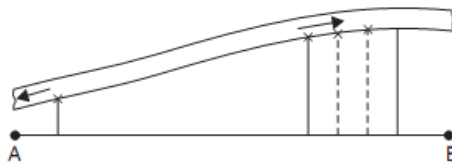
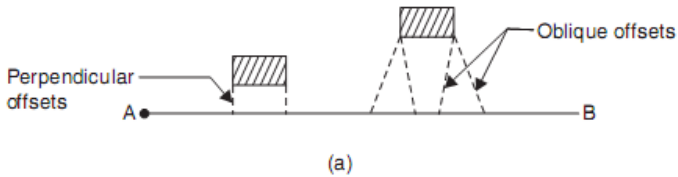

عمودي افست Perpendicular Offset :-

کله چې د شرید د لاین دواړه خوا ته اندازي په عمودي توگه واخستل شیدیتنه عمودي افسټ ویل کېږي.

عمودي افسټ په لاندي حالاتو کې اخستل کېږي.

Perpendicular offsets are preferred for the following reason

- ډیر په تیزی سره اخستل کېږي
 - په field book کې د فاصلو ځای پر ځای کول په کې اسان دي
 - د افسټونو نقشه کول په کې اسان وي
 - The progress of survey is not hampered
- د عمودي افسټ د اخستلو د پاره دلاندي طریقو نه استفاده کوو.

- Swinging
- Using Cross staff
- Optical square or prism square
- By setting right angle in the ratio 3:4:5
- By setting right angle with the help of builders square or tri square

د عمودي افسټ اخستل د **swinging** په طریقو باندې:-
د شرید د خط د پاسه فیتنه اچول کېږي او کومک کونکې د فیتیبیو سر د جسم په اخري نقطه کې نیسي (هغه نقطه کې چې عمود رسمېږي) او فیتي په مرسته باندې د شرید د خط د پاسه د ایروي حرکت ورکول کېږي چیرته چې

د فیتې ترټولو کوچنی قیمت لاس ته راغی نو همدغه نقطه د شرید د خط د پاسه په نښه کېږي چې دغه نقاط یو پر بل باندې منطبق دي.

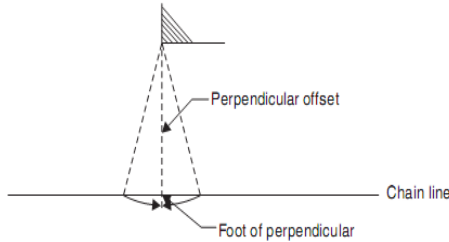

د عمودي افسټ ترسیمول د **Cross Staff** :-

د افسټ د اخستلو دپاره مونږ دري ډوله Cross Staff لرو.

1. Open cross staff
2. French cross staff
3. Adjustable cross staff

- :Open cross staff

دهغه cross staff څخه عبارت دي چې یواځې د عمودي افسټ د اخستلو دپاره استعمالیږي لکه د شکل

French cross staff :- د هغه cross staff څخه عبارت دي کوم چې د 90° او 45° درجو زاویې د جوړولو دپاره استعمالیږي. لکه د شکل

Adjustable cross staff:- دهغه cross staff څخه عبارت دي چې د هري زاویې د جوړولو دپاره ورڅخه استفاده کېږي لکه د شکل

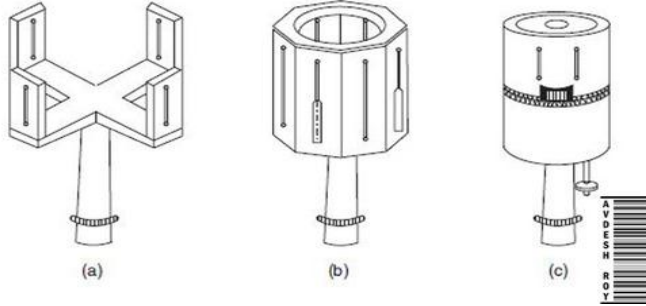

--:

دقايمه الزاويه مثلث په طريقه باندي
 دفيشاغورث دقضيي په نظر كې نيولوسره په يوقايمه الزاويه مثلث
 كې (3:4:5) نسبت په شكل باندي
 د builder square اوياهم د tri square په اساس باندي دعمود ترسيمول

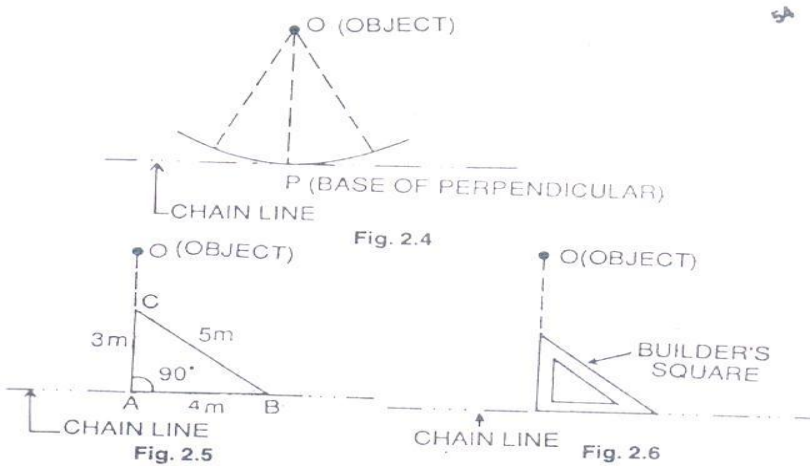

مايل افسټ oblique offset :-

هر هغه افسټ چې عمودي نه وي د شريد په لاین باندې او مايل افسټ په هغه صورت کې اخستل کېږي کله چې جسم د chain line نه لري پروت وي او دا امکان و نه لري چې عمودي افسټ واخلو

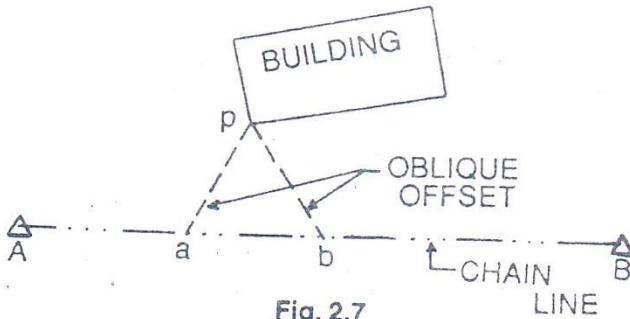

Fig. 2.7

د افسټونو شمير يا تعداد :- Number of Offset

افستونه شمير بايد نظر د جسم خصوصياتو ته واخستل شي چې دلته کوم ځانگړي اصول د افسټونو د تعداد پوري مربوط نشته دي او دا بايد په نظر کې ونيول شي چې جسم په پوره او درسته توگه باندې ونښي. او همدارنگه د افسټونو شمير بايد په ساحه کې تعين شي. چې ځيني ضروري خبري په دي اړه داسي دي.

سروینگ

- که چیرته د جسم شکل په تقریبي توگه باندي د شرید د خط سره موازي وي نو په دي صورت کې افسټونه په منظم انټروال کې اخستل کېږي د fig 2.8 مطابق.
- کله چې جسم مستقیم شکل ولري نو په دي صورت کې دوه افسټونه اخستل کېږي چیسو یی په شروع کې او بل په ختم کې اخستل کېږي د fig 2.9 مطابق.

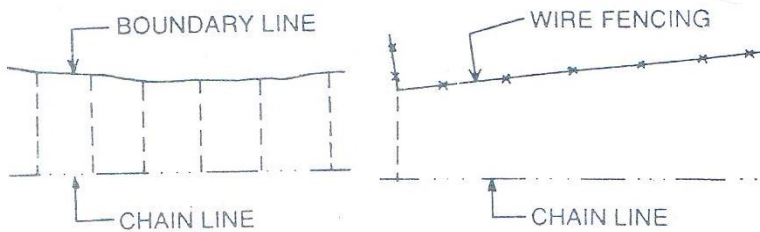

- که چیرته ساحه د zig zag شکل ولري نو په دي صورت کې عمودي افسټ اخستل کېږي په هره قات شوي نقطه کې ترخود ساحي شکل په درست ډول باندي وښودل شي چې په دي حالت کې د افسټونو ترمنځ انټروال یی غیر منظم وي د 2.10 شکل مطابق

سروینگ

- کله چې سرک د شرید خط په عمودي توګه باندې قطع کړي د سرک سره د تقاطع د نقاطو د chainage اندازيبي اخستل کېږي د fig 2.11 شکل مطابق

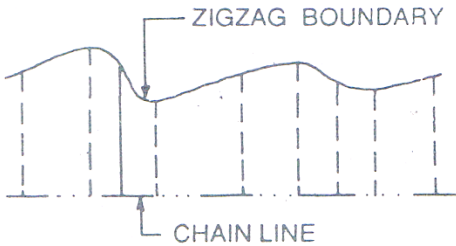

Fig. 2.10

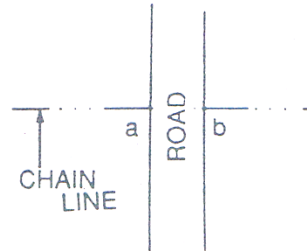

Fig. 2.11

- کله چې سرک د شرید خط په مايل ډول باندې قطع کړي د تقاطع د نقاطو فاصلې يېدا د اشت کېږي a.b او کم ترکمه يو افسټ يې په دواړه طرفونو د تقاطع د نقاطو کې اخستل کېږي او نور افسټونه د سرک د نوعيت پوري اړه لري او دلته عمودي افسټونه c,d اخستل کېږي. fig 2.12 شکل مطابق
- که چيرته تعمير کو چني وي دهغې کنجونه د مايل يا عمودي افسټ پواسطه باندې رسمېږي او نور نقاط په مستقيم ډول سره اندازه کوو او په ساحوي کتاب کېي ليکو. د fig 2.13 شکل مطابق

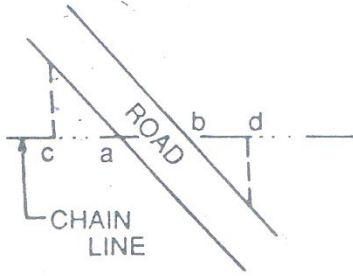

Fig. 2.12

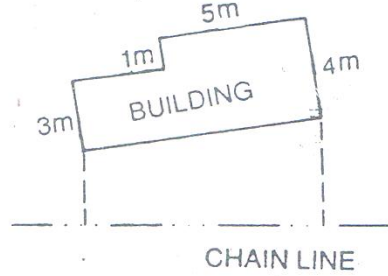

Fig. 2.13

- که چیرته تعمیرلوي وي اوشکل يي هم د zig zag په شان باندې وي او همدارنگه د شرید د خط سره مایل وي دهغې کنجونه په مایل یا عمودي افسټ سره ټاکل کېږي او د تعمیر مکمل پلان په یوه بله ورقه کې رسمېږي د اندازو په ذکر کولو سره او دغه ورقه باید د feild book سره ضمیمه شي. د fig 2.14 شکل مطابق

- که چیرته جسم دایروي وي نو په دي صورت کې عمودي افسټونه اخستل کېږي په منظم انټروال کې. د fig 2.15 شکل مطابق

د افسټ د خط اوږدوالي محدودیت Limiting length of offsets

-:

د افسټ اوږدوالي باید په اعظمي توګه باندې د شرید یافیتي د اوږدوالي نه زیاته نوي دهغې شرید نه چي په سروې کې استعمالېږي چي په عمومي توګه باندې دغه اوږدوالي تر 15m پوري وي او همدارنگه دغه اوږدوالي دلاندې عواملو پوري اړه لري.

سروینگ

- په نقشه کې غوښتل شوي دقت
- دنقشي مقياس
- دافست اعظمي کړو پوالي اندازه دهغې داصلي اوږدوالي نه
- دځمکې وضعیت
- عملي سوالونه

Problem related on length of offset:-

اول سوال:-

یو افست چې دخپل اصلي جهت نه په 5^0 تغیر سره اخستل شوي دخپل اصلي استقامت نه که چیرته دنقشي مقياس $1\text{cm}=20\text{m}$ سره دي دافست اعظمي اوږدوالي پيدا کړي دنقطي د ځاي دتغیر له امله دکاغذ دپاسه چې دنقطي تغیر هم د دنقطي د ځاي دتغیر له امله دکاغذ دپاسه چې دنقطي تغیر هم د 0.03cm نه زیات نشي؟

جواب:-

فرضو چې AB حقيقي فاصله ده دافست کوم چې 50 بي تغیر کړي دهغې داصلي جهت نه او BC چې دي دنقطي دتغیر اندازه ده.

Maximum length of offset $AB=L\text{ m}$

From triangle ABC

$$\frac{BC}{AB} = \sin 5$$

$$BC=AB \sin 5=L \sin 50 \text{ m (displacement of the ground)}$$

څرنگه چې مقياس بي $1\text{cm}=20\text{m}$ دي

Therefore, $L \sin 5^\circ$ in the ground represent $\frac{L \sin 5^\circ}{20}$ on the paper

According to the given condition, $\frac{L \sin 5^\circ}{20} = 0.03$

$$L = \frac{0.03 \times 20}{\sin 5^\circ} = 6.884m$$

نو دافست اعظمي اوږدوالي 6.884m دي.

دوهم سوال:-

که چیرته دیو افسټ اوږدوالي 15m وي او د نقشې مقیاس یې 10m=1cm سره وي که چیرته افسټ دخپل اصلي جهت نه 30 تغیر سره اخستل شوي وي تاسي دځای تغیر د نقشې د پاسه پیدا کړي؟

1. کله چې د شرید د خط د پاسه عمودوي؟

2. کله چې د شرید د خط سره موازي وي؟

جواب:-

BC=displacement parallel to chain line

CD=displacement perpendicular to chain line

اول جز:-

$$CD=AD-AC=AB-AC$$

$$=15-15\cos 30^{\circ}$$

$$=15(1-\cos 30^{\circ}) \text{ m (displacement on the ground)}$$

خرنگه چي مقياس 1cm=10m سره دي

$$15(1-\cos 30^{\circ}) \text{ on the ground} = \frac{15(1-\cos 30^{\circ})}{10} = 0.002 \text{ cm on the ground}$$

دځاي دتغير اندازه په عمودي توگه باندې 0.002cm ده.

دوهم جز:-

$$BC=AB\sin 30^{\circ}$$

$$=15\sin 30^{\circ}$$

$$=0.7850 \text{ m (displacement on the ground)}$$

خرنگه چي مقياس 1cm=10m سره دي

$$\text{Displacement parallel to chain line} = \frac{0.7850}{10} = 0.0785 \text{ cm on the paper.}$$

دصحيحوالي درجه degree of accuracy :-

دصحيحوالي درجه مخکې د د سروې دکارونو د شروع نه ټاکل کېږي چې دلاندي عواملو پورې اړه لري

1. دنقشې دپاره مقیاس scale of plotting

2. دنقشې درسمولو دپاره مجازي حد دغلطي permissible error in plotting

دریکانیسینس سروې په جریان کې د سروې د اصلي خط اوږدوالي په تقریبي توگه باندې د قدم و هلو د طریقې پواسطه باندې ټاکل کېږي چې دیو قدم اوږدوالي اندازه 80cm ده. که چیرته د سروې د خط اوږدوالي هغه ساحه چې سروې کېږي اندازه یې په تقریبي توگه باندې معلوم وي نو دهغې ساحې دپاره مقیاس په فرضي توگه باندې ټاکل کېږي نو دصحي والي درجه یې پیدا کوو.

سروینگ

دمثال په نظر کې نیولو سره

که چیرته د ساحي درسمولو دپاره مقیاس $5m=1cm$ سره وي او مجازي حد د غلطی $0.02cm$ وي نو داسي پیدا کوو چې.

$1cm$ on the map = $500cm$ on the ground

$0.02cm$ on the map = $500 \times 0.02 = 10cm$ on the ground

يعني اندازه باید تر $10cm$ پوري واخستل شي.

د سروی دستیشن انتخاب selection of survey station :-

دستیشن په انتخاب کې باید لاندې نقاط په نظر کې ونیول شي .

1. دستیشن باید داسي انتخاب شي چې د سروی اساسي اصول پکې په درسته توگه باندې عملي شي .
2. دستیشنونه باید بنکاره کېدونکې وي .
3. دستیشنونه باید داسي انتخاب شي چې د ښه حالت لرونکې مثلثونه well-conditioned مثلثونه په کې جوړ شي .
4. اساسي خط بادي تر ټولو اوږد خط وي د سروی په خطونو کې .
5. د سروی خط باید نسبتاً همواره ساحي نه تیر شي .
6. اساسي خطونه باید د ساحي سرحدي منطقي ته نږدې تیر شي .

هغه وسایل چې د شرید پواسطه سروی کې

استعمالیږي equipment used in chain survey :-

لاندې وسایل د شرید پواسطه سروی کې استعمالیږي

1. Metric chain (20m)= 1no
2. Arrow =10nos
3. Metallic tape(15m) =1no
4. Ranging rods =3nos
5. Offset rod =1no
6. Clinometer =1no
7. Plumb bob eith thread =1no
8. Cross staff or optical square =1no
9. Prismatic compass with stand =1no
10. Wooden pegs =10nos
11. Mallet =1no
12. Field book =1no
13. Good pencil =1no
14. Pen knife =1no
15. Eraser (rubber) =1no

ساحوي ڪتاب feild book :-

هغه ڪتابچي چي په هغې کي اندازي چي په ساحه کي ترسره ڪپري ديتہ field book ويل ڪپري

د شريد يا فيتي پواسطه د سروې په عمليه کي ٽولي هغه اندازہ گيري او ڪٽني چي ترسره ڪپري نو دا بايد په معياري ڊول سره يا دداشت شي په standard field book کي چي ديتہ oblong book ويل ڪپري چي اندازہ يي 200mmx120mm کي ده کوم چي ڪڍاي شي په جيب کي انتفال شي . او دغه ڪتابچي په دوه ڊوله دي ديوه خط لرونکي ڪتابچي single line field book هغه ڪتابچي دي چي عرض يي نيمايي شوي دي او دغه خط ته د شريد خط ويل ڪپري او هغه اندازي چي په شريد باندي ترسره ڪپري

سروینگ

دهمدې خط د پاسه بنودل کېږي او بل ډول يې double line field
book دې چې دورقي په مينځ کې دوه خطونه ايستل شويدي چې ددوي
ترمينځ فاصله 15-20mm پوري ده او اندازي ددې دواړه خطونو په مينځ
کې ليکل کېږي

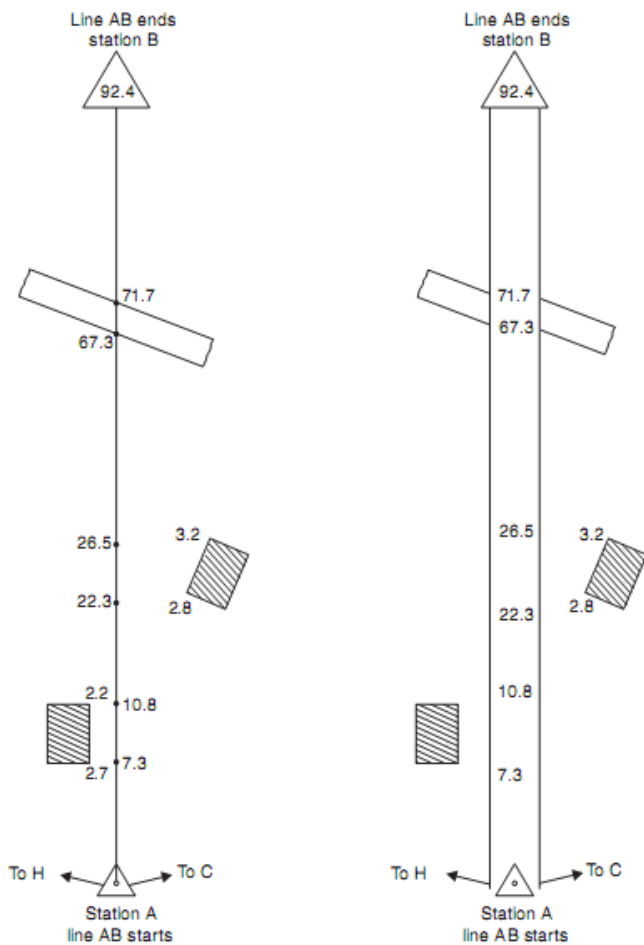
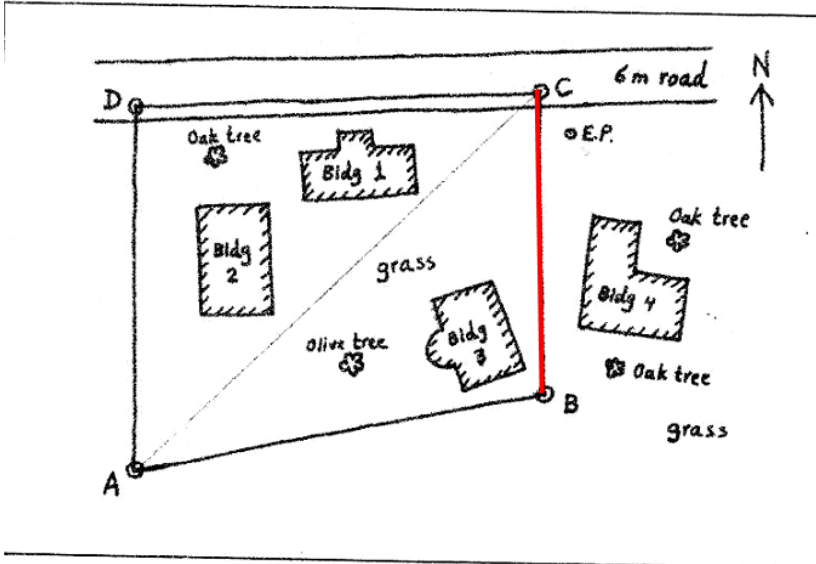

Fig. 12.17

سروینگ

په طریقہ بانڈی ترسره triangulation سوال د لاندی ساحی نقشہ د

کری:-



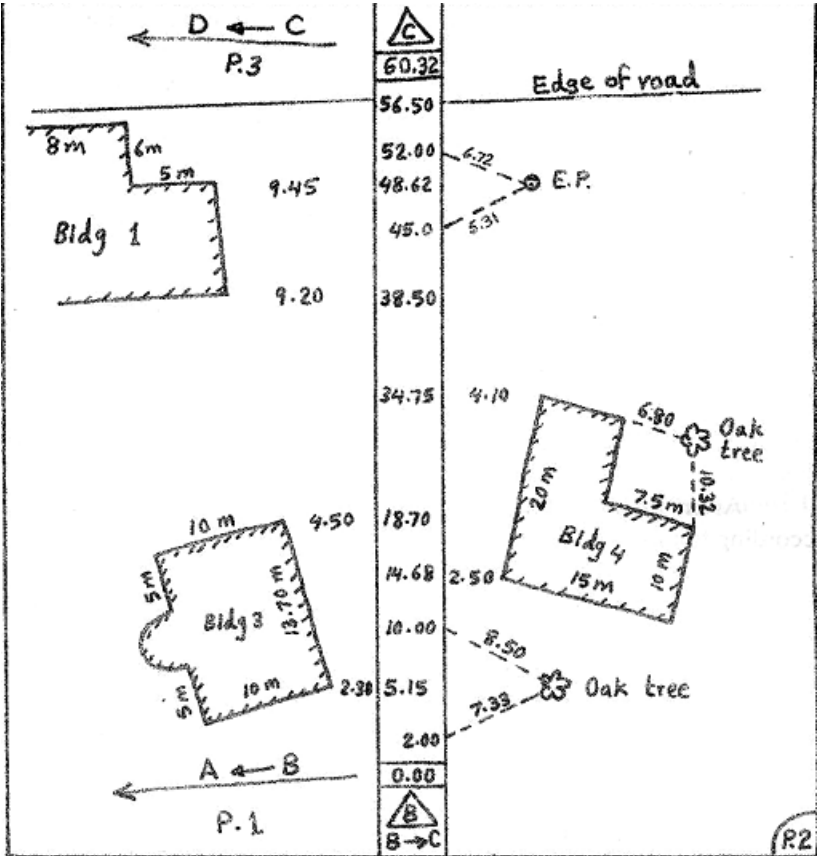

سوال :- دلاندي ساحويبياداڻتونو (field notes) په نظر کي نيولو سره د هغه نه نقشه ترسيم کړي

Chainage of line AB is 95.5 m

The offset to the pond at the left of chain line are as follows:

Chainage -10, 15, 20, 25,30m

Offset -16, 12,10,14,20 m

Offset to the river at the right of the chain line.

Chainage -5, 25, 40, 80 m

Offset-13, 17, 19, 19.5 m

دریم فصل

leveling operation دلیول کاری عملییه

لیول کاری LEVELING :-

دلیول کاری نه هدف د مختلفو جسمونو د ارتفاعاتو پیدا کول دي د
ځمکې د سطحې د پاسه یا لاندي ترڅو د ځمکې د سطحې په حالت
باندي پو شو .

لیولنگ د لاندي هدفونو د لاسته راوړلو د پاره استعمالوو.

✓

کانټور د نقشي د لاسته راوړلو د پاره ترڅو د دي نقشي په مرسته باندي
داو بودځایرو ، بندونو موقعیت او اندازه وټاکو او همدارنگه د سرکونو
، ریل پټلیو ، داو بو رسولو د کانالونو او نورو ساختمانونو د پاره مسیر
انتخاب کړو.

✓

نقاطو د ارتفاعاتو د پیدا کولو د پاره د غونډیو د پاسه د دي په خاطر باندي

سروینگ

چې چې دنوموړو نقاطو په RL باندې پوه شو که چیرې دغه نقاط دځمکې دسطحي لاندي ویا او یا پورته دځمکې دسطحي وي .

✓

طولي او عرضي نقشي د برابرولو دپاره د سرکونو ، کانالونو ، ریل پتلیو ترڅو د ځمکنیو کارونو په حجم باندې پو شو .

✓ دخط اندازي دترسره کولو دپاره او همدارنگه دنقشي دبرابرولو دپاره د (داو بورسولو دپروژو ، او همدارنگه ویالو دخط اندازي دپاره ترینه استفاده کوو .

تعريفات DEFINATION :-

لیولنگ LEVELING :-

دهغه هنر څخه عبارت دي چې دهغې په مرسته کولاي شو چې د ځمکې پرمخ باندې اویالاندي دځمکې دسطحي نه د مختلفو نقاطو ارتفاعات پیدا کړو چې دلیول پواسطه اندازه کول دعمودي سطحي سره ارتباط لري .

د لیول سطحه level surface :-

هره هغه سطحه چې دځمکې داصلي کروي سطحي سره موازي وي نوموړي سطحي ته لیول سطحه ویل کېږي چې نوموړي سطحه عموماً کروي سطحه وي چې دولارو اوبو سطحه عموماً لیول سطحه ده لکه په

سروینگ

یو جهیل کې داو بو سطحه چې دهغې د پاسه ارتفاعات په اوسط ډول سره مساوي وي.

د لیول خط level line :-

هره هغه خط چې د لیول سطحې د پاسه تیر شي دي خط ته لیول خط ویل کېږي چې نوموړي د شاقول په خط (د ځمکې د جاذبې په جهت) باندې عمودوي په هره نقطه کې.

افقي سطحه horizontal plane :-

هره هغه سطحه چې د لیول سطحې سره مماس وي په هره نقطه کې دي سطحې ته لیول سطحې ویل کېږي چې نوموړي سطحه د شاقول د خط (هغه خط چې د ځمکې د جاذبې د جهت ښودونکې دي) سره عمودوي.

افقي خط horizontal line :-

هره هغه خط چې د افقي مستوي د پاسه وښودل شي نودي خط ته افقي خط ویل کېږي. نوموړي خط یو مستقیم خط دي او د لیول خط سره مماس وي.

عمودي خط vertical line :-

هغه جهت کوم چې د شاقول د خط پواسطه باندې ښودل کېږي د عمودي خط په نوم باند یادېږي چې نوموړي خط په افقي خط باندې عمودوي.

عمودي سطحه vertical plane :-

سروینگ

هره هغه سطره چي كوم د عمودي خط نه تيريږي د عمودي سطحي په نوم باند پياديږي.

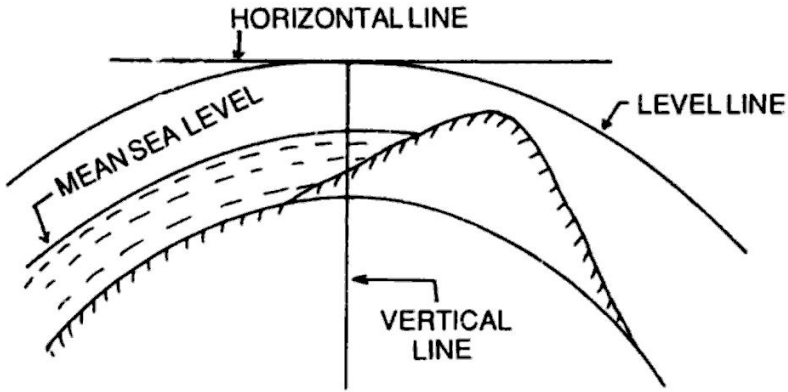

-:

دهغه تصوري يا فرضي خط يا سطحي څخه عبارت دي چي دهغي څخه مونږ د مختلفو نقاطو كوم چي د دي خط نه نښکته يا پورته واقع وي. عمودي فاصله اندازه کوو چي په افغانستان کې نوموړي سطحه دهند د بحر د اوسط نه عبارت ده.

کم شوي ليول (RL) Reduced level :-

د نقطو د ارتفاعاتو څخه عبارت دي د Datum line د پاسه او يا لاندي چي دغه قيمت کېدای شي منفييا مثبت وي نظر د نقطي موقعيت ته چي د Datum line نه بي لري.

دکلیمیشن خط line of collimation :-

دهغه تصوري خط نه عبارت دي کوم چې دخطونو تقاطع (cross-hair) څخه تیریریږي. یا عبارت دهغه خط څخه دي چې چې دهغې نه لیدنه کېږي.

دتلسکوپ محور axis of telescope :-

دهغه محور څخه عبارت دي کوم چې د فرضي خط د object glass د optical center څخه تیریریږي او همدارنگه د eye peice د optical center څخه تیریریږي.

دحباب تیوب محور axis of bubble tube :-

دهغه فرضي خط نه عبارت دي کوم چې د bubble tube د longitudinal curve سره مماس وي دهغې په منحنی برخه کې .

بنچ مارک (BM) Bench mark :-

د هغه ثابتو نقطو څخه عبارت دي کومه چې یو معلومه ارتفاع (RL) لري Datum line نه د غه ډیره مهمه نقطه ده چې د reduced level د

سروینگ

پیدا کولو د پاره ترینه زیا ته استفاده کېږي دسرکونو ،ریل پتلیو اوداسي نورو ساختمانونو د سروی دکارونودپاره .

اوپه څلور ډوله دي

- ✓ Great trigonometry survey Bench Mark GTS
- ✓ Permanent Bench Mark
- ✓ Temporary Bench mark
- ✓ Arbitrary Bench mark

-:GTS Bench mark

د هغه بنچ مارک څخه عبارت دي چې ددولتونو له خوانه په لوړ دقت سره د مملکت په مختلفو برخو کې په لوي انتروال کې ټاکل کېږي چې مقدار او موقیعت يې په هغه کتلاکونو کې لیکل کېږي کوم چې ددولتونو لخوانه نشريږي.

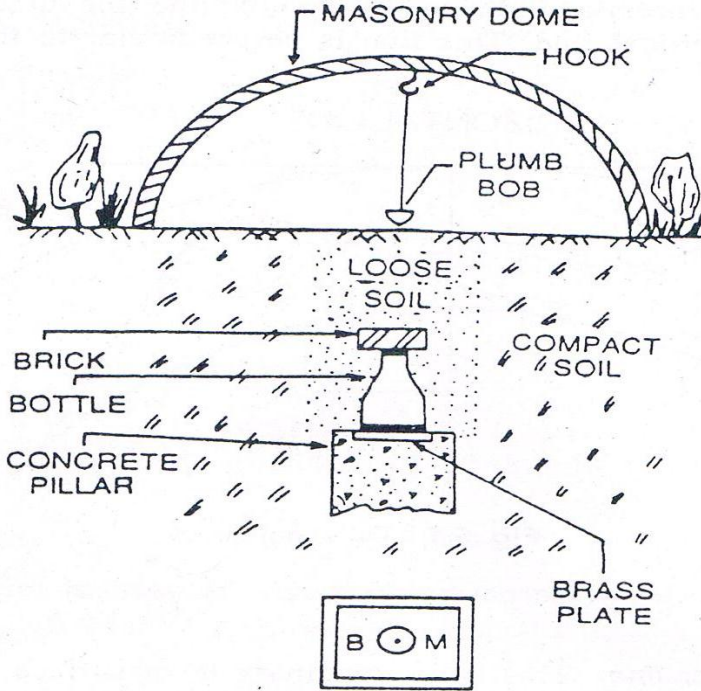

MARKING ON BRASS PLATE

Permanent Bench mark دایمی بنچ مارک :-

دهغه ثابتو نقطو څخه عبارت دي چې د مختلفو دولتي ادارو له خوا نه د مملکت په مختلفو برخو کې ټاکل کېږي لکه د فواید عامي وزارت له خوا نه. ددې نقاطو ارتفاع د GTS BM په مرسته باندې ټاکل کېږي او په

سروینگ

داسي ځايونو کې ليکل کېرېچې هغه دايمي وي لکه د تعميراتو د کړسي په برخه کې د پلونو په پراپت ديوالونو باندې او داسي نورو ځايونو کې چې هغه دايمي وي.

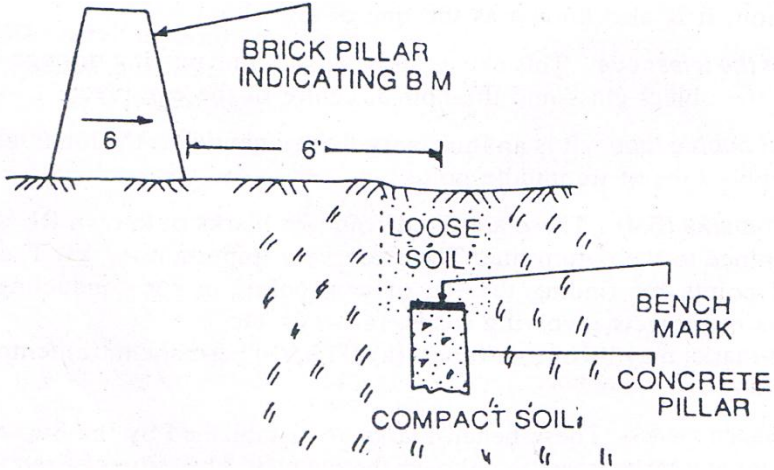

فرضي بنچ مارک Arbitrary bench mark :-

که د ځينو ثابتو نقطو ارتفاعات په فرضي توگه سره وټاکل شي دېته فرضي بنچ مارک ويل کېږي. چې ددې نه د کوچنيو ساحو د سروې د پاره استفاده کېږي چې يواځې د ځمکې د حالت د معلومولو د پاره ترينه استفاده کېږي.

موقتي بنچ مارک temporary bench mark :-

سروینګ

دهغه بڼچ مارک څخه عبارت دي کوم چې د ورځي په اخر کې ټاکل کېږي چې عموماً د ونو په بیخونو باندې په دیوالونو باندې او داسې نور ورتنه ځایونو باندې لیکل کېږي.

-: **شانه خواته قرات (BS) Back sight reading**

دهغه قرات نه عبارت دي چې کله لیول ماشین عیار شي او دهغې نه بعد لومړي ځل دپاره اخستل کېږي. یا دهغه قرات نه عبارت دي چې په هغه نقطه باندې اخستل کېږي چې ارتفاع یې معلومه وي

-: **مخې ته قرات (FS) Fore Sight**

دهغه قرات نه عبارت دي چې کله لیول ماشین عیار شي او داخري ځل دپاره د لیول ماشین باندې اخستل کېږي یعنې اخري قرات دي د لیول ماشین په واسطه باندې په یو نقطه کې او ددی بنودونکې ده چې د لیول ماشین ځای به تغیر شوي ن وي.

-: **منځني قراتونه (IS) Intermediate sight**

دهغه قرات نه عبارت دي کوم چې د BS او FS په مینځ کې اخستل کېږي چې شمیر یې د یو څخه زیات وي.

گرځیدونکې نقطه یا چرخشي نقطه **Turning Point ,Change Point**

-(CP) :-

د هغه نقطې نه عبارت ده چې د لیول ماشین د ځای په تغیر باندې دلالت کوییا هغه نقطه ده چې یو ځل FS او بل ځل BS وي.

د لیول ماشین ارتفاع HI Height of instrument :-

کله چې لیول ماشین په مکمل ډول سره عیارشي د Line of collimation ارتفاع ته د لیول ماشین ارتفاع ویل کېږي. چې د BS او BM د جمع کولو نه لاسته راځي.

تمرکز کول focusing :-

د eye piece او object glass د عیارولو د عمليي نه عبارت دیه چې ترڅو کولای شو په یوه فاصله باندې جسم په واضحه توگه باندې معلوم شي چې دغه عمليیه کولای شود focussing screw ته په دوران ورکولو سره د ساعت د عقربې مطابق یا مخالف ترسره کړو. چې د object glass وظیفه داده چې ددې په مرسته کولای شو جسم په focus کې راولو د daiphragm د پاسه او د eye piece وظیفه داده چې ددې په مرسته باندې کولای شو چې cross hair او جسم object په ښه توگه باندې معلوم شي.

چې د focusing عملییه په دوه مرحلو کې تری سره کېږي.

1-Focusing the eye piece-

یوه سپین کاغذ توتیه د تلسکوپ مخی ته نیول کېږي او eye piece ته د ساعت د عقربې مطابق یا مخالف خواته په قراره توگه باندي حرکت ورکوي ترڅو پوري دغه cross hair په واضحه توگه باندي معلوم شي.

2-focusing the object glass-

د تلسکوپ څخه په مستقیم ډول باندي جسم ته گورو او focusing screw ته د ساعت د عقربې مطابق یا مخالف حرکت ورکوي ترهغه پوري حرکت ورکوي ترڅو جسم په واضحه او بنکاره توگه باندي معلوم شي. په عمومي توگه باندي لیول ماشین له دري برخونه تشکیل شويدي

1. Tripod stand :-

د دري پینو څخه جوړ شويدي کوم چې سخت یا دیو چوکاټ په شکل باندي اتصال لري کوم چې د المونیم یا د صاف او نرم لرگي نه تشکیل شوي وي چې د دي پینولاندي برخه یی د د اوسپني څوکې لري ترڅو په ځمکه کې په اساني سره ننوځي.

2. telescope تلسکوپ :-

سروینگ

تلسکوپ ددوه فلزي تيوبو نو څخه تشکیل شويدي چې يودبل دنه جدا حرکت کوي او همدارنگه د object glass او eye piece لرونکي دي يودبل په مقابل طرف کې واقع دي. او داipragham چې دتلسکوپ سره وصل دي د eye piece مخي ته موقيعيت لري. چې داipragham وظيفه د cross-hair موجوديت دي. په تلسکوپ کې ليدنه يا focussing د focusing screw پواسطه باندې کېږي. چې دوه ډوله focusing وجود لري چې يوه ته يي internal focussing او بل ته يي external focussing ويل کېږي. په خارجي focusing کې تلسکوپ د ديا فراگم په خارجي تيوب Outer tube کې موقيعيت لري. چې د focusing screw ته په حرکت ورکولو سره د جسم او ديا فراگم ترمنځ فاصله چې ده په روښانه توگه باندې ليدل کېږي او cross hair ورباندې په رښتيني توگه باندې ښکاره کېږي. او په internal focusing کې eye piece شامل دي.

3. Leveling staff

ستياف ددرجه لرونکي لرگيا المونيمي راډنه عبارت دي چې د ځمکې پرمخ باندې دنقطي او اودتلسکوپ د دکليميشن دخط ترمنځ دعمودي فاصلې دپيدا کولو دپاره استعمالېږي چې خپله staves په دوه ډوله ده.

1-Target staff

2-The self-reading staff

-:Target staff-1

دغه ستیاف د دمتحرک target درلودونکې دي چې نوموړي تارگیت د verneir درلودونکې دي چې د ستیاف مین پواسطه باندې برابرېږي د لیول مین یا سروپر د هدایت مطابق چې دغه تارگیت د کلیمیشن د خط مطابق عیارېږي. کله چې عیارشو بیا قرات د لیول مین له خوانه اخستل کېږي او درادغه برخه لولي چې عموماً ددي راډنه په هغه صورت کې استفاده کېږي چې د لیول ماشین او ستیاف ترمینځ فاصله زیاته وي. هغه نقاط چې باید د Staff man له خوانه په نظر کې ونیول شي

Points to be remember by Staff man

- ✓ ستیاف باید په عمودي توګه سره په نقطه باندې ونیول شي د ستیاف مین له خوانه د دواړه لاسونو په واسطه باندې اوشا ته یې باید ودرېږي.
- ✓ ستیاف باید په کلکه ځمکه باندې ونیول شي.
- ✓ د ستیاف په خلاصولو کې باید پوره دقت وشي.
- ✓ د ستیاف نه لاندې ځمکه باید پاکه وي.

هغه نقاط چې باید د level man له خوانه په نظر کې ونیول شي :-

Points to be remember by Level man

- ✓ لیول ماشین باید په داسیو ځای کې عیارشي ترڅو دهغې نقطې نه اعظمي استفاده وشي کولې ترټولو ډیر قراتونه واخستلي شو.
- ✓ لیول ماشین نه باید په ډیره لوړه او یا ټیټه ځمکه باندې عیارشي.

سروینگ

- ✓ لیول ماشین باید په درسته توگه باندې عیار شي
 - ✓ لیول ماشین باید د پروژي په وسط کې ونه درول شي لکه center line profile line, باندې.
 - ✓ Eye piece تمرکز کول focusing باید د سپین کاغذ په نیولوسره د تلسکوپ مخي ته صورت ونیسي
 - ✓ د جسم focusing باید د تلسکوپ څخه د جسم په طرف باندې وکتل شي.
 - ✓ راډ باید په درست توگه باندې عمودوي.
 - ✓ کله چې د تلسکوپ نه راډ ته گورو اوراډ یا ستاف په سرچپه ډول باندې نیول شوي وي نو په دي صورت کې باید باید reading په احتیاط سره ولوستل شي دپورته نه بنکته خواته.
 - ✓ کله چې قرات اخستل کېږي باید په لیول ماشین کې bubble ته متوجه و سو چې پ مرکز کې دي او که نه.
- په موقتي توگه باندې دلیول ماشین عیارول:-

TEMPORARY ADJUSTMENT OF LEVEL

دلیول ماشین عیارول په هریو ستیشن کې دلیول ماشین ترسره کېږي مخکې له دینه چې قرات واخستل شي چې دغه عمليي ته دلیول ماشین موقتي عیارول ویل کېږي. چې په لاندې ډول سره مختلفي مرحلي د لیول ماشین د عیارولو دپاره ترسره کېږي چې داسي تشریح کېږي.

1 - دلیول ماشین د پاره دیو مناسب ځای انتخاب Selection of

-suitable position:

دلیول ماشین د عیار ولود پاره دیو مناسب ځای انتخاب چې له همدې موقعیت نه وکولای شو چې په زیات تعداد باندې قراتونه ترسره کړو او ددې قراتونو داخستلو په وخت کې کومه مانع مینځ ته رانشي او همدارنگه نوموړي ځمکه باید همواره او کلکه وي.

2- دلیول ماشین نصبول د سه پایي سره fixing the level with

-tripod stand:

سه پایه tripod په غوښتل شوي ځای کې ودرول کېږي او دهغې پښې په ښه ډول سره ودرول کېږي او په ځمکه کې ننویستل کېږي. او بیا لیول ماشین د سه پایي د پاسه نصبیږي .

3-د سه د پښو پواسطه باندې په تقریبي ډول سره لیول کول

Approximate leveling by legs of tripod:-

Foot screw دخپل حرکت دځای مرکزته راوړل کېږي. او بیا دلیول ماشین دوه پښې ثابتې پاتي کېږي دځمکې په مخ باندې او بیا دریمه پښې ته ښي خواته یا چپي خواته او یا هم داخل یا خارج ته حرکت ورکولو ترهغه پورې چې حباب bubble ددایري داخل ته راوړل شي.

4- دلیولنگ عیارول په مکمل ډول سره د foot screw په مرسته باندې.

Perfect leveling by foot screw:-

سروینگ

خرنگه چې حباب د تلسکوپ په پورتنی برخه کې موقعیت لري چې

نوموړي تلسکوپ به یو

Foot screw ته برابروي او کولای شو چې حباب bubble د دایري مرکز ته راوړود foot screw ته په دوران ورکولو سره خارج یا داخل طرف ته اویا تلسکوپ ته د 900 په اندازه باندې دوران ورکوو ترڅو دریم foot screw ته برابر شي او بیادي ته دوران ورکوو د ساعت د عقربې مطابق یا مخالف ترڅو حباب د دایري منع ته راشي اویا تلسکوپ ته دوران ورکول کېږي او خپل اصلي حالت ته راوړل کېږي (پخواني حالت) او حباب د دایري مرکز ته راوړل کېږي. چې همدغه عملیه خوځلي تکرارېږي ترڅو حباب د دایري په مرکز کې پاتې شي.

5- د eye piece متمرکز کول focusing the eye peice:-

سپین کاغذ یوه ټوټه د object glass مخي ته نیسو او eye peice داخل یا خارج خواته حرکت ورکو د ساعت د عقربې مطابق یا مخالف حرکت ورکو ترڅو پوري cross-hair په واضحه توگه باندې ښکاره شي.

6-Focusing the object glass:-

تلسکوپ ته د جسم په طرف باندې جهت ورکوو او د eye piece نه ورته گورو او focusing screw ته د ساعت د عقربې مطابق اویا مخالف دوران

سروینگ

روکوو ترخو پوري هغه درجي چې په راډ باندي موجود دي په واضحه توگه باندي بنکاره شي.

7- دقرات اخستل taking the staff reading.

په اخره کې تلسکوپه ته د ساعت د عقربې مطابق یا مخالف حرکت ورکوو او حباب باید د دایرې په داخل کې پاتې شي نو له دې نه روسته قرات اخستل کېږي.

د لیولنگ د عملیو ډولونه :- types of leveling operation:

1- ساده لیول کاری Simple leveling :-

کله چې د دوه نقطو ترمینځ د ارتفاع تفاوت لاسته راوړو نو په دې صورت کې د ساده لیول کاری نه استفاده کوو. یعنی لیول ماشین ورته په مینځ کې ودریو او ارتفاع یې پیدا کوو.

د مثال په ډول باندي د A او B دوه نقاط دي غواړو چې دنوموړو نقاطو ترمینځ د ارتفاع تفاوت لاسته راوړو نو په دې صورت کې لیول ماشین د O په نقطه کې ودریو په منځني برخه کې د دواړه نقاطو (A او B). روسته د لیول ماشین د عیارولو څخه د A او B د نقاطو د پاسه قراتونه اخلو چې د دې قراتونو تفاوت مونږ ته د دې نقاطو ترمینځ تفاوت رانښي.
شکل:-

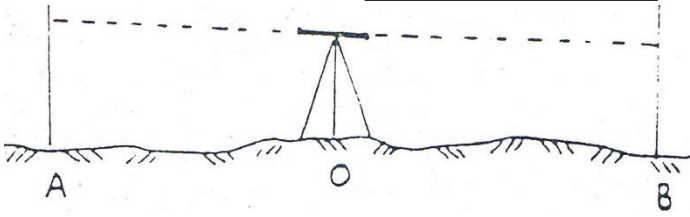

سوال:- په لاندې شکل کې د B د نقطې ارتفاع پیدا کړي د ساده لیول کاري د عملیې په مرسته باندې؟

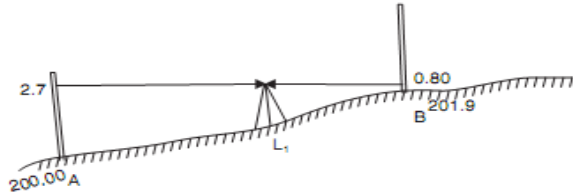

Fig. 15.6

RL of A = 200.00 m

Back sight on A = 2.7 m.

∴ Plane of collimation for setting at station = 200 + 2.7
= 202.7 m

Fore sight on B = 0.80 m

∴ RL of B = 202.7 - 0.80
= 201.9 m

-: تفاضلي لیول کاري Differential leveling -:

د دې لیول کاري نه په لاندې حالاتو کې استفاده کېږي

- ✓ کله چې د دوه نقطو تر مینځ فاصله زیا ته وي .
- ✓ د دې نقطو تر مینځ د ارتفاع تفاوت زیات وي .

سروینگ

✓ د نقطو ترمینځ موانع وي .

چې دي لیول کاري ته مسلسل له لیول کاریا ترکیبې لیول کاري هم ویل کېږي چې په دي عملیه کې د لیول ماشین ځای څو ځلې تبدیلیږي او په دي ټولو نقاطو باندې Readings اخستل کېږي.

غواړ چې د A او B د نقطو ترمینځ دارتفاع تفاوت لاسته راوړو نو په دي صورت کې لیول ماشین د O_1, O_2, O_3 په نقاطو کې ودروو او په هره نقطه کېبې عیاروو د عیاریدو نه روسته په هر یو سټیشن کې قراتونه اخلو چې په دي کې C_1, C_2, C_3 نقاطو ته گرځیدونکې نقاط Change point ویل کېږي. او بیا دهغې نه روسته د A او B ترمینځ دارتفاع تفاوت لاسته راوړل کېږي که چیرته تفاوت مثبت و ب نو په دي صورت کې د A نقطه ټیټه واقع ده د B څخه او که تفاوت یې منفي وي نو په دي صورت کې د A نقطه لوړه ده د B څخه. شکل :-

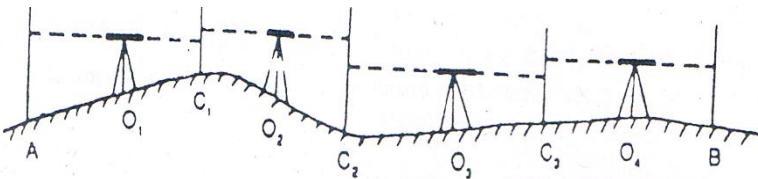

سوال :- په لاندې شکل کې د تفاضلي لیول کاري د عملیې په مرسته باندې د B د نقطې ارتفاع پیدا کړي؟

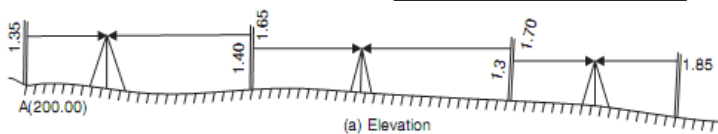

RL of A = 200.00 m

Back sight on A = 1.35 m

∴ Plane of collimation at $L_1 = 200 + 1.35 = 201.35$ m

Fore sight on $CP_1 = 1.65$ m

∴ RL of $CP_1 = 201.35 - 1.65 = 199.70$ m

Back sight to CP_1 from $L_2 = 1.40$

∴ Plane of collimation at $L_2 = 199.70 + 1.40 = 201.10$ m

Fore sight to $CP_2 = 1.70$ m

∴ RL of $CP_2 = 201.10 - 1.70 = 199.40$ m

Back sight to CP_2 from $L_3 = 1.30$ m

∴ Plane of collimation at $L_3 = 199.40 + 1.30 = 200.70$ m

Fore sight to B = 1.85 m

∴ **RL of B = 200.70 - 1.85 = 198.85 m Ans.**

Table 15.1. Booking and reducing levels by plane of collimation method

Station	BS	Reading IS	FS	Plane of Collimation	RL	Remarks
A	1.35			201.35	200.00	Benchmark
E_1		0.80			200.55	Plinth of building
CP_1	1.40		1.65	201.10	199.70	CP_1
E_2		0.70			200.40	Plinth of building
CP_2	1.30		1.70	200.70	199.40	CP_2
B			1.85		198.85	B
Check $\Sigma BS = 4.05$		$\Sigma FS = 5.20$		Diff in RL of A and B		
$\Sigma BS - \Sigma FS = - 1.15$ (Fall)					= 198.85 - 200.00 = -1.15	

Flyleveling

کله چې د تفاضلي لیول کاري عملیه تر سره شي نو ددي دپاره چې بنچ مارک د یوي پروژي د شروع سره وصل شي نو دي عملیې ته fly leveling ویل کېږي او همدارنگه د fly leveling دپاره ترسره کېږي چې بنچ مارک د داخلي نقاطو سره وصل شي د کارونود چیک په خاطر باندي او په دي عملیه کېبوا ځي د BS او FS قیمتونه اخستل کېږي او همدارنگه فاصلي پکې هم نه اندازه کېږي.

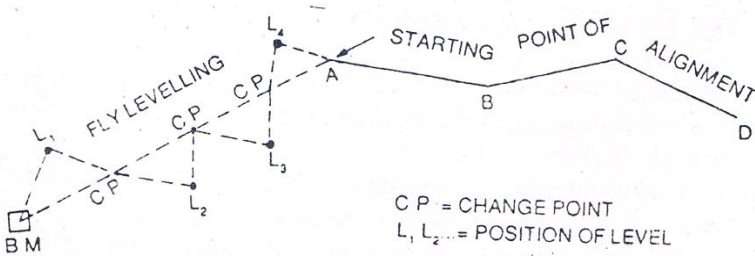

پروفایل لیول کاری Longitudinal or profile leveling:-

دهغه لیول کاری نه عبارت ده چې کوم چې قراتونه یی د پروژي په مسیر(سرک ، کانال، ریل پتلی) باندې اخستل کېږي په یو ثابت انټروال کې اخستل کېږي چې په دې عملیه کې BS,FS,IS قیمتونه اخستل کېږي د لیول ماشین په هر ځل عیارولو کې او همدارنگه فاصلې هم اخستل کېږي چې هغه په level book کې لیکل کېږي چې ددې لیول کاری نه ددې په خاطر باندې استفاده کېږي چې ترڅو د ځمکې په حالت باندې پوه شو.

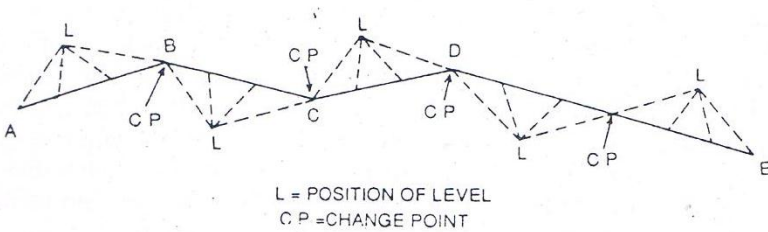

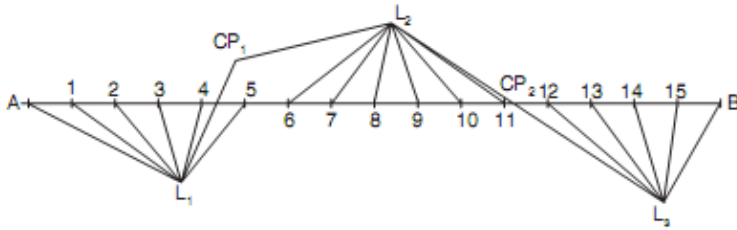

(a)

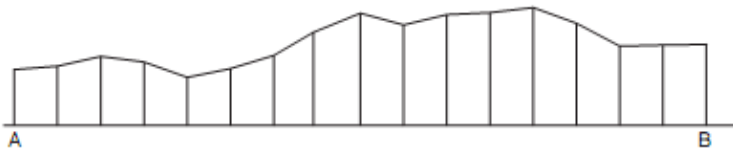

(b)

--Cross sectional leveling

دلیول کاري هغه عملیه ده چې چې په هغه کې ارتفاعات د مرکزي خط دواړه خواو ته په عرض کې اخستل کېږي. عرضي قطع په یو معلوم انټروال کې اخستل کېږي لکه 20,30,40m کې عرضي قطع ددې د پاره اخستل کېږي ترڅو د ځمکې په وضعیت باندې پو شو د مرکزي خط دواړه خواو ته.

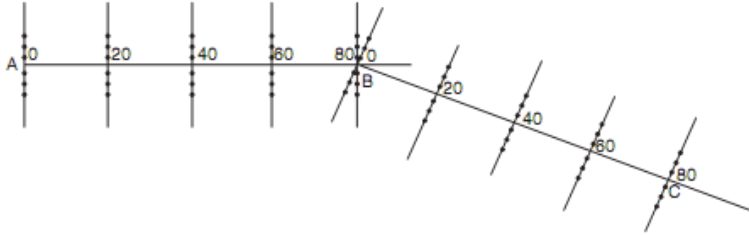

-: Check leveling

د fly leveling عملييه دورځي په اخر کې تر سره کېږي ددي په خاطر باندې چې د ختم نقطه د شروع د نقطې سره وصل شي په همدې مشخصه ورځ کې نو دې عمليي ته د check leveling ويل کېږي. چې ددي په خاطر باندې دغه عملييه تر سره کېږي ترڅو دا جراثوي کار دقت اندازه معلومه کړو.

شکل:-

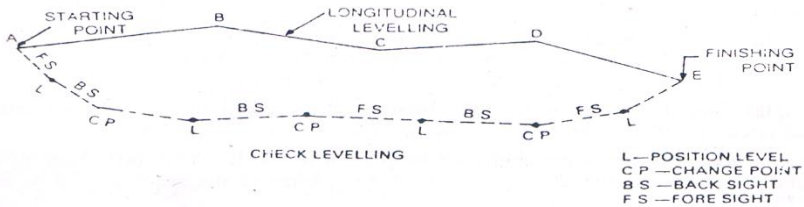

د Back Sight او Fore Sight ترمنځ د فاصلي د مساوات اصول:-

PRINCIPLE OF EQUALISING BACK SIGHT AND FORE SIGHT distance:-

د ليول کاري د عمليي په جريان کې بايد line of collimation افقي وي په هغه صورت کې چې قرات اخستل کېږي. چې اساسي رابطه په دې کې ده

چې باید د collimation line باید پوره ډول سره موازي وي د حباب bubble سره او کله چې حباب د دایري په مرکز کې وي نو په دي صورت کې د collimation line په درسته توگه باندې افقي دي. او ځیني وخت چې لیول ماشین په موقتي توگه باندې عیار شوي وي او disturb شي نو په دي صورت کې د line of collimation په درسته توگه باندې افقي نه وي او نه هم موازي وي د حباب سره نو په دي صورت کې د line of collimation د کړوالي له اثره په لیول کاري کې غلطی رامنځ ته کېږي نو د دي دپاره باید د FS او BS ترمنځ فاصله مساوي ونیول شي نو په دي صورت کې چې کومه غلطی چې د Line of collimation اثره منځ ته راځي هغه په خپله له منځه ځي. چې په لاندې دوه حالاتو کې کولای شوي له منځه ییو سو.

اول حالت :-

که چیرته د **collimation line** پورته خواته کور شوي وي :-

when the line of collimation is inclined upwards:-

کله چې وغواړو چې درسته توگه باندې د دوه نقاطو ترمنځ د ارتفاع تفاوت لاسته راوړو نو په دي صورت کې لیول ماشین په دقیق ډول سره د O په نقطه کې ودروو او د A او B ترمنځ د ارتفاع تفاوت لاسته راوړو لکه په لاندې شکل کې .

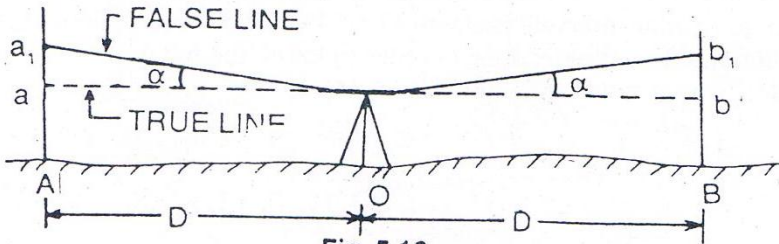

Fig. 5.16

Let α =angle of inclination of collimation line

Aa =true reading

Aa_1 =observed staff reading on A

$$\text{Error} = Aa_1 - Aa = aa_1 = D \tan \alpha \text{-----1}$$

$$\text{True reading } Aa = Aa_1 - aa_1 = Aa_1 - D \tan \alpha$$

په همدې توگه باندې

Bb =observed staff reading on B

$$\text{Error} = Bb_1 - bb_1 = Bb_1 - D \tan \alpha \text{-----2}$$

داولي اودوهمي معادلي نه په استفادي سره داسي ليکو چي

True difference of level ,between A and B= $Aa - Bb$ (fall from B to A)

$$Aa_1 - D \tan \alpha - Bb_1 + D \tan \alpha$$

$$= Aa_1 - Bb_1$$

چي پورته رابطه دارابني چي دکوروالي له اثره چي کومه غلطي رامنځ ته شويده په پوره توگه له منځه تللي ده. اودغه تفاوت داصلي تفاوت سره مساوي دي.

دوهم حالت :-

که چيرته د collimation لاندې خواته کور شوي وي

When the line of collimation inclined downwards:-

Aa =true staff reading

Aa_2 =observed staff reading on A

$$\text{Error} = Aa - Aa_2 = aa_2 = D \tan \alpha$$

True reading $Aa = Aa_2 + aa_2 = Aa_2 + D \tan \alpha$ -----1

په همدې توگه باندې

$Bb = \text{true reading}$

$Bb_2 = \text{observed staff reading on B}$

Error $= Bb - Bb_2 = bb_2 = D \tan \alpha$ -----2

داولي اودوهمي معادلي نه لروچي

True difference of level between A and B $= Aa - Bb$ fall from B to A

$Aa_2 + D \tan \alpha - Bb_2 - D \tan \alpha$

$= Aa_2 - Bb_2$

چي پورته رابطه داراينې چي دکوروالي له اثره چي کومه غلطي رامنځ ته شویده په پوره توگه له منځه تللي ده. اودغه تفاوت داصلي تفاوت سره مساوي دي.

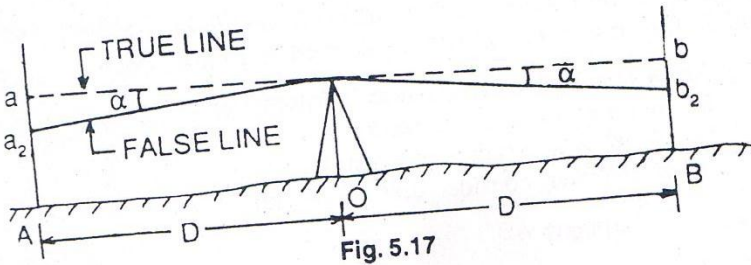

په ليول ماشين کې صحيحوالي ترسره کول :-

CORRECTION TO BE APPLIED

1- دانحنه له اثره تفاوت curvature to be applied :-

سروینگ

که چیرته د ستیاف اولیول ماشین ترمخ فاصله زیاته شی نو په دي صورت کې ځمکه دغه reading متاثره کوي چې په دي صورت کې line of sight مستقیم وي اولیول خط یې منحنی وي چې دځمکې داصلي شکل سره موازي وي. چې په دي صورت کې هغه عمودي فاصله چې د line of sight او level line ترمخ تشکيلیږي دي فاصلي ته په یو مشخص ځای کې دیته curvature correction ویل کېږي چې همیشه دپاره دغه قیمت منفي وي چې فرمول یې په لاندې توگه باندې پیدا کوو.

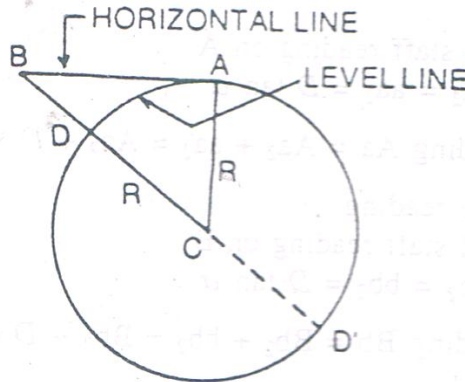

Fig. 5.19

د افقي فاصله ده $AB=D$

$BD=Cc$ =curvature correction

$DC=AC=R$ =radius of earth

DD' =diameter consider as 12,742km

د ABC د قایمه الزاویه مثلث نه لروچي

$$BC^2 = AC^2 + AB^2$$

$$(R + Cc)^2 = R^2 + D^2$$

$$R^2 + 2RCc + Cc^2 = R^2 + D^2$$

$$Cc \times 2R = D^2$$

$$\text{Curvature correction } Cc = D^2 / 2R$$

Cc قیمت ډیر کوچنی دی نظر د ځمکې قطر ته نو ځکه له دی نه تیر یږی.

$$Cc = D^2 \times 1000 / 12742 = 0.0785D^2$$

کومک

True staff reading = observed staff reading - curvature correction

د انکسار له اثره تفاوت **Refraction Correction** :-

دل مر شعاع وي چې کله دمختلفو کثافت لرونکو محیطونو څخه تیر یږی نو انکسار کوي او کله چې په اوږده فاصله کې جسم قرار ولري نو نو د لید خط د ځمکې په طرف باندي انکسار کوي په کروي شکل سره چې د دغي گولاي اندازه د ځمکې د اصلي شکل د کروي والي اوه برابره ده د عادي اتموسفیري لاندي چې د انکسار له اثره جسم نظر خپلي اصلي اندازي ته لوړ ښکاري. چې په اوسط ډول سره د انکسار له اثره تفاوت د انحنه له اثره د تفاوت او اومي برخي سره مساوي دي

$$Cr = 1/7 \times D^2 / 2R$$

$$\text{Refraction correction, } Cr = 1/7 \times 0.0785D^2 = 0.0112D^2 \text{ m}$$

ترکیبی صحیحوالی Combined correction :-

ترکیبی تفاوت چې د انکسار او انحنا له اثره رامنځ ته کېږي په لاندې ډول سره دي

Combined correction= curvature correction+refraction correction

$$=-0.0785D^2+0.0112D^2$$

$$=-0.0673D^2$$

نوله دي نه معلومېږي چه ترکیبی تفاوت دهمیشه دپاره منفي وي

True staff reading=observed staff reading-combined correction

چې کولاي شو ترکیبی تفاوت په لاندې ډول هم پیدا کړو

$$D^2/2R-1/7XD^2/2R=-6D^2/14R \quad (\text{negative})$$

د لیدلو وړ افقي فاصله **visible horizon distance** :-

AB=D سره هغه فاصله ده چې د دید وړ ده په یو کېلومتر فاصله کې

h د بحر د سطحې نه د نقطې ارتفاع ده

د انحنا او انکسار له اثره د تفاوت په نظر کې نیولو سره

$$h = 0.0673D^2$$

$$D = \sqrt{h/0.0673}$$

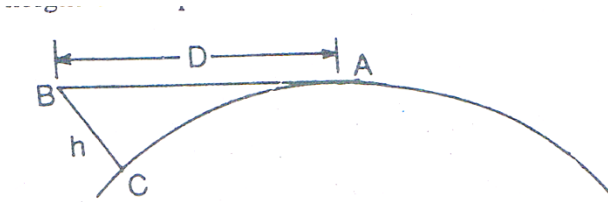

Fig. 5.20

دافق ژوروالي dip of horizon :-

AB=D دځمکې په طرف باندې مماس

BD افقي خط دي چې OB باندې عمود وي

□ دافق ژوروالي دي

دافقي خط horizontal line او مماس خط tangent line ترمنځ زاويې ته دافق ژوروالي dip of horizon ويل کېږي چې مقدار يې په لنډ ډول سره پيدا کوو

Dip θ = arc CA/radius of the earths (in radian)

θ =D/R (in radian)

چې په تقريبي توگه سره CA مقدار د AB سره مساوي دي

چې دلته د D او R مقدار بايد په يوه واحد باندې اندازه شي

د تفاوت په هکله باندې د سوالونه :- problem on correction

اول سوال:-

لیول ماشین په داسې یوه نقطه کې عیار شوي دي چې د A له نقطې نه یې فاصله 150m او د B له نقطې نه یې فاصله 100m ده دقراتونو مقدار د A په نقطه باندې 2.525m دي او د B په نقطه باندې 1.755m دي تاسو د A او B دنقاطو ترمنځ تفاوت پیدا کړي.

جواب:-

ترکیبې تفاوت دانحنا او انکسار له کبله په لاندي ډول باندې پیدا کوود A په نقطه باندې.

$$A=0.0673D^2=0.0673X (150/1000)^2=0.0015m$$

$$\text{Correct reading on A}=2.525-0.0015=2.523m$$

ترکیبې تفاوت دانحنا او انکسار له کبله په لاندي ډول باندې پیدا کوود B په نقطه باندې.

$$B=0.0673D^2=0.0673X (100/1000)^2=0.000673m=0.0007m$$

$$\text{Correct reading on B}=1.755-0.0007=1.7543m$$

سروینگ

دلیول تفاوت د A او B دنقاطو ترمنځ

True difference of level between point A and B = $2.523 -$

$1.754 = 0.7692\text{m}$

Fall from B to A

دوهم سوال:-

دیو کورد پاسه یو گروپ لگیدلی دي چې دافق نه ورته کتل کیږي چې ستیشن یی د بحر د سطحی سره برابر انتخاب شوي که چیرته د ستیشن څخه یی فاصله 30km وي نو تاسو گروپ ارتفاع پیدا کړي؟

جواب:-

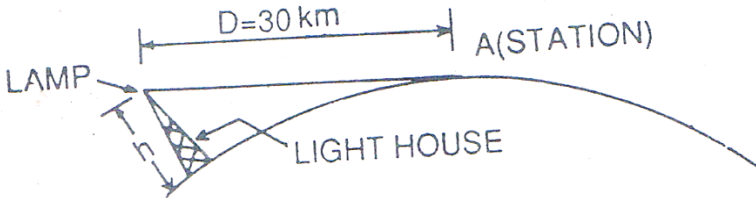

Fig. P-5.1

څرنگه چې گروپ دافق نه کتل کیږي نو په دي کتلو باندي دوه ډوله تاثیر وجود لري هم انکسار او هم انحناء

$$h = 0.0673D^2$$

$$AL = D = 30 \text{ Km سرہ}$$

$$= 0.0673 \times (30)^2 = 60.57 \text{ m}$$

چې د light house ارتفاع 60.57m ده

دریم سوال:-

که چیرته دیو برج ارتفاع 50m وي نو په دي صورت کي visible horizon
فاصله او dip of horizon پیدا کړي که چیرته په فرضي توگه باندي
دخمکي دشعاع اندازه 60.370km وي؟

جواب:-

$$h = 0.0673D^2 \text{ (where D is visible horizon distance)}$$

$$D = \sqrt{h/0.0673}$$

$$h = \text{height of tower} = 50 \text{ m}$$

$$D = 27.26 \text{ km}$$

$$\text{Dip of horizon} = D/R \text{ (radian)} = 27.26/6.370 \text{ radain}$$

$$= (27.26/6.370) \times (180 \times 60 / \Pi) \text{ min} = 14.71 \text{ mins}$$

خلورم سوال:-

سروینگ

یوکس چې دکشتي په غاړه باندي ولاړدي او یو المونيمي جسم ته گوري کوم چې دسمندر دسطحي نه 50m لوړوالي لري که چيرته دنوموړي کس د سترگو لیول 10m وي دسمندر دسطحي دپاسه تاسي دنوموړي شخص او جسم ترمنځ فاصله محاسبه کړي؟

جواب:-

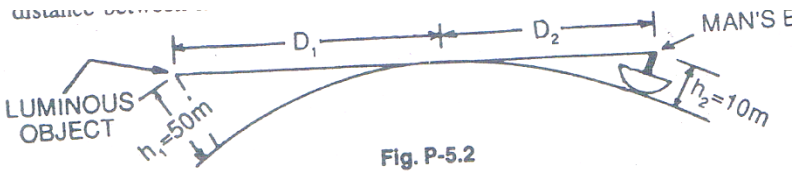

لکه څرنګه چې د شکل نه په واضحه توګه باندي ښکاره کيږي چې ضروري فاصله مساوي ده له

$D_1 + D_2$ سره نو اوس دغه قيمتونه په لاندي ډول باندي محاسبه کو.

$$D_1 = \sqrt{50/0.0673}$$

$$D_1 = 27.26 \text{ Km}$$

$$D_2 = \sqrt{10/0.0673}$$

$$\text{Distance between man and object} = D_1 + D_2$$

$$= 27.26 + 12.19 = 39.45 \text{ km}$$

سروینگ

پنڄم سوال:-

یوکس په داسي یوه نقطه کي ولاړدي چې ارتفاع یی د بحر د سطحی د پاسه 10m ده دیوی غونډی څو کي ته گوري که چیرته دنوموړي کس او غونډی ترمنځ فاصله 80km وي دغونډی لوړوالی پیدا کړي؟

جواب:-

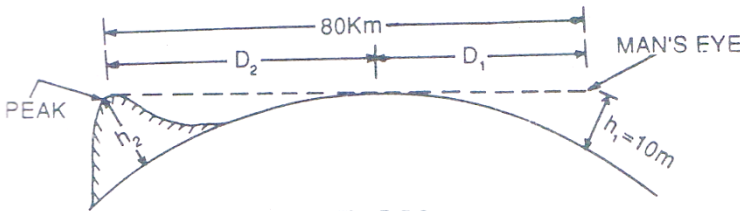

Fig. P-5.3

درابطي په نظر کي نیولو سره

$$h_1 = 0.0673D_1^2 \quad D_1 + D_2 = 80\text{Km}$$

$$D_2 = \sqrt{10/0.0673}$$

$$D_2 = 12.19\text{km} \quad h_1 = 10\text{m height of man's eye}$$

$$D_1 = 80 - 12.19 = 67.81\text{km} \quad h_2 = \text{height of the hill}$$

$$h_2 = 0.0673D_1^2 = 0.0673 \times (67.81)^2 = 309.46\text{m}$$

چې دغونډی ارتفاع 309.46m ده .

تمرین لاندی سوالونه حل کړي

سروینگ

اول سوال:-

ددید یو خط چې ددوه سټیشنونو A او B نه تیریږي دبحر دسطحي سره مساوي دي که چیرته د A او B دنقاطو ارتفاع دبحر دسطحي نه په ترتیب سره 100m او 150m ده په ترتیب سره تاسو د AB فاصله پیدا کړي که چیرته دځمکي قطر 12880km وي؟

دوهم سوال:-

لیول ماشین په داسیوه نقطه کي عیار شوي دي چې د A له نقطې نه یې فاصله 150m او د B له نقطې نه یې فاصله 100m ده دقراتونو مقدار د A په نقطه باندي 1.525m دي او د B په نقطه باندي 2.755m دي تاسو د A او B دنقاطو ترمنځ تفاوت پیدا کړي.

دریم سوال:-

دیو کوردپاسه یو گروپ لگیدلي دي چې دافق نه ورته کتل کیږي چې سټیشن یې دبحر دسطحي سره برابر انتخاب شوي که چیرته د سټیشن څخه یې فاصله 30km وي نو تاسو گروپ ارتفاع پیدا کړي؟

څلورم سوال:-

که چیرته دیو برج ارتفاع 50m وي نو په دي صورت کي visible horizon فاصله او dip of horizon پیدا کړي که چیرته په فرضي توگه باندي دځمکي دشعاع اندازه 60.370km وي؟

سروینگ

پنځم سوال :-

یوکس چې دکشتي په غاړه باندي ولاړدي او یو المونيمي جسم ته گوري کوم چې دسمندر دسطحي نه 50m لوړوالي لري که چيرته دنوموړي کس د سترگو لیول 10m وي دسمندر دسطحي دپاسه تاسي دنوموړي شخص او جسم ترمنځ فاصله محاسبه کړي؟

شپږم سوال :-

یوکس په داسي یوه نقطه کي ولاړدي چې ارتفاع يي دبحر دسطحي دپاسه 10m ده دیوي غونډي څو کي ته گوري که چيرته دنوموړي کس او غونډي ترمنځ فاصله 80km وي دغونډي لوړوالي پیدا کړي؟

اوم سوال :-

لیول ماشین په داسي یوه نقطه کي عیار شوي دي چې د A له نقطې نه يي فاصله 150m او د B له نقطې نه يي فاصله 100m ده دقراتونو مقدار د A په نقطه باندي 525m1 دي او د B په نقطه باندي 2.755m دي تاسو د A او B دنقاطو ترمنځ تفاوت پیدا کړي.

اتم سوال :-

سروینگ

ددید یو خط چې ددوه ستیشنونو A او B نه تیریري د بحر د سطحې سره مساوي دي که چیرته د A او B د نقاطو ارتفاع د بحر د سطحې نه په ترتیب سره 100m او 150m ده په ترتیب سره تا سو د AB فاصله پیدا کړي که چیرته د 12880km قطر وي؟

دوه طرفه لیول کاری Reciprocal leveling:-

لکه څرنگه چې مونږ پدې پوهیږو چې باید د لیول ماشین د استعمال په وخت کې باید د BS او FS تر مینځ فاصله مساوي وییعني لیول ماشین باید په داسیو ځای کې عیار شي چې وسطي برخه وي ددوه نقطو تر مینځ مگر که چیرته یوه دره یا سیند په مینځ کې وي نو په دې صورت کې نشو کولای چې لیول ماشین ورته په مینځ کې ودرو نو په دې صورت کې د Reciprocal leveling د میتود نه استفاده کوو یعنی ددوه طرفونو نه پکې لیدنه کوو.

په دوه طرفه لیول کاری کې لیول ماشین په دوه طرفونو د سیند کانال او یا حوض کې عیاریري. او دوه قراتونه اخستل کیږي لکه په لاندې مثال کې.

که چیرته A او B د یو سیند دوه خواو ته دوه نقاط وي نو لومړي ورته لیول ماشین د A نقطې ته نږدې ودرو روسته د عیارولونه د A په نقطه باندې قرات اخلو او بیا د B په نقطه باندې قرات اخلو د مثال په توگه د a_1, b_1 په نوم باندې.

او همدارنگه لیول ماشین بل طرف ته انتقالوو او د a_2, b_2 قراتونه اخلو

سروینگ

-h د ارتفاع تفاوت دي د A او B ترمينح
-e غلطي ده د د مختلفو عواملو له اثره

په لومړني حالت کي چې کله ليول ماشين عيار شو .

Correct staff reading at A=a1 (as the level is very near)

Correct staff reading at B =b1-e

True difference of level between A and B,

$$h=a1-(b1-e) \text{-----} 1$$

په دوهم حالت کي چې کله ليول ماشين عيار شو .

Correct staff reading at B=a1 (as the level is very near)

Correct staff reading at A =a2-e

True difference of level between A and B,

$$h= (a2-e)-b2 \text{-----} 2$$

داولي او دوهمي رابطي د جمع کولو نه

$$2h=a1-(b1-e) +(a2-e)-b2$$

$$h = (a1-b1) + (a2-b2)/2$$

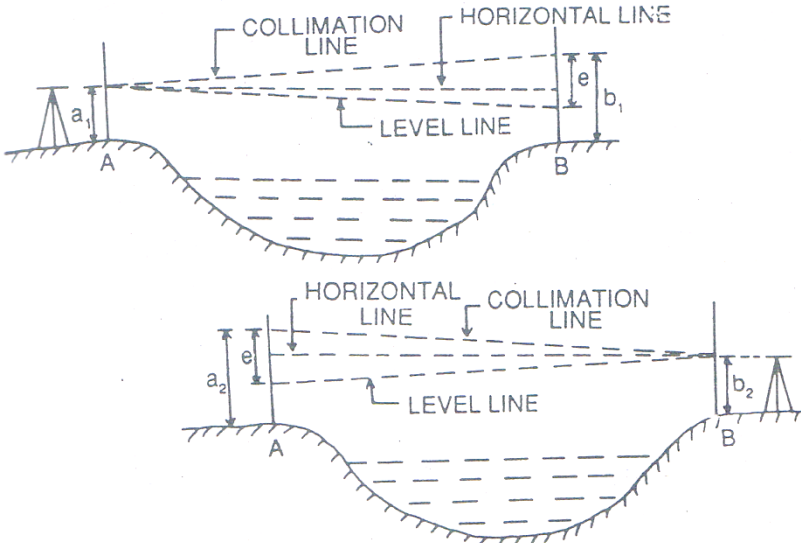

Fig. 5.23 (a) & (b)

دوه طرفه ليول کاري په هکله باندي عملي مثالونه

Problems on reciprocal leveling:-

اول سوال :

دوه طرفه ليول کاري د عملي په جريان کي د A او B دوه نقاط د سيند په دواړو طرفونو کي يوبل ته مخامخ ټاکل شوي دي. کله چې ليول ماشين د A نقطې ته نږدې عيار شوي وي نو په دي صورت کي د A او B د پاسه قراتونه په ترتيب سره 2.245m, 3.375m دي. او کله چې ليول ماشين د B نقطې سره نږدې وي نو په دي صورت کي قراتونه د A او B د پاسه په

سروینگ

ترتیب سره 1.955m, 3.055m دي تاسو د B دنقطي ارتفاع پیدا کړي په داسي حال کي چې د A دنقطي ارتفاع 125.550m وي؟
جواب:-

په لومړني ځل عیارولو کي
دقراتونو ترمنځ تفاوت

$$A \text{ and } B = 3.375 - 2.245 = 1.130\text{m} \quad (\text{fall from A to B})$$

په دوهم ځل عیارولو کي
دقراتونو ترمنځ تفاوت

$$A \text{ and } B = 3.055 - 1.955 = 1.100\text{m}$$

$$\text{True difference of level} = 1.130 + 1.100 / 2 = 1.115\text{m}$$

$$\text{RL of B} = 125.550 - 1.115 = 124.435\text{m}$$

دوهم سوال:-

په لاندې ډول سره د دوه طرفه لیول کاري د عملیې په صورت کي
قیمتونه اخستل شوي دي

Instrument at	Staff reading on		remarks
	A	B	
A	1.155	2.595	distance AB=500m
B	0.985	2.415	
			RLof

سروینگ

			A=525.5m
--	--	--	----------

- د B دنقطي RL يي پيدا کړي؟
 - ترکيبي تفاوت پيدا کړي (د انحناء او انکسار له اثره)؟
 - دکليميشن غلطی؟
 - دکليميشن غلطی که چيرته بسکته خواته کور شوي وي او يا هم پورته خواته؟
- جواب:-
- اول جز:-

True difference between A and B = $(2.959 - 1.155) + (2.415 - 0.985) / 2 = 1.435$ (fall from A to B)-----1

RL of B = $525.500 - 1.435 = 524.065\text{m}$

دوهم جز:-

ترکيبي تفاوت د 500m فاصلي دپاره

$= 0.0673 \times (0.5)^2 = 0.0168\text{m}$ (negative)

دریم جز:-

فرضوو چې دکليميشن خط پورته خواته کور شویدی نولیکوچې
دکليميشن غلطی

Collimation error in 500m=e (positive, as it is inclined upwards)

کله چې غلطی مثبت وي نو په دي صورت کي صحیحوالي correction منفي دي او یا هم د دي معکوس حالت لري.

کله چې لیول ماشین د A په نقطه کي وي

When the instrument is at A

Correct staff reading at A=1.155m

Correct staff reading at B=(2.595-0.0168-e)

د A او B دنقاطو ترمنځ د لیول حقیقي تفاوت

- True difference of level between A and B=(2.595-0.0168-e)-1.155=1.4232-e---2

داولي اودوهمي رابطي نه لروچي

$$1.4232-e=1.4350$$

$$e=-0.0118$$

دهرو 100m دپاره دکلیمیشن دغلطي مقدار

$$\text{Collimation error per } 100\text{m}=-0.0118 \times 100/500=-0.00023\text{m}$$

دکلیمیشن دغلطي مقدار مثبت فرض کیري اما نتیجه یی منفي ده مخکي موچي په فرضي توگه باندي مونږ مثبت نیولي وو نو هغه غلط وو چې په

حقیقی توگه باندي دکلیمیشن خط بنسکته خواته down ward کورږ شوي دي.

د REDUCED LEVEL د پیدا کولو میتودونه

په لاندي دوه سیستمونو سره کولای شو چې پیدا یی کړو.

- 1- The collimation system or height of instrument system (HI)
- 2- The rise- and- fall system

د کلیمیشن سیستم :-

د line of collimation ارتفاع ته RL ویل کیږي. پدې سیستم کې د کلیمیشن ارتفاع پیدا کیږي چې د BS او BM د جمع کولو نه لاسته راځي د نورو نقطو د RL د پیدا کولو دپاره د ستایف قراتونه د HI نه تفریق کوو او بیا لیول ماشین ځای تغیر یږي او بیا په همدې ستیشن کې HI پیدا کیږي او په نورو نقاطو باندي قراتونه اخستل کیږي او د هري نقطې د قرات نه د HI قیمت منفي کیږي او د هماغه نقطې RL لاسته راځي چې د لیول ماشین ارتفاع په هر ستیشن کې مختلفه وي چې په دې طریقې باید په یاد ولرو چې دیوې نقطې RL د لیول ماشین له ارتفاع نه د ستایف د قیمت په منفي کولو سره لاسته راځي.

مثال :-

دلاندي شکل په نظر کې نیولو سره د A, B, C, D دنقاطو ارتفاع لاسته راوړو.

(a) $RL \text{ of HI in first setting} = 100 + 1.255 = 101.255$

$$RL \text{ of A} = 101.255 - 1.750 = 99.505$$

$$RL \text{ of B} = 101.255 - 2.150 = 99.105$$

$$(b) \text{ RL of HI in 2}^{nd} \text{ setting} = 99.105 + 2.750 = 101.855$$

$$RL \text{ of C} = 101.855 - 1.950 = 99.905$$

$$RL \text{ of D} = 101.855 - 1.550 = 100.305$$

اوپه همدی ترتیب سره نور پیدا کوو

د حسابی چیک دپاره

$$\sum BS - \sum FS = \text{Last RL} - \text{first RL}$$

یعنی په دی فرمول کی باید د BS مجموعی او FS د مجموعی تفاوت مقدار د لومړنی RL او دوهم RL ترمنځ د تفاوت سره مساوی شی .
دوهمه طریقه:-

د Rise and Fall system :-

په دی سیستم کی ددوه نقطو ترمنځ د ارتفاع تفاوت د قراتونو په مقایسه کولو سره پیدا کولی شو. که چیرته راتلونکی قرات کوچنی وي نسبت منځنی قراتونو ته نو په دی صورت کی نو په دی صورت کی به rise واقع شوی وي چې په دی صورت کی د Rise دغه مقدار د تیری نقطی د RL سره جمع کوو ترڅو د راتلونکی نقطی دپاره یی RL پیدا کړو.

او که چیرته راتلونکی ستاف قیمت لوی نو په دی صورت کی نسبت هغه هغه قیمت ته چې په همدی نقطه باندي اخستل شوی وي دا په دی مغنی دی چې دلته Fall واقع دی او په دی صورت کی د fall دغه قیمت د تیری نقطی د RL نه منفي کوو ترڅو د راتلونکی نقطی د RL لاسته راشی .

مثال :-

سروینگ

دلاندي شكل په نظر كي نيولو سره

Point A (with respect to BM)= $0.75-1.25=-0.50$ (fall)

Point B(with respect to A)= $1.25-2.75=-1.50$ (fall)

Point C (with respect to B)= $2.75-1.50=+1.25$ (rise)

Point D(with respect to C)= $1.50-1.75=-0.25$ (fall)

RL of BM=100.00

RL of A=100-0.50=99.50

RL of B=99.50-1.50=98.00

RL of C=98.00+1.25=99.25

RL of D=99.25-0.25=99.00

د حسابي چيک دپاره

$$\sum BS - \sum FS = \sum Rise - \sum Fall$$

په دي طريقه كي بايد د BS مجموعه او د FS د مجموعي مقدار ترمنځ تفاوت بايد د rise د مجموعي او fall د مجموعي ترمنځ د تفاوت سره برابر وي چې دغه چيک يواځي د جدول د محاسبي دپاره دي

سيستم مقايسه د کليميشن سيستم سره fall او rise

Collimation system	Rise and fall system
زياتو محاسبو ته په كي ضرورت نشته دي	په دي كي ډيرو محاسبو ته ضرورت دي
د داخلي نقطو د RL د پيدا کولو د پاره پکي چيک نشته	د داخلي نقطو د RL د پيدا کولو د پاره پکي چيک
د غلطي د پيدا کولو د پاره پکي	شته

دوه چیکه شته دي دا عملیه په هغه وخت کي استعمالوو چې کله طولي قطع اخلو ځکه په هغه کي شو IS اخلو.	د غلطي د پیدا کولو د پاره پکي دري چیکه شته دي دا عملیه په هغه وخت کي استعمالوو چې هلته یواځي BS او FS وي لکه Fly leveling
---	--

د پورته نقاطو په نظر کي نیولو سره د rise and fall سیستم نه زیاته
استفاده کیري اودي طریقې ته ترجیح ورکول کیري چې په دي طریقہ کي
د داخلي نقاطو د RL د پیدا کولو د پاره په کي د غلطي امکان نشته دي .
هغه نقاط چې کله د لیول کاري په عملیه کي جدول ډکوو باید په نظر
کي ونیول شي

Points to remembered while entering the level book.

- ✓ کله چې لیول ماشین عیار شو همیشه د پاره لومړني قرات د BS په خانه
کي او اخري قرات FS خانه کي لیکل کیري او نور ټول بي IS خانه کي
لیکل کیري.
- ✓ هره صفحه د همیشه د پاره د BS سره شروع کیري او په FS سره ختمیري.
- ✓ که چیرته صفحه د IS په قیمت سره ختمه شي نو د غه قرات د IS او FS په
خانو کي لیکل کیري په همدې صفحو کي او راتلونکي صفحي ته هم
راوړل کیري او د BS او IS په خانو کي لیکل کیري.

سروینگ

- ✓ د هري گرځيدونکي نقطه يعني (CP) Change point د پارہ د BS او FS قيمتونه په يوه کرښه کييو بل ته مخامخ ليکل کيږي.
 - ✓ د دکليميشن د خط ارتفاع RL په هغه خانه کي ليکل کيږي په کومه کرښه کي چي BS ليکل شوي دي.
 - ✓ د BM, CP, Important point بايد په واضحه توگه باندي په remarks خانه کي وليکل شي .
- مثال :-

لاندي قراتونه د ليول ماشين په واسطه باندي اخستل شوي دي د يو خط په مسير باندي په هرو 15m کي که چيرته لومړني اوږدوالي 65m وي .
که چيرته لومړني RL يي 98.085M وي
او همدارنگه ليول ماشين هر څلورم او نهم قرات تغير شوي وي .
3.150, 2.245, 1.125, 0.860, 3.125, 2.760, 1.835, 1.470, 1.965,
1.225, 2.390 and 3.035m.

By collimation system:-

دکار عمليه procedure :-

Missing data for line 2=3.250+0.750=4.000

Missing data for line 4=2.340+1.500=3.840

Missing data for line 6=2.340-1.000=1.340

Missing data for line 9=1.895+1.650=3.545

Missing data for line 10=1.350+0.750=2.100

چيک يي په لاندي توگه باندي ترسره کوو .

$\sum BS - \sum FS = 12.795 - 11.350 = 1.445$

$\sum Rise - \sum Fall = 5.205 - 3.460 = 1.445$

اویاهم دلاندي فرمول په مرسته باندي ترسره کوو .

Last RL- first RL=250.705-249.260=1.445

دلپول ماشین په واسطه باندي دپروژي ترسره کول :-

Project work (ROAD, RAILWAYS, ETC)

دابتدایي مسیر په نښه کول marking tentative alignment :-

دسرکونو دپاره ابتدایي مسیر ددهمغه ساحي د توپوگرافیکي نقشي دپاسه انتخابیږي چې دمسیر په انتخاب کي باید لاندي نقاط په نظر کي نیول کیږي.

1- سرک باید سیند په مایل ډول سره قطع نکړي

2- نوموړي مسیر باید دکانال او غونډیو نه تیر نشي

3- سرک باید کلي بناړونه او مهم ځایونه سره وصل کړي

4- سرک باید هدیږي جوماتونه خراب نکړیيعني مقدسه اماکن باید تخریب نکړي

5- سرک باید له داسي تعمیرونو څخه تیر نشي چې هغه دايمي او مهم وي

دکمپاس سروی ترسره کول اودهغي دنقشي برابرول :-

Preparation of compass survey map:-

دمنشوري کمپاس پواسطه باندي دسرک دمسیر دپاره خلاص تریورس ترسره کیږي ترڅودسرک دمرکزي کرني په طبیعي حالت باندي پوښو

سروینگ

اوهمدارنگه هغه ساختمانونه چې د سرک په مسير کي راځي لکه کانال، پلچک، پل اونورو. چې دغه نقشه په يو مناسب مقياس باندي ترسه کيږي اود سرک دواړه خوا ته د مرکزي خط د (20-40)m پوري قيمتونه اخستل کيږي چې يو شکل يي په لاندي ډول سره دي.

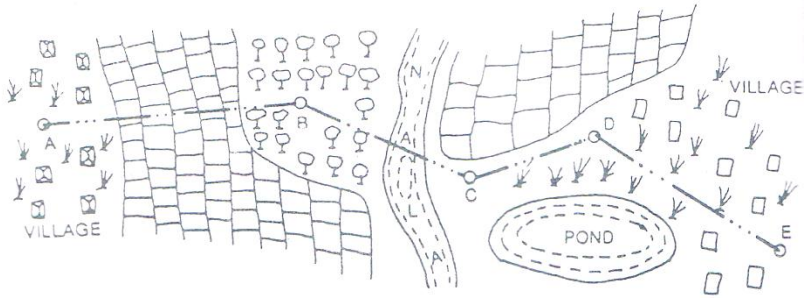

Fig. 5.26

:-

که چيرته دايمي پنج مارک د سرک څخه ليري واقع نو په دي صورت کي نو په دي صورت کي بايد د fly leveling عمليه ترسره شي ترڅو نوموړي قيمت د پروژي د شروع سره وصل شي ترڅو د دي نقطې په مرسته باندي نورو نقاطو RLS پيدا کړو چې دغه قيمتونه بايد په يو جدول کي ځاي پرځاي شي.

Fly leveling from BM No.1 at-----to the starting point of the proposed road from ----- to-----

Station point	BS	IS	FS	Rise (+)	Fall (-)	RL	Remarks
BM	0.955					250.550	On BM1
	1.250		2.150		1.195	249.355	
	0.785		1.760		0.510	248.845	
	1.535		2.055		1.270	247.575	
	1.260		0.835	0.700		248.275	
	0.675		0.955	0.305		248.580	
	1.275		1.505		0.830	247.750	
	1.655		2.050		0.775	246.975	
	0.450		2.160		0.505	246.470	
A			1.005		0.555	245.915	Sp,road

دسرک دطولي قطع ترسیمول profile leveling :-

ددي دپاره چې دځمکي دسطحي په حالت باندي پوښو نو په دي صورت کي د profile leveling نه استفاده کيږي چې دغه عملیه دسرک په مرکزي کرښه باندي قیمتونه اخلو په ثابتو انټروالونو کي 20m-30m پوري. او که چیرته ضرورت شونو په دي صورت کي کولاي شو په هغه نقاطو کي هم واخلو چیرته چي دسرک مرکزي کرښي په یو ناڅاپي توگه باندي تغیر کړي وي.

عملیه procedure :-

فرضوو چې AB,BC,CD and DE دیوه سرک د مرکزي خط جهت دي لیول ماشین ورته په مناسبو موقیعتونو کي ودرول کيږي فرضوو چې دي روسته دعیارولو نه Staff reading قیمتونه $(L_1, L_2, L_3, \dots, L_n)$ اخستل کيږي چې دهرځل عیارولو لومړني قرات د BS په خانه کي لیکل کيږي او په هرځل کي اخري قرات د FS په خانه کي لیکل کيږي اونور قراتونه یي د IS په خانه کي لیکل کيږي اودهریو خط دپاره د Fore Bearing او Back Bearing قیمتونه اخستل کيږي او په جدول کي ځای په ځای کيږي. په دي سروی کي باید موقتي بنچ مارک دسرک په هرو 1000m کي انتقال شوي وي چې دونو په بیخونو دپلونو په پراپیټ دیوالونو او نورودایمي نقاطو باندي لیکل کيږي اودورځي دکارپه اخر کي باید دغه TBM دشروع دنقطي سره وصل شي ددي په خاطر چي کومه

سروينگ

غلطي نه وي منح ته راغلي اودغه ټول معلومات په يو جدول کي ځاي په ځاي کيږي.

Station	Chainage	Bearing		Readings			Rise (+)	Fall (-)	RL	Remark
		FB	BB	BS	IS	FS				
A	0	AB = 80°30'		1.525					245.915	Starting point of project C/S-1
	20				2.150			0.625	245.290	
	40			0.950	2.650	0.850	1.800	0.500	244.790	C/S-2
	60				2.055			1.105	246.590	CP
	80				1.965		0.090		245.485	C/S-3
B	100			1.305			0.710		245.575	
	115	BC = 120°30'	AB = 260°30'		1.850			0.545	246.285	CP
	120				2.360			0.510	245.740	C/S-4
	140			1.055		0.755	1.605		245.230	
	160				1.860			0.805	246.835	CP C/S-5
C	180				2.950			1.090	246.030	
	200			0.890			1.795		244.940	
	220	CD = 30°15'	BC = 300°30'		1.755			0.865	246.735	CP C/S-6
	240				2.680			0.925	245.870	
	260			1.350		1.270	1.410		244.945	
D	280	DE = 140°0'	CD = 210°15'		2.105			0.755	246.355	C/S-7
	300				2.655			0.550	245.600	
	320				3.250			0.595	245.050	C/S-8
	340				1.760		1.490		244.455	
	360		DE = 320°0'			0.715	1.045		245.945	C/S-9
E								246.990	TBM kept on top of well	
Total =				7.075	6.000	9.945	8.870			

دسرک د عرضي مقطع ترسیمول :- Cross section of Road

کله چې دسرک دپاره طولي قطع ترسیمېږي نو په همدې وخت کې دهغې دپاره عرضي قطع هم ترسیمېږي چې د عرضي مقطع خط يې دسرک د مرکزي خط سره په عمودي ډول باندي قطع کوي او په ثابتو انټروالونو کې يې قطع کوي لکه 20m او يا 40m کې د عرضي مقطع نه هدف دا دي چې ترڅو دځمکې په حالت باندي پوه شو د عرضي مقطع اندازه يې دځمکې د وضعیت پورې اړه لري چې د عددي کارونو دپاره دغه اندازه 5m (20-40)m پورې ده دواړه طرفونو ته چې د ستاف قیمتونه په هرو 5m کې اخستل کېږي که چيرته ضرورت و نو په دې صورت کې کولاي شو چې اضافه قیمتونه هم واخلو.

دطولي قطعي ترسیمول (longitudinal plotting of profile section) :-

مخکې له دینه چې طولي قطع ترسیم کړو نو د ترسیم دپاره يې دوه ډوله مقیاسونه انتخابوو. چې یوه ته يې افقي مقیاس و یل کېږي چې دهمیشه دپاره د (1:1000-1:2000) په منځ کې نیول کېږي او بل يې عمودي مقیاس دي چې اندازه يې د (1:100-1:200) په منځ کې نیول کېږي اوله دینه روسته افقي خط چې datum line ورته ویل کېږي ایستل کېږي او دشرید اندازي دهمدي خط دپاسه بنودل کېږي نظر افقي مقیاس ته. او اور دینات (عمودي خطونه) يې په هر شرید Chainage کې رسمېږي د datum line ارتفاع (RL) داسې فرض کېږي چې دځمکې سطحه دهغې دپاسه

سروینگ

وښودل شي. اوبيا ارتفاعات يي د همدې Chainage د پاسه نظر عمودي مقیاس ته ښودل کيږي. اودغه په نښه شوي نقاط يي سره وصلیږي چې ترڅو له دینه دځمکي دسطحي شکل لاسته راشي اوهریو خط يي باید په ځانگړي رنگ باندي وښودل شي چې په راتلونکي عنوان کي به تشریح شي.

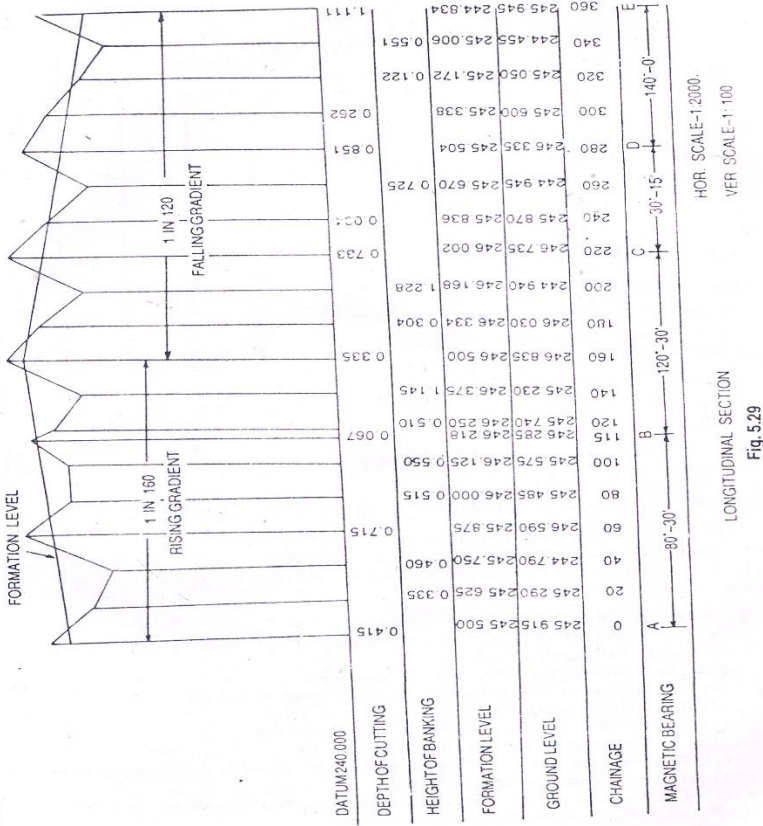

-: plotting of cross section ترسیمول

د عرضي قطع ترسیمول هم د طولی قطع په شان دي چې مخکي تشریح شوي دي اما افقي او عمودي مقیاس یې دومره فرق نلري چې اندازه یې

سروینگ

عموما د (1:400-1:100) کی تاکل کیبری

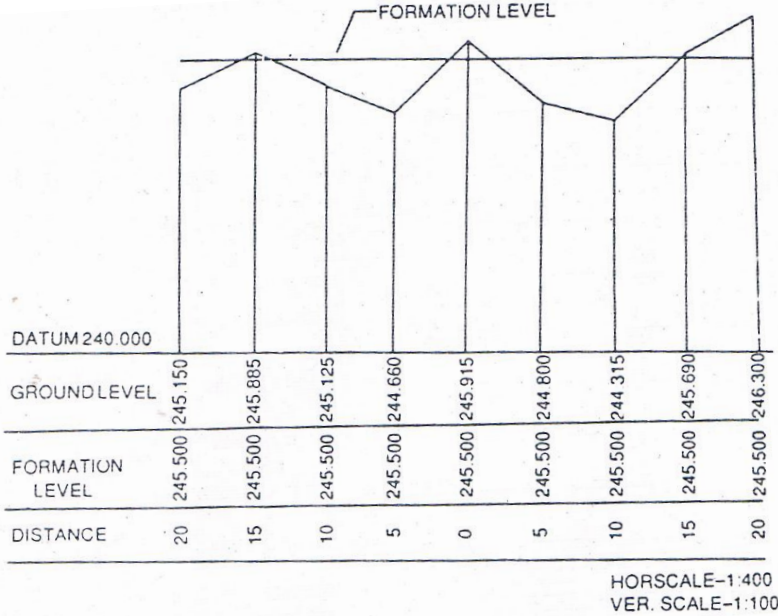

دکاری پرو فائل ترسیمول working profile :-

دطولي قطع دترسیمولوپه وخت کی دسرک د formation level موقیعت داسی تاکل کیبری چې دسرک دپاره دکندنکاری او پرکاری

سروینگ

اندازه په مساوي توگه سره وټاکل شي او د سرک اخري سطحه هم ټاکل کيږي چي دي پروفایل ته کاري پروفایل working profile ويل کيږي.

چې د formation level اندازه يي په لاندي ډول سره ټاکل کيږي

که چيرته د falling gradient اندازه 1:50 سره وي د formation line اندازه يي په لاندي ډول سره لاسته راوړو.

$$\text{Fall per } 20\text{m} = 20/50 = 0.400\text{m}$$

$$\text{Formation level at Chainage } 0 = 245.000\text{m}$$

$$\text{Formation level at Chainage } 20\text{m} = 245.000 - 0.400 = 244.600\text{m}$$

$$\text{Formation level at Chainage } 40\text{m} = 244.600 - 0.400 = 244.200\text{m}$$

اوپه همدي ترتيب سره نورو اندازه دپاره يي هم ترسره کوو.

دمختلفو خطونو دپاره درنگونو انتخاب colour convention :-

1-Datum line يا دځمکي ارتفاع په اودشريد اندازه په تور black ink باندې بنودل کيږي.

2-ordinates په ابې رنگ باندې بنودل کيږي

3-formation line په سوررنگ باندې بنودل کيږي

4-finished surfaced په ابې رنگ باندې بنودل کيږي

5-دکندنکاري اندازه په سوررنگ باندې بنودل کيږي

6- دپرکاري ارتفاع په ابي رنگ باندي ليکل کيږي

7- دخطونو د بېرنگ قيمت بايد دسټيشنونو په منع کي وليکل شي په سوررنگ باندي

دليول کاري د عمليي په جريان کي مشکلات

Difficulties faced in leveling:-

1- که چيرته ستاف ډير نږدي وي ليول ماشين ته :-

که چيرته ستاف ډير نږدي ليول ماشين ته نږدي ونيول شي نو په دي صورت کي هغه درجي چې په ستاف باندي وي نه بنکاره کيږي نو په دي صورت کي يوه سپين کاغذ په ستاف باندي بنکنه او پورته کيږي ترهغه پوري چې دورقي اخري برخه د کلیمیشن د لاین سره قطع وکړي او په دي صورت کي يي قرات اخستل کيږي.

2- که چيرته د ليول کاري د عمليي په جريان کي يو ډنډ د اوبو واقع شي

Leveling across a large pond or lake

که چيرته د ليول کاري د عمليي په جريان کي يو پراخه ډنډ واقع شي نو په دي صورت کي په لاندي توگه باندي عمل کوو.

لکه خرننگه چې پوهيږو د ولاړو اوبو په سطحه باندي ارتفاعات سره مساوي وي نو دوه د لرگي ميخونه را اخلو او د ډنډ دواړه خواو ته يي ټک و هو د A او B په نومونو باندي يو ځل ليول ماشين د O1 په نقطه باندي او بل ځل ليول ماشين د O2 په نقطه کي ودررو او په لاندي توگه باندي عمليه اجرا کوو.

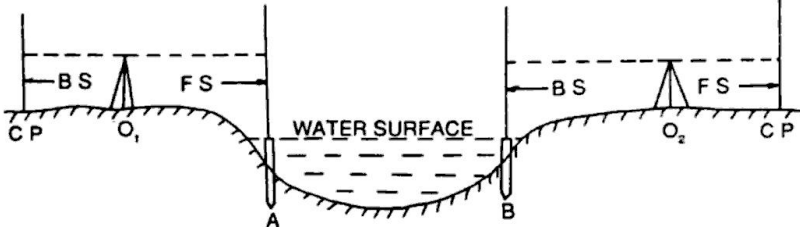

۳- که چیرته د لیول کاری د عملی په جریان کی روانی اوبه منح ته راشی

Leveling across a river:-

که چیرته د لیول کاری د عملی په جریان کی روانی اوبه واقع شی او لکه څرنګه چې پوهیږو د روانو اوبو د پاسه ارتفاعات مساوی نه وی نو پدی صورت کی ددوه طرفه لیول کاری نه استفاده کوو نو په دی صورت کی د A د نقطی ارتفاع په معمولی توګه سره پیدا کوو او بیا د A او B د نقطو د ارتفاع تفاوت د RECIPROCAL LEVELING په طریقہ باندي پیدا کوو. او د B د نقطی ارتفاع ترینه پیدا کوو.

۳- که چیرته د لیول کاری د عملی په جریان کی یو دیوال واقع شی

LEVELING A CROSS THE SOLID WALL:-

که چیرته د لیول کاری د عملی په جریان کی یو دیوال واقع شی نو په دی صورت کی د A او B دوه د لرګی میخونه د دیوال په دواړه خواو کی لګوو. او د A په لرګی باندي راډ نیسو او قرات ورباندي اخلو او د A د نقطی ارتفاع پیدا کوو او بیا د دیوال ارتفاع پیدا کوو او دواړه سره جمع کوو د

سروینگ

B د نقطې د ارتفاع د تفاوت د لاسته راوړلو د پاره د مجموعي ارتفاع نه د دیوال د بل طرف ارتفاع منفي کوو او په دې توګه د B د نقطې ارتفاع لاسته راځي لکه په لاندې شکل کې .

$$RL \text{ of } A = HI - AC$$

$$RL \text{ of } E = RL \text{ of } A + AE = RL \text{ of } F \text{ (same level)}$$

اوبیا لدې نه روسته لیول ماشین ځای ته تغیر ورکول کیږي او د O_2 په نطقه کې عیارېږي

$$RL \text{ of } B = RL \text{ of } F - BF$$

$$HI \text{ at } O_2 = RL \text{ of } B + BD$$

اوله دینه روسته لیول کاري ته په عادي توګه باندي ادامه ورکول کیږي

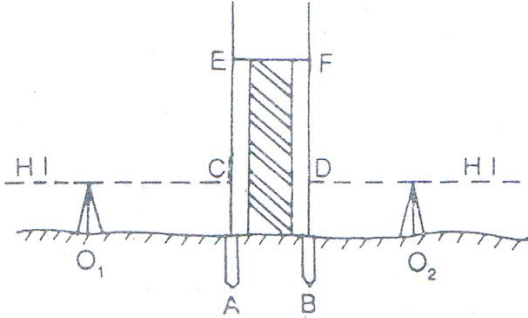

Fig. 5.32

- که چیرته بنچ مارګ د کلیمیشن د خط د پاسه وي

WHEN BM IS ABOVE LINE OF COLLIMATION:-

سروینگ

دا حالت په هغه وخت کې منع ته راځي چې کله بنچ مارک د پلونو د سلب لاندې وي نو په دې صورت کې د په همدې نقطه باندې ستیاف په معکوس ډول باندې نیول کېږي او قرات یې اخستل کېږي او دغه قرات د BS دي او منفي علامه یې مخې ته لیکل کېږي او د BM نه منفي کېږي او مونږ ته HI راکوي او د ځمکې پرمخ باندې یوه بله نقطه ټاکو او قرات ورباندې اخلو چې دغه قرات ته FS ویل کېږي او نوي RL لاسته راکوي د ځمکې پرمخ باندې

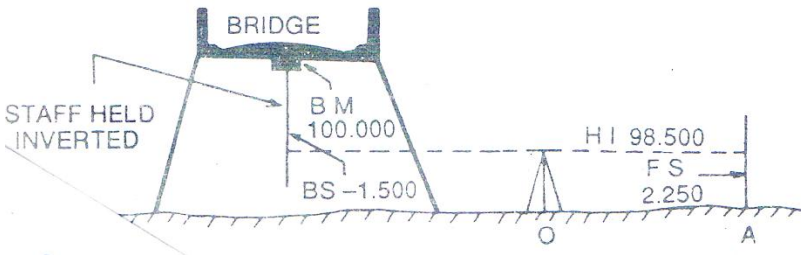

5- دمایلي سطحې دپاسه لیول کاري Leveling along a steep slope :-

کله چې د یوې مایلي سطحې یا غرنې منطقي دپاسه د لیول کاري عملیه ترسره کوو نو په دې صورت کې دامشکله وي چې د BS او FS ترمنځ فاصله په مساوي توګه باندې انتخاب کړو نو په دې حالت کې باید لیول ماشین د zig-zag په شکل باندې عیارشي چې په دې صورت کې شاید د BS او FS ترمنځ فاصله په مساوي توګه باندې انتخاب شي لکه په لاندې

سروینگ

شکل کي د AB خط د لیول خط دي او $I_1, I_2, I_3, \dots, I_n$ د لیول ماشین موقیعتونه دي او S_1, S_2, \dots, S_n دستاف موقیعتونه دي نظر شکل ته

د 2، 3، 4، 5، 6، 7، 8، 9، 10، 11، 12، 13، 14، 15، 16، 17، 18، 19، 20، 21، 22، 23، 24، 25، 26، 27، 28، 29، 30، 31، 32، 33، 34، 35، 36، 37، 38، 39، 40، 41، 42، 43، 44، 45، 46، 47، 48، 49، 50، 51، 52، 53، 54، 55، 56، 57، 58، 59، 60، 61، 62، 63، 64، 65، 66، 67، 68، 69، 70، 71، 72، 73، 74، 75، 76، 77، 78، 79، 80، 81، 82، 83، 84، 85، 86، 87، 88، 89، 90، 91، 92، 93، 94، 95، 96، 97، 98، 99، 100، 101، 102، 103، 104، 105، 106، 107، 108، 109، 110، 111، 112، 113، 114، 115، 116، 117، 118، 119، 120، 121، 122، 123، 124، 125، 126، 127، 128، 129، 130، 131، 132، 133، 134، 135، 136، 137، 138، 139، 140، 141، 142، 143، 144، 145، 146، 147، 148، 149، 150، 151، 152، 153، 154، 155، 156، 157، 158، 159، 160، 161، 162، 163، 164، 165، 166، 167، 168، 169، 170، 171، 172، 173، 174، 175، 176، 177، 178، 179، 180، 181، 182، 183، 184، 185، 186، 187، 188، 189، 190، 191، 192، 193، 194، 195، 196، 197، 198، 199، 200، 201، 202، 203، 204، 205، 206، 207، 208، 209، 210، 211، 212، 213، 214، 215، 216، 217، 218، 219، 220، 221، 222، 223، 224، 225، 226، 227، 228، 229، 230، 231، 232، 233، 234، 235، 236، 237، 238، 239، 240، 241، 242، 243، 244، 245، 246، 247، 248، 249، 250، 251، 252، 253، 254، 255، 256، 257، 258، 259، 260، 261، 262، 263، 264، 265، 266، 267، 268، 269، 270، 271، 272، 273، 274، 275، 276، 277، 278، 279، 280، 281، 282، 283، 284، 285، 286، 287، 288، 289، 290، 291، 292، 293، 294، 295، 296، 297، 298، 299، 300، 301، 302، 303، 304، 305، 306، 307، 308، 309، 310، 311، 312، 313، 314، 315، 316، 317، 318، 319، 320، 321، 322، 323، 324، 325، 326، 327، 328، 329، 330، 331، 332، 333، 334، 335، 336، 337، 338، 339، 340، 341، 342، 343، 344، 345، 346، 347، 348، 349، 350، 351، 352، 353، 354، 355، 356، 357، 358، 359، 360، 361، 362، 363، 364، 365، 366، 367، 368، 369، 370، 371، 372، 373، 374، 375، 376، 377، 378، 379، 380، 381، 382، 383، 384، 385، 386، 387، 388، 389، 390، 391، 392، 393، 394، 395، 396، 397، 398، 399، 400، 401، 402، 403، 404، 405، 406، 407، 408، 409، 410، 411، 412، 413، 414، 415، 416، 417، 418، 419، 420، 421، 422، 423، 424، 425، 426، 427، 428، 429، 430، 431، 432، 433، 434، 435، 436، 437، 438، 439، 440، 441، 442، 443، 444، 445، 446، 447، 448، 449، 450، 451، 452، 453، 454، 455، 456، 457، 458، 459، 460، 461، 462، 463، 464، 465، 466، 467، 468، 469، 470، 471، 472، 473، 474، 475، 476، 477، 478، 479، 480، 481، 482، 483، 484، 485، 486، 487، 488، 489، 490، 491، 492، 493، 494، 495، 496، 497، 498، 499، 500، 501، 502، 503، 504، 505، 506، 507، 508، 509، 510، 511، 512، 513، 514، 515، 516، 517، 518، 519، 520، 521، 522، 523، 524، 525، 526، 527، 528، 529، 530، 531، 532، 533، 534، 535، 536، 537، 538، 539، 540، 541، 542، 543، 544، 545، 546، 547، 548، 549، 550، 551، 552، 553، 554، 555، 556، 557، 558، 559، 560، 561، 562، 563، 564، 565، 566، 567، 568، 569، 570، 571، 572، 573، 574، 575، 576، 577، 578، 579، 580، 581، 582، 583، 584، 585، 586، 587، 588، 589، 590، 591، 592، 593، 594، 595، 596، 597، 598، 599، 600، 601، 602، 603، 604، 605، 606، 607، 608، 609، 610، 611، 612، 613، 614، 615، 616، 617، 618، 619، 620، 621، 622، 623، 624، 625، 626، 627، 628، 629، 630، 631، 632، 633، 634، 635، 636، 637، 638، 639، 640، 641، 642، 643، 644، 645، 646، 647، 648، 649، 650، 651، 652، 653، 654، 655، 656، 657، 658، 659، 660، 661، 662، 663، 664، 665، 666، 667، 668، 669، 670، 671، 672، 673، 674، 675، 676، 677، 678، 679، 680، 681، 682، 683، 684، 685، 686، 687، 688، 689، 690، 691، 692، 693، 694، 695، 696، 697، 698، 699، 700، 701، 702، 703، 704، 705، 706، 707، 708، 709، 710، 711، 712، 713، 714، 715، 716، 717، 718، 719، 720، 721، 722، 723، 724، 725، 726، 727، 728، 729، 730، 731، 732، 733، 734، 735، 736، 737، 738، 739، 740، 741، 742، 743، 744، 745، 746، 747، 748، 749، 750، 751، 752، 753، 754، 755، 756، 757، 758، 759، 760، 761، 762، 763، 764، 765، 766، 767، 768، 769، 770، 771، 772، 773، 774، 775، 776، 777، 778، 779، 780، 781، 782، 783، 784، 785، 786، 787، 788، 789، 790، 791، 792، 793، 794، 795، 796، 797، 798، 799، 800، 801، 802، 803، 804، 805، 806، 807، 808، 809، 810، 811، 812، 813، 814، 815، 816، 817، 818، 819، 820، 821، 822، 823، 824، 825، 826، 827، 828، 829، 830، 831، 832، 833، 834، 835، 836، 837، 838، 839، 840، 841، 842، 843، 844، 845، 846، 847، 848، 849، 850، 851، 852، 853، 854، 855، 856، 857، 858، 859، 860، 861، 862، 863، 864، 865، 866، 867، 868، 869، 870، 871، 872، 873، 874، 875، 876، 877، 878، 879، 880، 881، 882، 883، 884، 885، 886، 887، 888، 889، 890، 891، 892، 893، 894، 895، 896، 897، 898، 899، 900، 901، 902، 903، 904، 905، 906، 907، 908، 909، 910، 911، 912، 913، 914، 915، 916، 917، 918، 919، 920، 921، 922، 923، 924، 925، 926، 927، 928، 929، 930، 931، 932، 933، 934، 935، 936، 937، 938، 939، 940، 941، 942، 943، 944، 945، 946، 947، 948، 949، 950، 951، 952، 953، 954، 955، 956، 957، 958، 959، 960، 961، 962، 963، 964، 965، 966، 967، 968، 969، 970، 971، 972، 973، 974، 975، 976، 977، 978، 979، 980، 981، 982، 983، 984، 985، 986، 987، 988، 989، 990، 991، 992، 993، 994، 995، 996، 997، 998، 999، 1000

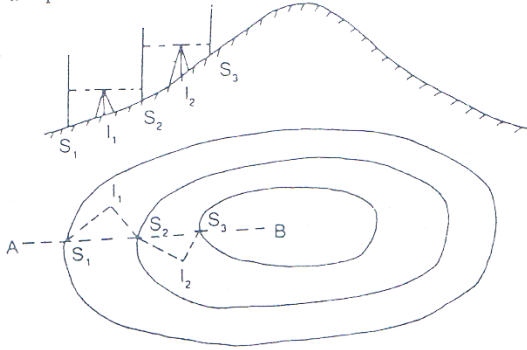

Fig. 5.34

6- لیول کاري عملیه په لوړو او ټیټو منطوقو کي :-

کله چې په غرنی منطقه کي لیول کاري ترسره کوو نو په دي صورت کي باید لیول د لوړي ساحي د پاسه عیارنشي مگر په یو طرف کي باید ودرول شي د غونډي داسي چې فقط د کلیمیشن خط د غونډي د سرنه تیر شي او ستاف بنکاره شي او که په ټیټه ساحه کي د لیول کاري عملیه ترسره کوو نو په دي صورت کي باید لیول ماشین د دري په بیخ کي ونه درول شي.

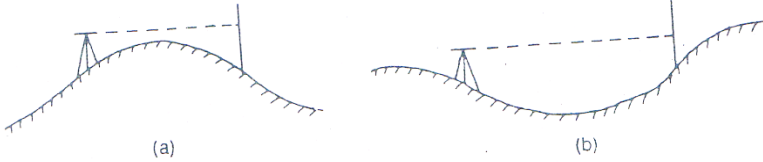

Fig. 5.35

دلیول کاری په عملیه کې د غلطی منابع source of error in leveling :-

د لیول کاری د عملیې په جریان کې لاندې غلطی منع ته راځي

دالي پواسطه باندي غلطی **instrumental error** :-

- د لیول ماشین عیارول په درسته طریقېه باندي نه وي ترسره شوي یعنی د کلیمیشن خط او حباب د تیوب د محور سره نه وي موازي.
- د focussing tube داخلي منجیمنت په درسته توگه باندي نه وي ترسره شوي

• د ستیاف د پاسه درجي په درسته توگه باندي نه وي برابرې شوي

د شخص پواسطه باندي غلطی personal error :-

- لیول په درست ډول باندي نه وي لیول
- د eye piece او object glass متمرکز کول focusing په درست ډول سره نه وي ترسره شوي
- ستیاف شاید په معکوسه توگه باندي نیول شوي وي او د پورته نه بنسخته خواته ولوستل شي ددې په ځای باندي چې د لاندې نه پورته خواته ولوستل شي.

سروینگ

- قرات په درسته توگه باندي وانه خستل شي
- دقراتونو داخلول په درسته توگه باندي ترسره نشي په جدول کي
- ستياف په درسته توگه باندي نه وي خلاص شوي

دطبيعي عواملو له اثره غلطي error due to natural causes :-

- که چيرته د ستياف اوليول ماشين ترمنځ فاصله زياته وي نو پدي صورت کي شايد دځمکي انحناء په ستياف قرات باندي تاثير وکړي.
- دانکسار له اثره شايد قرات په درسته توگه باندي وانخستل شي
- دتيز باد او شديد لمر له اثره قرات په درسته توگه باندي وانخستل شي

په ليول ماشين کي دغلطي مجازي حد permissible error in level

:- machine

دليول کاري په عمليه کي دقت نظر دغلطي کم حد ته پيدا کيږي چې دغلطي مجازي مقدار يې دکاردنووعيت پوري اړه لري دکوم دپاره چې ليول کاري ترسره کيږي چې په لاندي ډول سره پيدا کيږي.

$$E=C\sqrt{D}$$

E=closing error in meters

C=constant

D=distance in kilometers

چې دليول کاري دمختلفو عمليودپاره دغلطي مجازي حد په لاندي ډول

سره دي.

Rough leveling $E= \pm 0.100\sqrt{D}$

Ordinary leveling $E= \pm 0.025\sqrt{D}$

Accurate leveling $E= \pm 0.012\sqrt{D}$

Precise leveling $E = \pm 0.006\sqrt{D}$

په لیول ماشین کي د غلطی معلومول

ERROR IN LEVEL MACHINE

په لیول ماشین کي د غلطی معلومولو د پاره په یوه ساحه کي دوه داني راډونه لگوو یو دبل نه په یوه مناسبه اندازه باندي او همدا رنگه لیول ماشین هم ورته په یو مناسب ځاي کي ودر و او قراتونه پري اخلو اولیکو د ځان سره او بیا ورته د لیول ماشین ځاي تبدیلوو او بیا ورباندي قراتونه اخلو اولیکو یي او په لاندي توگه باندي عملیه ورباندي اجرا کوو.

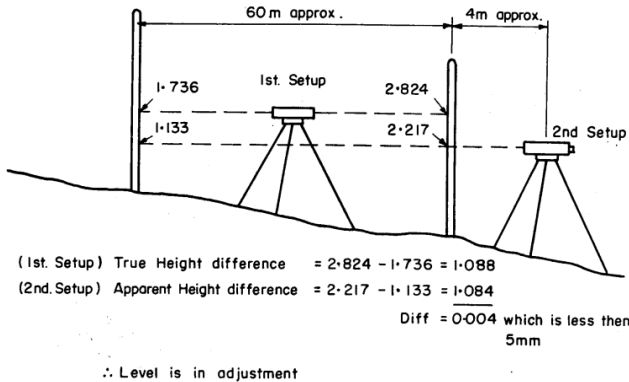

Figure 2 A method for checking the level accuracy

بله طریقه دا اهم ده کله چې لیول ماشین عیار شو په یوه مناسبه فاصله ترینه ستایف لري نیسو او قرات ورباندي اخلو او بیا تلسکوپ ته د 360 درجو په اندازه باندي تغیر ورکو او بل قرات په همدی ستایف باندي اخلو

سروینگ

او دواړه قراتونه یو دبل نه منفي کوو که فرق یې 5mm او نو لیول ماشین صحیح دي او که نه نوبیا غلطی لري .

د بنچ مارک انتقال BM shifting and closing

په لاندې مثال کې د A دنقطې ارتفاع 200m ده د B دنقطې ته بنچ مارک انتقال کړي.

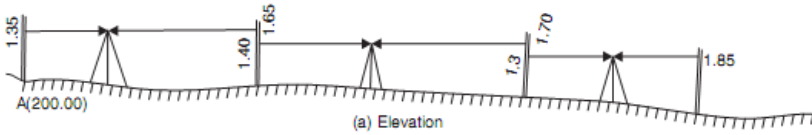

$$\text{RL of A} = 200.00 \text{ m}$$

$$\text{Back sight on A} = 1.35 \text{ m}$$

$$\therefore \text{Plane of collimation at } L_1 = 200 + 1.35 = 201.35 \text{ m}$$

$$\text{Fore sight on CP}_1 = 1.65 \text{ m}$$

$$\therefore \text{RL of CP}_1 = 201.35 - 1.65 = 199.70 \text{ m}$$

$$\text{Back sight to CP}_1 \text{ from } L_2 = 1.40$$

$$\therefore \text{Plane of collimation at } L_2 = 199.70 + 1.40 = 201.10 \text{ m}$$

$$\text{Fore sight to CP}_2 = 1.70 \text{ m}$$

$$\therefore \text{RL of CP}_2 = 201.10 - 1.70 = 199.40 \text{ m}$$

$$\text{Back sight to CP}_2 \text{ from } L_3 = 1.30 \text{ m}$$

$$\therefore \text{Plane of collimation at } L_3 = 199.40 + 1.30 = 200.70 \text{ m}$$

$$\text{Fore sight to B} = 1.85 \text{ m}$$

$$\therefore \text{RL of B} = 200.70 - 1.85 = 198.85 \text{ m} \quad \text{Ans.}$$

Table 15.1. Booking and reducing levels by plane of collimation method

Station	BS	Reading IS	FS	Plane of Collimation	RL	Remarks
A	1.35			201.35	200.00	Benchmark
E ₁		0.80			200.55	Plinth of building
CP ₁	1.40		1.65	201.10	199.70	CP ₁
E ₂		0.70			200.40	Plinth of building
CP ₂	1.30		1.70	200.70	199.40	CP ₂
B			1.85		198.85	B
Check $\Sigma BS = 4.05$		$\Sigma FS = 5.20$		Diff in RL of A and B		
$\Sigma BS - \Sigma FS = -1.15$ (Fall)					$= 198.85 - 200.00 = -1.15$	

دافقي فاصلي پيداڪول دليول ماشين پواسطه باندي horizontal distance
 -: on level machine

دليول ماشين پواسطه باندي دافقي فاصلي دپيداڪول دپاره دڪليميشن
 دخط پورتنبي اولاندينبي قرات اخستل ڪيري په يو سٽيشن ڪي.

مثال غوارو چي د A او B دنقطو ترمنح افقي فاصله پيداڪرو نوپه دي
 صورت ڪي ليول ماشين د A په نقطه ڪي عياروو او د B په نقطه باندي
 ستياف نيسو او دواړه قراتونه يي اخلوي يعني پورتنبي او بنڪتني قيمت يي
 اخلو او دلاندي فرمول پواسطه باندي يي پيداڪوو.

$$\text{Horizontal distance} = (\text{upper reading} - \text{down reading}) \times 100$$

مثال ڪه چيرته upper reading = 1.567m سره وي او down

reading = 1.453m سره وي افقي فاصله يي محاسبه ڪري؟

$$\text{Horizontal distance} = (\text{upper reading} - \text{down reading}) \times 100$$

$$\text{Horizontal distance} = (1.567 - 1.453) \times 100 = 11.40\text{m}$$

vertical د عمودي فاصلي پيدا کول د ليوول ماشين پواسطه باندي
-: distance by level machine

په ليوول ماشين باندي د عمودي فاصلي د پيدا کولو د پاره يو ځل مستقيم قرات او بل ځل غير مستقيم قرات اخلو او دغه دواړه قيمتونه سره جمع کوو په لاندي ډول سره.

$$\text{Height} = \text{direct reading} + \text{indirect reading}$$

$$\text{Direct reading} = 1.576\text{m} \quad \text{indirect reading} = 1.398\text{m}$$

$$\text{Height} = 1.576\text{m} + 1.398\text{m} = 2.974\text{m}$$

slope on level ميلان پيدا کول د ليوول ماشين پواسطه باندي
machine:-

ميلان د عمودي او افقي فاصلي ترمنځ نسبت ته ويل کيږي چې په دوه ډوله دي 1- پورته خواته ميلاني Raising slope چې دي ميلان ته مثبت ميلان هم ويل کيږي 2- بنسخته خواته ميلان falling gradient چې دي ميلان ته منفي ميلان هم ويل کيږي. چې کولاي شو دلاندي فرمول پواسطه باندي يې پيدا کړو.

د ميلان د پيدا کولو د پاره دلاندي فرمولونو څخه استفاده کوو

$$1) A - B/L \times 100 = \text{Slope \%}$$

A د پورتنني برخي قرات B د بنسکتني برخي قرات او L د دواړه نقاطو ترمنځ افقي فاصله ده

$$2) \text{ slope /distance} \pm 1^{\text{st}} \text{ RL} = 2^{\text{nd}} \text{ RL}$$

+ علامه په هغه صورت کي ده چې میلان یی Raising وي.

- علامه په هغه صورت کي ده چې میلان یی falling وي.

اول سوال :-

که چیرته د پورتنی برخي قیمت یی 1.345m وي اولاندینی برخي قیمت

یی 1.387m وي اودنوموړي سرک عرض 3.8m وي دمیلان اندازه یی

پیدا کړي؟

جواب :-

$$1) A-B/L \times 100 = \text{Slope } \%$$

$$(1.387-1.345/3.8) \times 100 = 1.105\%$$

دوهم سوال :-

که چیرته دشروع دنقطي $RL=525.50m$ وي اودمیلان شکل یی هم

Falling gradient وي چې اندازه یی 1:20 ده اودنقطو ترمینځ فاصله یی

30m وي؟

$$BS \text{ reading} = 1.525m$$

$$HI = 525.500 + 1.525 = 527.025m$$

$$RL \text{ of next point} = 525.500 - 30/20 = 525.500 - 1.50 = 524.00m$$

$$\text{Staff reading on next peg} = 527.025 - 524.00 = 3.025m$$

نوپه دي صورت کي staff د 30m په فاصله باندي ليري نیول کيږي او

بايد reading = 3.025m سره برابر شي. اوبيا دغه نقطه د pegs پواسطه

باندي په نښه کيږي اودغه عمليي ته تراخه پوري ادامه ورکول کيږي.

دموادوداندازي برابرول **TARGET AREA (TA)** :-

سروینگ

د ساختماني کارونوپه جريان کي د موادو اچول لکه د سرک د طبقو اچول د فرشو نو د موادو اچول او همدارنگه د ته د ابونو کندنکاري او نورو کارونو د ترسره کولو د پاره د TA نه استفاده کوو.
سوال:-

که چيرته د يو سرک د sub grade يا لومړني طبقي ضخامت 40cm وي ادهغي د ميلان اندازه 3% وي تاسي د نوموړي طبقي د پاره ضروري قرات مقدار محاسبه ترسره کړي چې قيمتونه يي په ساحه کي د ليول ماشين پواسطه باندي اخستل شويدي او په لاندي ډول سره دي؟

Is reading on CL=1.230m BM=450m BS=1.897m

جواب:-

$$HI=BM+BS$$

$$HI=450+1.897=451.897m$$

$$NSL \text{ at CL}=HI-IS=451.897-1.230=450.667m$$

$$FRL \text{ at CL}=NSL+\text{thickness of layer}=450.667+0.40=451.067m$$

$$\text{Required rod reading (3R)} = HI-FRL=451.897-451.067=0.83m$$

اوس ستياف يا راډ راخلو او په مرکزي برخه کي چې کوم ميخ لگيدلي دي دهغي په څنگ کي نيسو او په ليول ماشين کي راډ ته گورو او راډ پورته يا بنسخته خواته وړو ترڅو مونږ ته د 0.830m قيمت بنسکاره شي. او بيا همداربخه په نښه کوو. چې دغه برخه د 40cm سره برابره ده

څلورم فصل

د GPS پواسطه باندي سروی

د سروی د پاره یوه عصري اله ده چې ددې پواسطه باندي کولای شو دځمکې پرمخ باندي د موجوده هري نقطې د موقعیت د ټاکلو د پاره طول البلد longitude عرض البلد latitude او همدارنگه دهغې لوړوالي elevation د بحر د سطحې نه پیدا کړو چې د دقت یا صحیوالي له مخې GPS په دوه ډوله دي.

1- د Single frequency GPS - هغه دي چې په هغه کې دقت ډیر دي او د receiver او antenna لرونکي دي.

2- هغه GPS کوم چې عام استعمال لري چې دي ته Hand held set ویل کیږي چې جوړښت یې موبایل ته ورته دي

او ددې څخه مختلف ډوله معلومات ترلاسه کیدلای شي لکه دیوځای موقعیت معلومول دلاري پیدا کول د خلکو د تگ مسیر tracking او همدارنگه ځایي وخت او نورو کارونو د اجرا د پاره استعمالیدای شي. د GPS اله اصلا د GPS د اصولو لاندي کار کوي چې په دغه سیستم

سروينگ

کي 24 داني مصنوعي سپورمي Satellite وجود لري چې دغه مصنوعي سپورمي لريوالي دځمکي دسطحي نه 12000mile فاصله لري او پخپل مدارونو کي حرکت کوي چې په 24 ساعتونو کي دځمکي په شاوخوا باندي دوه دورانه ترسره کوي چې سرعت يي 7000mile/hour

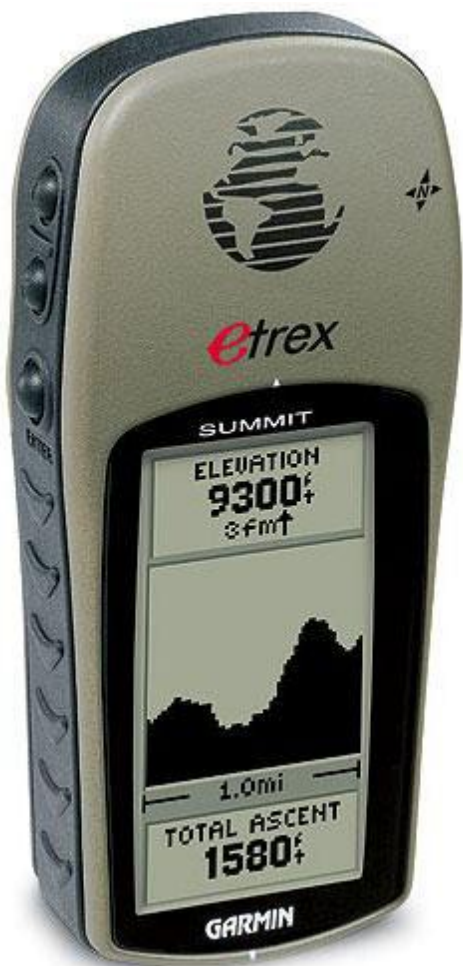

سروینگ

اودغه مصنوعي سپورمي دځمکي په طرف باندي signal خپروي کوم چې ددغه signal د انتن پواسطه باندي اخستل کيږي او receiver ته انتقالیږي او بیا GPS ته ځي.

د GPS برخي د جوړښت او دموډل د اعتبار له مخي GPS مختلفي برخي لري چې په لاندي ډول سره دي چې په لاندي ډول سره دي .

1. POWER KEY: - دهغه کيلي نه عبارت ده چې ددي پواسطه باندي کولاي شو چې GPS بند او خلاص (on/off) کړو.
2. Rocker key: - دمختلفو کارونو دپاره نښه ده چې ددي پواسطه باندي کولاي شو چې ښکته پورته ښي خواته او چپي خواته لار شو.
3. Page key: - داله په screen کي دمختلفو صفحو ته دتگ دپاره استعمالیږي.
4. Entere key: - داله د screen دپاسه دانتخاب شوي پروگرام او ياپيغام دپاسه د عمل کولو دپاره ورڅخه استفاده کيږي.
5. Zoom key: - دنقشي دصفحي دلوي او کوچني کولو دپاره استعمالیږي (zoom in/out) کولو دپاره استعمالیږي
6. Menue key: - داله په screen باندي دصفحو دپاسه مختلف option ته دتللو دپاره ورنه استفاده کيږي.

7. Find key: - دصفحو دپیدا کولو دپاره ورنه استفاده کیږي او د screen دپاسه د بنود لو دپاره ورڅخه استفاده کوو.
8. Qite key: - دخلاصي شوي صفحي دژر بندولو دپاره ورنه استفاده کیږي.
9. Antenna: - دمصنوعي سياري سره دارتباط دقايمولو دپاره ترينه استفاده کیږي.
- 10.
- SB port: - د gps سره دارتباط دقايمولو دپاره ترينه استفاده کیږي
11. Data port: - دکمپیوټر سره دارتباط دقايمولو دپاره ترينه استفاده کیږي.

د GPS څخه استفاده :- USES OF GPS

د GPS نه زیاته استفاده کیږي چې داستفادو دي طریقوته يي function ويل کیږي.

1. Mode menue: - داسي يو mode دي چې په دي کي ډيري function پرته دي چې مهم يي په لاندي توگه باندي دي.
- Tracks: - د دي function څخه د سفر په مهال باندي دمختلفو کارونو د ترسره کولو دپاره استفاده کیږي.
- Routes: - د سفر په مهال باندي دلاري د تعین دپاره ترينه استفاده کیږي.
- High way: - د سرک د سروی دپاره استعمالیږي.
- Setup: د دي په مرسته باندي په is setting کي تبدیلی راوستلای شو.
- Calendar: - د دي په مرسته باندي میاشتي، تاریخ او وخت ترتیبولای شو.

سروینگ

Alarm clock: - ددي پواسطه باندي مونږدوخت ديداشت دپاره استفاده
کولاي شو.

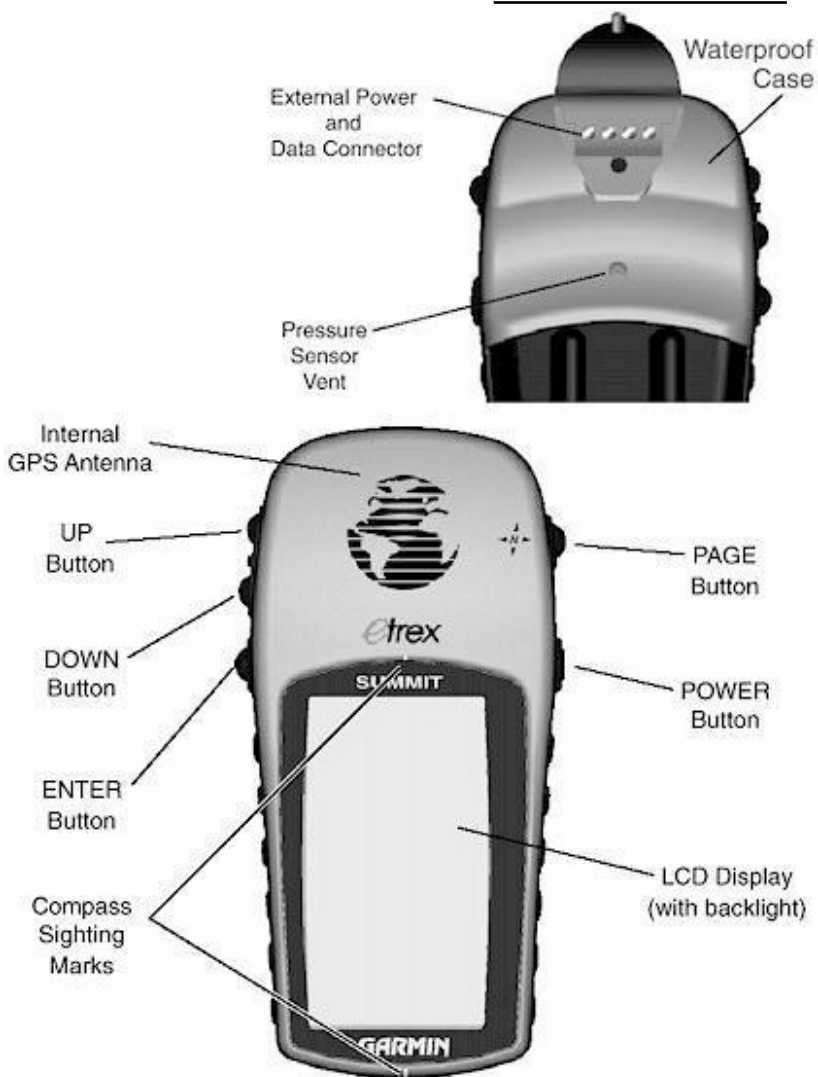

پنځم فصل

کمپاس او شریډ تریورس chain and Compass traversing

په تریورس سروی کي د سروی د خط جهت د زاویويي اندازه گیری له مخي ټاکل کیږي او نه د مثلثونو په جوړولو سره. تریورس سروی دهغه سروی نه عبارت ده چې په هغه کي د سروی سلسله د خطونو په شکل باندي بنودل کیږي. چې دهغي جهت او اوږدوالي د شریډ یا کمپاس پواسطه باندي اندازه کیږي. چې تریورس په دوه ډوله باندي دي 1- خلاص تریورس 2-open traverse- تړلي تریورس close travers نه عبارت دي.

1- خلاص تریورس open traverse: - دهغه تریورس نه عبارت دي چې یوه تړلي مضع جوړه نه کړي یعنی چې دهغي د شروع او ختم نقطې سره وصل نشي لکه د سرک، کانال، ریل پتلي مسیر او داسي نوي. لکه په شکل کي



2- تړلي تریورس closed traverse: - دهغه تریورس نه عبارت دي چې یوه تړلي مضع جوړه کړي یعنی د شروع او ختم نقاط یي سره یو وي لکه د خوص شکل، جهیل او داسي نور. لکه په شکل کي

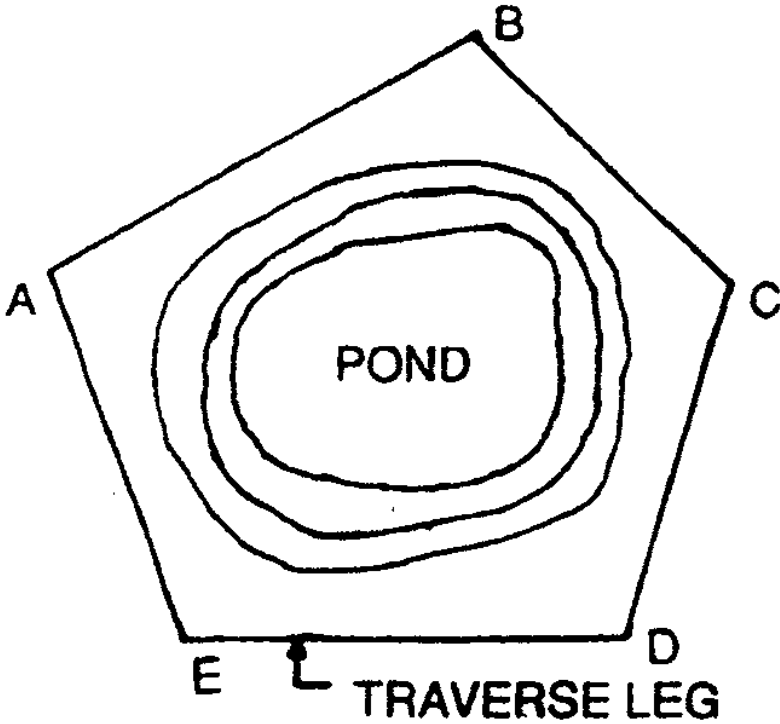

دتریورس میتودونه method of traversing :-

دتریورس هغه میتودوه کوم چې دهعبي په مرسته باندي دسروي دخط جهت ټاکل کيږي په لاندي ډول سره دي .

1. By the chain angles.
2. By the free or lose needle method
3. By the fast needle method
4. By the measuring of angles between successive line

1-دشريد پواسطه باند تريورس جوړول method of chain
-:angles or chain traversing

په دي طريقه کي ټول کارونه د شريد يا فيتي پواسطه باندي ترسره کيږي لکه دجهيل ،خوض ،ځنگلونو د فصل لرونکو ځمکو او نورو سروی پداسي حالت کي چي ساحه په مثلثونو باندي نه شو ويشلاي نو دشريد پواسطه باندي تريورس سروی نه استفاده کوو نو په ساحه کي تريورس جوړيږي او په هغي کي زاويي او دخطونو اوږدوالي شريد پواسطه θ باندي اندازه کيږي نوځکه ورته دشريد پواسطه باندي تريورس ويل کيږي.

دشريد پواسطه باندي زاويه د دزاويي دنيمايي کولو په طريقه باندي اندازه کيږي فرضوو چي په لاندي شکل کي د AB او AD دخطونو ترمينځ زاويه د A په نقطه کي اندازه کوو نو په دي حالت کي د A نقطه مرکز نيسو او اوډفيتي د اوږدوالي په اندازه باندي 20m يو قوس وهو چي د AB او AD خطونه د P او Q نقطو کي قطع کوي اوله دي نه روسته دو تر PQ اوږدوالي اندازه کيږينو په دي صورت کي د BAD زاويه دلاندي رابطي نه اندازه کيږي.

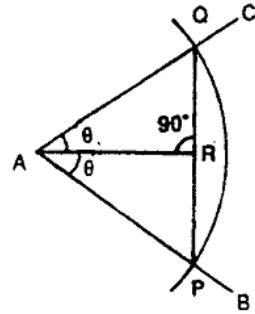
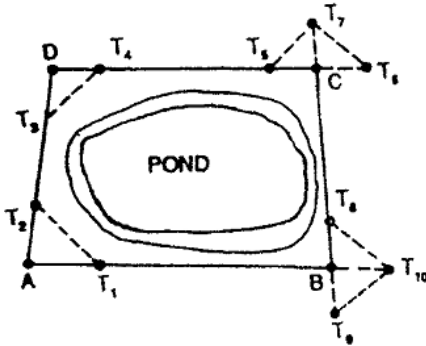

$\sin\theta/2=QR/40$
and $PR=1/2PQ$

proof: $\sin\theta/2=PR/PA$ but $PR=20m$

$\sin\theta/2=PR/40$

دزاويي اندازه گيري د فیتی پواسطه نسبت الاتو دومره دقت نلري نو ځکه دغه طريقه په هغه ځاي کي استعمالیږي چیرته چي دقت ته دومره زیات ضرورت نه وي.

-:Free or lose needle method-2

په دي طريقه کي دزاويي داندازه کولو الات لکه کمپاس يا تيودر يا لایت په هر يو ستیشن کي ځاي پرځاي کيږي او دهریو خط دپاره دبیرنگ قیمت اخستل کيږي د مقناطیسي نصف النهار څخه په دي طريقه کي د غلطی اندازه دومره نه وي .

-:Fast needle method-3

په دي طريقه کي تيوديلایت دهریو خط د بیرنگ داندازه کولو دپاره استعمالیږي چې دغه طریقہ به په راتلونکي موضوعاتو کي تشریح شي.

-:Method of measurement of angles-4

په دي طريقه کي تيوديلایت دزاویو داندازه کولو دپاره استعمالیږي چې افقي زاویه يي په دوه ډوله سره اندازه کیږي 1- angle includes deflection angles method-method2

چې په دي کي د includes angle method دیر درست دي چې دلویو ساحو دسروي دپاره او هغه کارونودپاره چې په هغه کي دقت ډیروي استعمالیږي.

هغه الات چې دزاويي داندازه کولو دپاره استعمالیږي instrument -: for measurement angles

ددي په خاطر باندي چې یو خط دکاغذ دپاسه ترسیم کړو نو دهغي دپاره دزاويي اندازه او دخط د اوردوالي اندازه باید معلوم وي دسروي دخط جهت دافقي زاويي له مخي چې ددوه خطونو ترمینځ تشکیلیږي اوهمدارنگه دبیرنگ زاويي له مخي چې د یو reference line نه چې د نصف النهار کرنه ورته ویل کیږي او مطلوبه خط ترمینځ تشکیلیږي اندازه کیږي.

دسروي د کارونوپه جریان کي دزاويي داندازه کولودپاره د 1- دکمپاس 2- تيوديلایت نه استفاده کیږي

سروینگ

په کمپاس کې زاویه د دوه خطونو ترمینځ په مستقیم ډول سره نه اندازه کوي بلکه ده مقناطیسي نصف النهار خط او مطلوبه خط ترمینځ اندازه کېږي. اوتیو دیلایت کې زاویه د دوه خطونو ترمینځ اندازه کېږي او همدارنگه د خطونو بیرنگ اندازه کېږي.

چې په عمومي توګه باندي کمپاس له دري برخونه تشکیل شويدي

1-magnetic needle 2-graduated circle 3- line of sight

دوه ډوله کمپاسونه وجود لري

1 - منشوري کمپاس **prismatic compass**

2 - سرویر کمپاس **surveying or surveyor compass**

منشوري کمپاس چې په شکل کې ښودل شويدي د دایروي شکل لرونکي دي چې قطريي (85-110) ملي متروپوري دي او په منځني برخه کې مقناطیسي ستن لري چې په شکل کې ښودل شويدي.



دمنشور کمپاس داستعمال طریقہ method of using prismatic

compass :-

دا کمپاس په لاس کي نیول کیږي اما دیوې بڼې نتیجې دلایسته راوړلو په

د پاسه کیښودل کیږي چې ددې پواسطه باندي tri pad خاطر باندي د

کولاي شو په په نښه ډول سره یې لیول کړو.

1- Centering: کمپاس باید د هغه نقطې د پاسه منطبق شي په کوم ځای

کي چې بیرنگ اخستل کیږي چې کولاي شو د شاقول پواسطه باندي یا د

کوچني تیرې په خطا کولو سره د کمپاس د منځني نقطې نه او دغه تیرې د

ځمکي د پاسه په یوه نقطه باندي په نښه کوو او بیا هغه نقطه د peg

پواسطه باندي په نښه کوو.

leveling- کمپاس چې کله دسه پایي دپاسه کینسودل شي نو په دي صورت کي باید دسترگو پواسطه باندي لیول شي او پ هغه کي چې کومه ستنه ده هغه باید په ازادانه ډول سره حرکت وکړي
 دقرات اخستل دمنشوري کمپاس په مرسته باندي **observing the reading** :- ددي دپاره چې د AB دخط بیرنگ اندازه کړو نو په دي صورت کي داسي عملییه اجرا کوو.

- د A دنقطي دپاسه کمپاس متمرکز کوو او لیول کوو یي.
 - منشور prism ته په عمودي ډول سره دوران ورکوو ا همدارنگه sight vane پورته یابنکته کوو ترهغه پوري چې ددایري دپاسه کومي درجي چې دي هغه په واضحه توگه باندي بنکاره شي کله چې د منشور prism نه معلوم شي.
 - کمپاس ته ترهغه پوري دوران ورکوو ترخوپوري مونږ ته راډ چې دB په نقطه کي موجود دي وکتل شي.
 - کله چې ستن په یوه نقطه باندي ودریږي نو په دي صورت کي یي قیمت اخستل کیږي چې د 15' پوري قیمت یي اخلودا خبره باید په یاد باندي ولرو چې په کمپاس کي کتل او قرات باید په یوه وخت کي ترسره شي.
- سرویر کمپاس -: surveyor compass**
 سرویر کمپاس دځمکي سروی کي استعمالیږي او په اوسني وخت کي تري دومره استفاده نه کیږي چې د سرویر کمپاس او منشوري کمپاس ترمینځ عمده فرقونه په لاندي ډول سره دي .

سروینگ

1. په منشور کمپاس کي قرات او کتنه په يوه وخت کي ترسره کيږي. او په سروير کمپاس کي يوځل جسم ته کتل کيږي او بيا دهغي نه روسته سروير راځي او کمپاس په دايره کي گوري چې په کومه نقطه باندي ستن ولاړه ده او دهمغه ځاي قرات لولي.

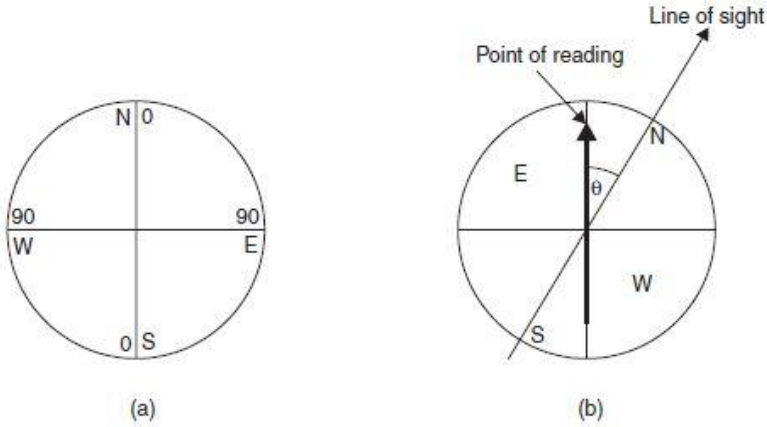

Fig. 13.3



Plate 13.2 Surveyor's compass

2. په منشوري کمپاس کې ستن او درجه بندي شوي دايره يودبل سره وصل شويدي او په يوه ثابت موقعيت باندي ولاړه وي. او په سروير کمپاس کې درجه بندي شوي دايره د بکس سره تړلي ده او په هغې کې د کتلو سره حرکت کوي په هغه صورت کې چې بکس ته دوران ورکول شي.

3.

منشوري کمپاس کې دايره د ساعت د عقربې مطابق چې په جنوبي برخه کې 0° کې قرار لري په شرقي برخه کې 90° په شمالي برخه کې 180° او په لويديځه برخه کې 270° درجي زاويه قرار لري. او يا شايد ددې معکوس جوړښت ولري. لکه په شکل کې او په سروير کمپاس کې دايره په څلورو برخو باندي ويشل شويده چې په هغه کې شمال او جنوب صفر او ختيځ او لويديځ مقدارونه 90° په اندازه باندي دي لکه په شکل کې.

4.

منشوري کمپاس شايد په لاس کې ونيول شي اما سروير کمپاس بايد د سه پايې د پاسه کينډول شي او يا په يو راډ باندي چې اوږدوالي يې 1m پوري دي ايسنودل کيږي چې دې ډول راډ ته Jacob staff او يا هم light tripod ويل کيږي.

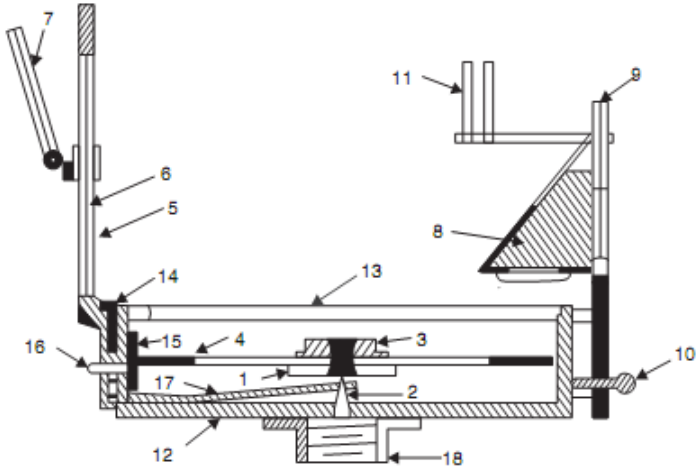

- | | |
|------------------------------|------------------------------|
| 1. Needle | 10. Focussing stud |
| 2. Pivot | 11. Dark sunglasses |
| 3. Agate cap | 12. Box |
| 4. Graduated disc | 13. Glass cover |
| 5. Slit metal frame | 14. Lifting pin |
| 6. Horse hair | 15. Light spring |
| 7. Mirror | 16. Brake pin or knob |
| 8. Reflecting prism with cap | 17. Lifting lever |
| 9. Eye vane | 18. Support to fit on tripod |

Fig. 13.1. Prismatic compass

دیوه خط دپاره دبیرنگ زاویه bearing of line :-

دبیرنگ زاویه دهغه زاویې نه عبارت ده چې دیوه مخصوص یا تاکلي جهت نه اندازه کيږي. چې دغه تاکلي جهت ته دنصف النهار کرنه ویل کيږي چې په دري ډوله باندي ده.

1- حقيقي نصف النهار کرنه True meridian line

2- مقناطیسي نصف النهار کرنه Magnetic meridian line

3- فرضي نصف النهار کرنبه arbitrary meridian line

1- True meridian حقيقي نصف النهار کرنبه:

هغه خط چې د شمالي نصف النهار يا اوجنوبي قطب نه تيريري د حقيقي نصف النهار په نوم باندي ياديري

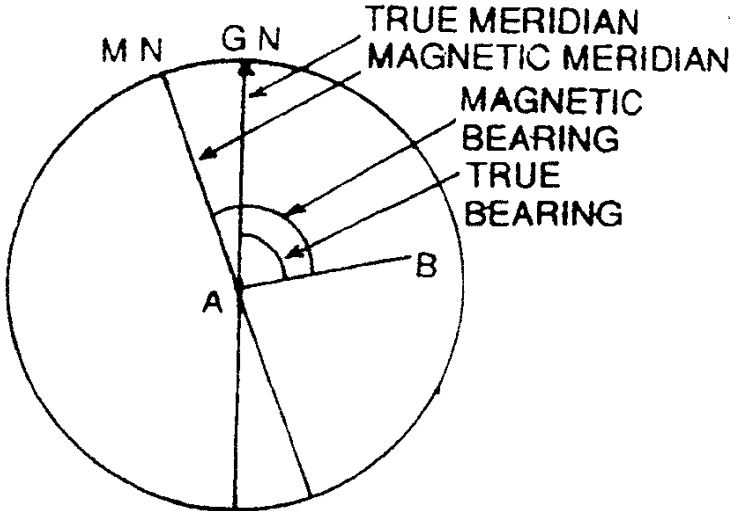

2- مقناطيسي نصف النهار کرنبه magnetic meridian line :-

دهغه جهت نه عبارت دي کوم چې د مقناطيسي ستني پواسطه باندي بنودل کيري په داسي حالت کي چې هغه په ازادانه توگه باندي پريبنودل شي او دمحلې موادو پواسطه باندي تر تاثير لاندي رانشي . او هغه زاويه چې ددي جهت نه اندازه شي نو دي زاويي ته دمقناطيسي بيرنگ زاويه ويل کيري.

3- فرضي نصف النهار کرنبه **arbitrary meridian line**:-

دکوچنیو ساحو د سروی دپاره یو د فرضی خط نه استفاده کیږي په استفاده کوو البته په هغه صورت کي چې په ساحه کي د حقیقي نصف النهار یا مقناطیسي نصف النهار ټاکل امکان ونلري چې بیا په دي صورت کي په ساحه کي کومه ونه ، پایه ورته نیسو اوزاویه یي له همدی طریقہ پیدا کوو او هغه زاویه چې ددی خط سره تشکیلیږي دي زاویي ته د فرضی بیرنگ زاویه ویل کیږي.

د بیرنگ زاویي داندازه کولو سیستمونه **designation of bearing**:-

د بیرنگ زاویي داندازه کولو دپاره دوه سیستمونه وجود لري

1-Whole circle Bearing system

2-Quadrantal system

Whole circle bearing system:-

په دي سیستم کي د بیرنگ زاویه د همیشه دپاره د ساعت د عقربې مطابق د شمالي نصف النهار نه تر مطلوبه خط پوري اندازه کیږي. چې کیدای شي ددی قیمت د 0^0 and 360^0 په مینځ کي وي. چې دغه زاویه د منشوري کمپاس او یا تیو دیلايت پواسطه باندي اخستل کیږي.

2-Quadrantal bearing system:-

سروینگ

په دي سيستم کي دبیرنگ زاویه د ساعت د عقربې مطابق او یا مخالف اندازه کیږي او همدارنگه د شمال یا جنوب نه اندازه کیږي چې کوم جهت خط ته نږدي وي دهمغه جهت نه اندازه کیږي. نو دهمدي خاطره دا ډیره ضروري ده چې ورسره ولیکو چې زاویه دکوم جهت نه اندازه شویده. دیوسټیشن په شاوخوا کي ټوله ساحه په څلورو ناحیو باندي ویشل شویده ددوه خطونو پواسطه باندي چې یو دبل سره یي قائمه زاویه جوړه کړیده اود هري زاويي دمقدار سره یي N,S,E and W لیکل کیږي مثال په توگه باندي داسي $AP_2 = \theta_2 S.E$ او یا هم داسي لیکو چې $AP_2 = S \theta E$ سره چې له دي طریقي نه هم زیاته استفاده کیږي. چې دغه دبیرنگ زاویه د سرویر کمپاس پواسطه باندي اخستل کیږي

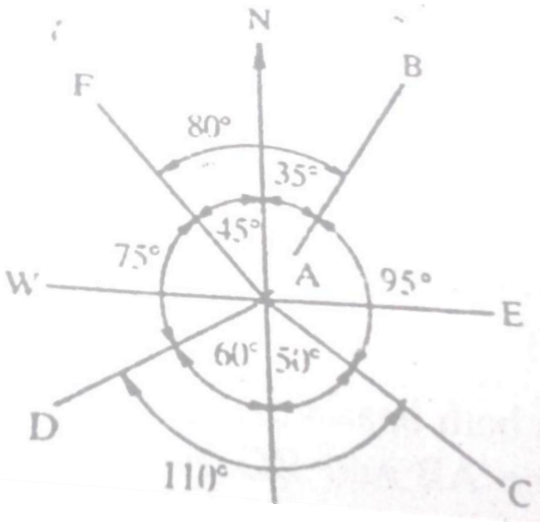

سروینگ

Reduced bearing- کله چې د یو خط دپاره د Whole circle bearing angle زاویه د 900 درجو نه زیاته شي نو په دي صورت کي باید هغه د quadrant system ته تبدیل کړو نو چې د زاويي مقدار يي د 900 نه زیا ت نه شي نو د زاويي دي مقدار ته reduced bearing ویل کیږي چې په لاندي جدول کي د WCB او RB ترمینځ رابطه ذکر شویده.

Case	WCB system	Rule for RB	Quadrant
1	0^0 and 90^0	=WCB	NE
2	90^0 and 180^0	= 180^0 -WCB	SE
3	180^0 and 270^0	=WCB- 180^0	SW
4	270^0 and 360^0	= 360^0 -WCB	NW

-: Fore and Back bearing بیرنگ

هر یو خط چې دي دوه دبیرنگ زاويي لري چې یوه دهغي په شروع کي اوبله دهغي په انجامي نقطه کي موقیعت لري. که چیرته دیوه خط دپاره دبیرنگ زاویه دسروي دکار په جهت باند اندازه شي دپه د fore bearing (FB) زاویه ویل کیږي او که دسروي دجهت په مقابل طرف کي اندازه شي نو دي ته Back bearing (BB) زاویه یا reverse bearing ویل کیږي مثال په توگه که چیرته د AB یو خط ولرو نو په دي صورت

سروینگ

کي د Fore bearing زاويي يي د A نه B ته ده او د Back bearing زاويه يي B نه A ته موقيعيت لري چې د WCB په سيستم کي د FB او BB ترمينځ فرق پوره 1800 درجي دي چې کولاي شو دلاندي رابطي نه يي پيدا کړو.

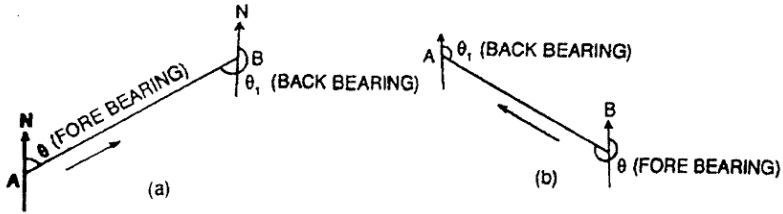

FB=BB-180⁰ سره دي که چيرته د BB قيمت د 180⁰ نه کم وي علامه يي مثبت او که 180⁰ نه زيات وي علامه يي منفي ده. په Quadrant Bearing system کي د FB او BB قيمتونه سره مساوي دي اما فرق د دواړو په جهتونو کي دي د مثال په توگه باندي که چيرته ديو خط دپاره د FB=N40⁰ 25'E سره وي نو په دي صورت کي به يي د BB=S40⁰ 25'W سره وي.

مثال:- لاندي whole circle bearing (WCB) قيمتونه د quadrant bearing (QB) سيستم ته تبديل کړي؟

68⁰ 32' 132⁰ 12' 236⁰ 37' 334⁰ 52'
جواب :-

WCB= 68⁰ 32' QB=N68⁰32'E OR N,E 68⁰ 32'
WCB=132⁰ 12' QB=180⁰-WCB, QB=S47⁰48'E OR S,
E 47⁰ 48'

سروینگ

$$WCB=236^{\circ} 37' \quad QB=WCB-180^{\circ}, QB=S56^{\circ} 37'W \text{ OR } S, W56^{\circ} 37'$$

$$WCB=334^{\circ} 52' QB=360^{\circ}-WCB, QB=N25^{\circ} 8'W \text{ OR } N, W25^{\circ} 8'$$

مثال:- لاندی د reduced bearing د زاویي د whole circle bearing

سیستم ته تبدیل کړي؟

$$N36^{\circ} 16'E \quad S28^{\circ} 14'E \quad S47^{\circ} 26'W \quad N58^{\circ} 24'W$$

جواب

$$RB=N36^{\circ} 16'E \quad WCB=RB = 36^{\circ} 16'$$

$$RB=S28^{\circ} 14'E \quad WCB=180^{\circ}-RB, WCB=151^{\circ} 46'$$

$$RB=S47^{\circ} 26'W \quad WCB=180^{\circ}+RB, WCB=227^{\circ} 26'$$

$$RB=N58^{\circ} 24'W \quad WCB=360^{\circ}-RB, WCB=301^{\circ} 36'$$

په لاندی شکل کی د fore bearing قیمتونه راکول شوي دي د back

bearing قیمتونه یی پیدا کړي؟

$$AB, 38^{\circ} 14' \quad BC, 142^{\circ} 18' \quad CD, 208^{\circ} 37' \quad \text{and} \\ DE, 318^{\circ} 26'$$

جواب:-

$$BB \text{ of } AB = 38^{\circ} 14' + 180^{\circ} = 318^{\circ} 14'$$

$$BB \text{ of } BC = 142^{\circ} 18' + 180^{\circ} = 322^{\circ} 18'$$

$$BB \text{ of } CD = 208^{\circ} 37' - 180^{\circ} = 28^{\circ} 37'$$

$$BB \text{ of } DE = 318^{\circ} 26' - 180^{\circ} = 138^{\circ} 26'$$

اول سوال :-

په لاند ډول سره د fore bearing قیمتونه راکړل شوي دي تاسي يې د
back bearing قیمتونه پیدا کړي؟

AB, N32⁰ 12'E BC, S43⁰ 18' E CD, S26⁰ 30' W and
DE, N65⁰ 24' W

Calculation of دزاويي اندازه کول د بیرنگ نه په استفادي سره
-: angles from bearings

که چیرته دوه خطونه سره په یوه نقطه کې نو په دې نقطه کې دوه ډوله
زاويي منځ ته راځي (داخلي او خارجي) چې ددې دواړه زاويو مجموعه
3600 درجي کیږي. چې کله داخلي زاویه کمه وي او کله هم خارجي
زاویه کمه وي چې لاندې اصول دزاويي د پیدا کولو دپاره استعمالیږي.

اول حالت 1 :-

که چیرته د یوه خط دپاره د whole circle bearing زاویه راکړل شوي
وي نو په دې صورت کې.

اول :- که چیرته د بیرنگ زاویه د دوه خطونو د تقاطع په نقطه کې اندازه
شوي وي. نو په دې صورت کې لوي قیمت د کوچني قیمت نه منفي کوو نو
په دې صورت کې به دغه تفاوت مونږ ته داخلي زاویه راکړي. اما په هغه
صورت کې چې دغه تفاوت له 180⁰ درجو نه کم وي. او که له 180⁰ درجو نه
زیات شونو په دې صورت کې به خارجي زاویه وي. نو داخلي زاويي

سروینگ

دلاسته راوړلو دپاره يې په دي حالت كې لاسته راغلي قيمت له 360^0 نه منفي كوو. د مثال په توگه په لاندي شكل كې د AB او AC دپاره دبیرنگ زاويه راكړل شويده. ددوي دقيمتونو ترمنځ تفاوت مونږ ته خارجي زاويه BAC راكوي او د داخلي زاويې CAB دپيدا كولو دپاره دخارجي زاويې قيمت له 360^0 درجونه منفي كوو. په شكل كې د $AB, 41^0$ $AC, 115^0$ $AD, 210^0$ and $AE, 325^0$ دنوموړو خطونو دپاره پورتنې قانون تطبيق كړي؟

دنوموړو خطونو دپاره داخلي زاويې داسې پيدا كوو.

$\angle BAC = \text{bearing of AC} - \text{bearing of AB}$

$$115^0 - 41^0 = 74^0$$

$\angle CAD = \text{bearing of AD} - \text{bearing of AC}$

$$= 210^0 - 115^0 = 95^0$$

$\angle DAE = \text{bearing of AE} - \text{bearing of AD}$

$$325^0 - 210^0 = 115^0$$

$\angle BAE = \text{bearing of AE} - \text{bearing of AB}$

$$325^0 - 41^0 = 284^0$$

$$\angle EAB = 360^0 - 284^0 = 76^0$$

دوهم حالت :- كه چيرته ددوه خطونو دپاره دبیرنگ زاويه راكړل شوي وي نو په دي حالت كې دلاند اصولونه استفاده كوو.

سروینگ

که چیرته دواړه بیرنگ زاویې په هغه ځای کې اندازه شي چیرته چې دواړه خطونه سره یوځای کېږي. د مثال په توګه که چیرته د CA د خط او AB بیرنگ راکړل شوي وي نو په دې صورت کې نو پدې صورت کې د AC د خط بیرنگ پیدا کوو چې AC د CA د خط Back Bearing دي چې مساوي دي د CA د خط $+180^0$ Fore bearing سره مساوي دي. او د CAB داخلي زاویه د پورتنی قانون له مخې پیدا کېږي.

که چیرته دیو خط دپاره د **Reduced bearing** زاویه راکړل شوي وي نو په دې صورت کې د داخلي زاویې د پیدا کولو دپاره

د شمال او جنوب په امتداد باندې خطونه ویستل کېږي په هر یو سټیشن کې.

1- که چیرته خط د نصف النهار د کرنې سره په یوه طرف کې واقع وي لکه د (a) شکل مطابق نو پدې صورت کې داخلي زاویه مساوي ده ددوه reduced bearing د تفاوت نه عبارت ده.

The includes angle = difference of two reduced bearing

AOB = difference of the bearing of OA and OB

2- که چیرته خطونه په یوه طرف کې واقع وي او د نصف النهار کرنه یې مختلفه وي نو په دې صورت کې داخلي زاویه لکه په (b) شکل کې

The includes angle = 180^0 - sum of the two reduced bearing

AOB = 180^0 - sum of the reduced bearing of OA and OB

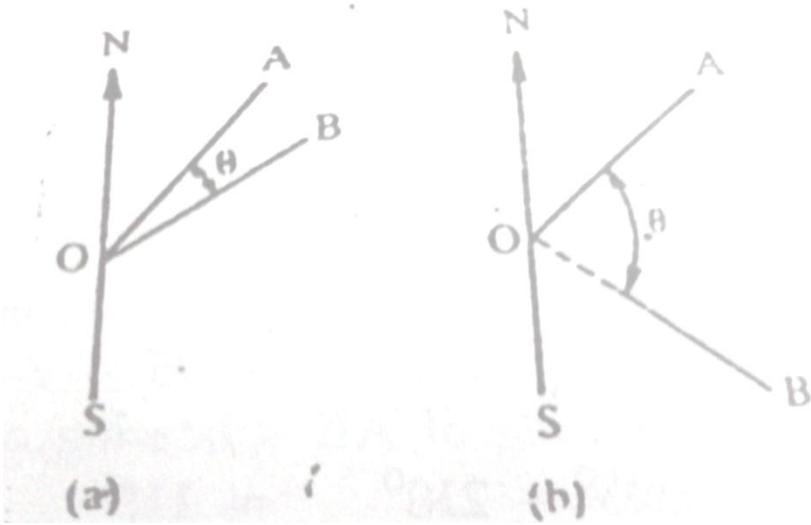

3- که چیرته خطونه په مختلفو طرفونو کې وي له مختلفو نصف النهارونو کې څخه نو په دې صورت کې داخلي زاویه داسې پیدا کوو. لکه په (c) شکل کې

The includes angle = 180° - difference of the two reduced bearing
 $\text{BOA} = 180^\circ$ - difference of the bearing OB and OA

4- او که چیرته خطونه په یوه طرف کې نه وي اوله یوه جهت نه اندازه شوي وی نو په دې صورت کې د زاویو دواړه مقدارونه سره جمع کېږي. لکه د شکل

The includes angle = sum of the two reduced bearing

ددي په خاطر باندي چې د شاگردانو د پاره اسانه شي نو هميشه د پاره بايد دهغي شکل بايد رسم شي او په هغه کي د خطونو جهت و بنودل شي کله چې داخلي زاويه اندازه کوو.

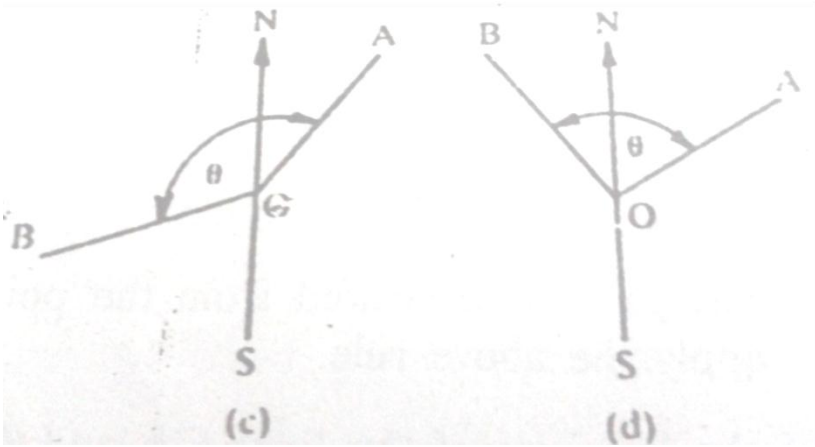

د بیرنگ اندازه کول Calculated bearings :-

دیو خط د پاره د بیرنگ زاویه هم کولای شو محاسبه او هم کولای شو چې په ساحه کي دالاتو پواسطه باند پیدا کړو. هغه بیرنگ چې په مستقیمه توگه باندي په ساحه کي پیدا کیري هغي ته observed bearing ویل کیري. او که چیرته د محاسبی په واسطه باندي پیدا شي نودی ته calculated bearing ویل کیري. چې دا قیمت کولای شو په اسانی سره د

سروینگ

observed bearing نه پیدا کړو. او داخلي زاويه يي د ساعت د عقربې مطابق اندازه کيږي. د رابطيني نه په استفادي سره

Bearing of line = given bearing + include angle

د مثال په توگه باندي د شکل مطابق که چيرته د خطونو د پارو د WCB قيمتونه په ساحه کي اخستل شوي وي

Bearing of AB = 30° the angle of BAC = 110° CAD = 100° and DAE = 65° تاسي د خطونو AC, AD, AE د پاره د بېرنگ قيمتونه

پیدا کړي؟

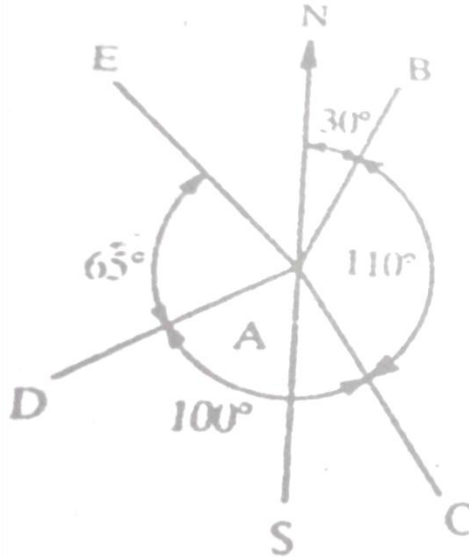

جواب:-

Bearing of AB=30°

Bearing of AC=30°+110°=140°

Bearing of AD=140°+100°=240°

Bearing of AE=240°+65°=305°

دوهم مثال:-

که چیرته د AB دخط دپاره اخستل شوي Reduced bearing قیمت
وي او د N35°E او د BAC, CAD, and DAF دپاره دزاویو مقدار په ترتیب
سره 95°, 110°, 75° وي تاسي د reduced bearing دزاویي مقدار د
AC, AD and AF دپاره پیدا کړي؟

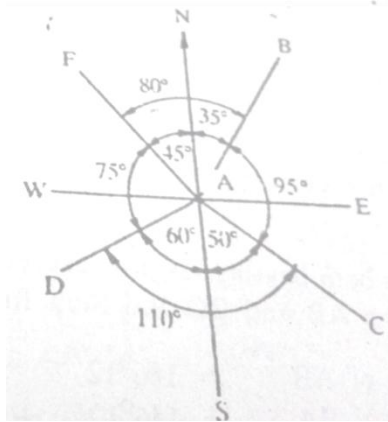

جواب:-

RB of AB=35° BAC=95° Sum=130°

RB of AC=180°-130° = S50°E

$$CAD=110^0 \quad RB \text{ of } AC=50^0 \quad \text{difference}=60^0$$

$$RB \text{ of } AD= S60^0W$$

$$DAF=75^0 \quad RB \text{ of } AD=60^0 \quad \text{Sum}=135^0$$

$$RB \text{ of } AF=180^0-135^0$$

$$=N45^0W$$

example on computation ددخلي زاويو دپيداكولو سوالونه
-: of included angles

سوال :- د OA او OB دخطونو تر مينځ داخلي زاويه پيدا كړي كه چيرته

a) $32^0 15'$ and $148^0 45'$ b) $16^0 10'$ سره
ددوي دبیرنگ زاويه په ترتيب سره
and $332^0 18'$ and c) $126^0 12'$ and $300^0 15'$

جواب :-

$\angle AOB = \text{bearing of } OB - \text{bearing of } OA$ (a)

$$148^0 45' - 32^0 15' = 116^0 30'$$

(b) $\angle AOB = \text{bearing of } OB - \text{bearing of } OA$

$$332^0 18' - 16^0 10' = 316^0 8' \text{ Exterior angle}$$

لكه څرنگه چې پوهیږو چې تفاوت يي له 180^0 نه زيات دي نو دا قيمت
بايد له 360^0 درجو نه تفريق شي ترڅو وكولاي شو BOA داخلي زاويه
لاسته راوړو.

$$BOA = 360^0 - 316^0 8' = 43^0 52'$$

(c) $\angle AOB = \text{bearing of } OB - \text{bearing of } OA$

$$\angle AOB = 300^0 15' - 126^0 12' = 174^0 3'$$

سروینگ

دوهم سوال :-

د AB او BC د خطونو تر مینځ داخلي زاویه پیدا کړي چې د بیرنگ د زاویې قیمتونه یې په لاندې ډول سره دي

a) $146^{\circ} 12'$ and $68^{\circ} 24'$ b) $70^{\circ} 38'$ and $126^{\circ} 18'$

جواب :-

a)

Bearing of AB = $146^{\circ} 12'$

Bearing of BA = $146^{\circ} + 180^{\circ} = 326^{\circ} 12'$

Bearing of BC = $68^{\circ} 24'$

Deffrence between two bearing = $326^{\circ} 12' - 68^{\circ} 24' = 257^{\circ} 48' =$
exterior angle

$\angle ABC = 360^{\circ} - 257^{\circ} 48' = 102^{\circ} 12'$

b)

Bearing of AB = $70^{\circ} 38'$

Bearing of BA = $70^{\circ} 38' + 180^{\circ} = 250^{\circ} 38'$

Bearing of BC = $126^{\circ} 18'$

Deffrence between two bearing = $250^{\circ} 38' - 126^{\circ} 18' = 124^{\circ} 20' =$
 $\angle CBA$

سروینگ

دریم سوال:-

که چیرته د AB د خط بیرنگ 20° 152' وي اود ABC زاویه 38° 124' وي
تاسي د BC د خط بیرنگ پیدا کړي؟ جواب 58' 96°

خلورم سوال:-

که چیرته د AB او AC د خطونو د بیرنگ زاويي په ترتیب سره په لاندې
ډول وي تاسي په هر حالت کي د BAC زاویه پیدا کړي؟

1-AB, N150 15' E

4-AB, N48024'E

AC, N87° 10'E

AC, N38° 18'E

2-AB, N120 24'E

5-AB, N620 45' E

AC, S52° 30'E

AC, S28° 15 'W

3-AB, S580 50'E

6-AB, S 36° 12'W

AC, S28° 15'W

AC, N67° 48'W

پنجم سوال:-

که چیرته د یو ABCDE تریورس د پاره د بیرنگ زاويي په لاندې ډول سره
وي داسي دنوموړي تریورس د پاره داخلي زاويي پیدا کړي؟

Sides	Fore bearing	Back bearing
AB	107° 15'	287° 15'
BC	22°	202°
CD	231° 30'	101° 30'
DE	189° 15'	9° 15'
EA	124° 45'	304° 45'

سروینگ

شپږم سوال:-

په لاندې ډول سره په یوه تړلي تریورس کې د بیرنگ زاویې اندازه شوي دي تاسې یې داخلي زاویه پیدا کړي؟

Sides	Fore bearing
AB	N45 ⁰ 10' E
BC	S60 ⁰ 40'E
CD	S9 ⁰ 50'W
DA	N80 ⁰ 40'W

اوم سوال:-

یو منظم پنځه ضلعي چې د کاغذ د پاسه رسم شويدي که چیرته دیوي ضلعي اندازه یې 80⁰ وي د پاتې ضلعو د بیرنگ زاویه یې پیدا کړي په داسې حالت کې چې حرکت د ساعت د عقربې مطابق وي؟

اتم سوال:-

یو منظم پنځه ضلعي چې د کاغذ د پاسه رسم شويدي که چیرته دیوي ضلعي اندازه یې S30⁰E وي د پاتې ضلعو د بیرنگ زاویه یې پیدا کړي په داسې حالت کې چې حرکت د ساعت د عقربې مطابق وي؟

محلي کشش local attraction :-

سروینگ

کمپاس د مقناطیسی ستنی نه جوړ دي کوم چې د مقناطیسی کرښې بنودونکي دي د ځمکي د جاذبي قوي له اثره او د $N-S$ بنودونکي دي که چیرته مقناطیسی ستنه د محلي کششي موادو د تاثیر لاندې راشي لکه (داوسپني پایونه، فلزي ساختمانونه، کیبلونه، فلزي پایي، داوسپني میخونه، ځمکي لاندې طبیعي زیرمي او نور) نو په دي صورت کې د شمال جهت په درست ډول سره نه ښي. او په دي صورت کې ستنه د خپل اصلي محور په ځای باندې چې وښي انحراف کوي چې په دي صورت کې اصلي قیمت په ځای باندې یو بل قیمت لاسته راځي چې باید په هر ستیشن کې محلي کشش اندازه شي چې په لاندې ډول سره اندازه کېږي.

مقناطیسی انحراف $\text{magnetic declination}$:-

نظر لاندې شکل ته لرو چې

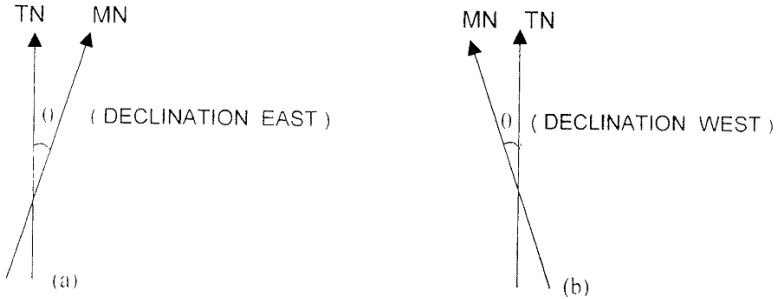

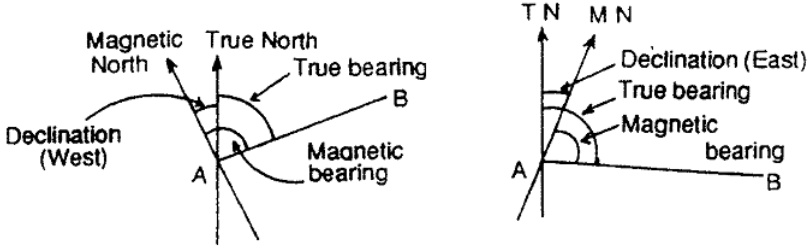

د حقيقي بېرنگ او مقناطيسي بېرنگ

Magnetic bearing and true bearing:-

true bearing = magnetic bearing \pm declination

که چيرته declination east وي نو په دي صورت کي علامه مثبت ده

که چيرته declination west وي نو په دي صورت کي علامه منفي ده.

Magnetic bearing = true bearing \pm declination

که چيرته declination west وي نو په دي صورت کي علامه بي مثبت ده

که چيرته declination east وي نو په دي صورت کي علامه منفي ده.

اول سوال :-

سروینگ

(A) کہ چیرتہ د AB دخط دپارہ دمقناطیس بیرنگ زاویہ $30' 135^0$ وی د حقیقی بیرنگ قیمت یی پیدا کری. پہ داسی حال کی چہ declination west= $5^0 15'$ سره وی ؟

(B) کہ چیرتہ د CD دخط دحقیقی بیرنگ زاویہ قیمت $45' 210^0$ وی دهغی دمقناطیسی بیرنگ زاویہ قیمت پیدا کری کہ چیرتہ $8^0 15' w$ declination وی؟

جواب :-

A) True bearing of AB=magnetic bearing –declination
 $=135^0 30' -5^0 15'=130^0 15'$

B) Magnetic bearing =true bearing +declination
 $210^0 45'+8^0 15'=219^0 0'$

دوهم سوال :-

کہ چیرتہ د CD دخط مقناطیسی بیرنگ $S30^0 15'E$ وی تاسی یی دحقیقی بیرنگ زاویہ پیدا کری کہ چیرتہ $10^0 15'E$ وی ؟

جواب :-

لومړی د RB زاویہ د WCB سیستم ته تبدیلو او دهغی نه روسته د پہ همغه طریقو باندي دحقیقی بیرنگ زاویہ قیمت پیدا کوو د WCB په

سیستم کی اوپه اخرکی د یی د RB سیستم ته تبدیلو. پہ لاندي ډول سره

RB of CD= $S30^0 15'W$

WCB of CD= $180^0 +30^0 15'=210^0 15'$

True bearing =magnetic bearing +delination (east)

$$=210^0 15'+10^0 15'=220^0 30'$$

$$\text{Required true bearing}=220^0 30'-180^0=S40^0 30'W$$

دریم سوال :-

په یوه زړه نقشه کې یو خط چې مقناطیسي بیرنگ یې $320^0 30'$ وي که

چیرته $Dclination =3^0 30'w$ تاسې دخط اوسني بیرنگ پیدا کړي که

چیرته $declination=4^0 15'E$ سره وي ؟

جواب :-

True bearing=magnetic bearing-declination (west)

$$320^0 30'-3^0 30'=317^0$$

لکه څرنګه چې پوهیږو چې دیو خط دپاره دبیرنگ زاویه ثابت ده نو

اوسني بیرنگ یې هم 317^0 دي

Magnetic bearing=true bearing –declination (east)

$$317^0-4^0 15'=312^0 45'$$

څلورم سوال :-

که چیرته په غرمه کې دلر دمقناطیسي بیرنگ قیمت $175^0 30'$ وي له

ستیشن نه وي تاسې

(A) دمقناطیسي انحراف زاویه پیدا کړي په نوموړي ستیشن کې؟

(B) که چیرته مقناطیسي بیرنگ یې په غرمه کې $5^0 30'$ وي دیو بل ستیشن

نه نو تاسې په همدې ستیشن کې دمقناطیسي انحراف زاویه پیدا کړي؟

جواب:-

(A) په غرمه کي لمر په درست ډول باندي په حقيقي نصف النهار باندي ولاړوي که چيرته مقناطيسي بيرنگ قيمت د لمر د پارې 30' 175⁰ نوموړي قيمت د جنوبي قطب په طرف باندي وي تاسي د حقيقي نصف النهار خط ترسيم کړي او همدارنگه د لمر موقعيت د جنوبي قطب په طرف باندي او همدارنگه د 30' 175⁰ زاويه د ساعت د عقربي مطابق لمر څخه ترڅو مقناطيسي نصف النهار خط لاسته راشي.

$$\text{Magnetic declination} = 180^0 - 175^0 30' = 4^0 30' \text{E}$$

(B) په غرمه کي لمر په درست ډول باندي په حقيقي نصف النهار باندي ولاړوي که چيرته مقناطيسي بيرنگ قيمت د لمر د پارې 45' 5⁰ نوموړي قيمت د شمالي قطب په طرف باندي وي تاسي د حقيقي نصف النهار خط ترسيم کړي او همدارنگه د لمر موقعيت د شمالي قطب په طرف باندي او همدارنگه د 45' 5⁰ زاويه د ساعت د عقربي مطابق لمر څخه ترڅو مقناطيسي نصف النهار خط لاسته راشي.

$$\text{Magnetic declination} = 5^0 45'$$



Fig. P-3.2

Magnetic declination =
 $180^{\circ}0' - 175^{\circ}30' = 4^{\circ}30' E$



Fig. P-3.3

پنجم سوال :-

که چیرته د OA,OB ,OC,OD د خطونو بیرنگ په ترتیب

سره $30^{\circ}30'$, $140^{\circ}15'$, $220^{\circ}45'$ and $310^{\circ}30'$ وی تاسی د $\angle AOB$, $\angle BOC$

and $\angle COD$ داخلي زاویه پیدا کړي؟

جواب :-

$\angle AOB = \text{bearing of OB} - \text{bearing of OA}$

$$= 140^{\circ}15' - 30^{\circ}30' = 109^{\circ}45'$$

$\angle BOC = \text{bearing of OC} - \text{bearing of OB}$

$$= 220^{\circ}45' - 140^{\circ}15' = 80^{\circ}30'$$

$\angle COD = \text{bearing of OD} - \text{bearing of OC}$

$$= 310^{\circ}30' - 220^{\circ}45' = 89^{\circ}45'$$

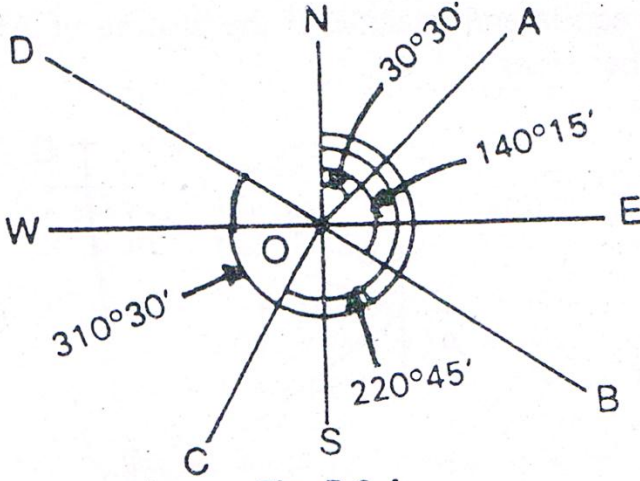

Fig. P.3.4

شپږم سوال:-

یو تریورس چې د دري ضلعو A, B and C پواسطه باندي د ساعت د عقربې مطابق ترتیب شويدي دیو متساوي الساقين مثلث په شکل باندي که چیرته د AB د ضلعي بیرنگ قیمت یې $80^{\circ} 30'$ وي تاسي دنور و ضلعو د بیرنگ قیمت یې پیدا کړي؟

جواب :-

$$FB \text{ of } AB = 80^{\circ} 30'$$

FB of BC = BB of AB - $\angle B$

$$= (80^{\circ} 30' + 180^{\circ}) - 60^{\circ} = 200^{\circ} 30'$$

FB of CA = BB of BC + exterior $\angle C$

$$= (200^{\circ} 30' - 180^{\circ}) + (360^{\circ} - 60^{\circ}) = 320^{\circ} 30'$$

FB of AB = BB of CA - $\angle A$

$$= (320^{\circ} 30' - 180^{\circ}) - 60^{\circ} = 80^{\circ} 30' \text{ (Checked)}$$

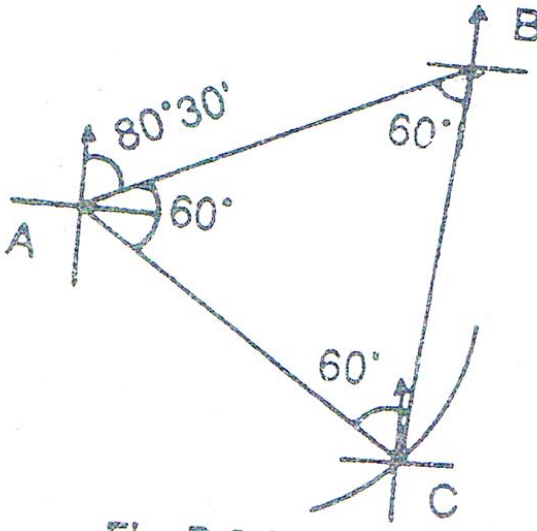

اوم سوال :-

که چیرته د خطونود پاره د FB قیمتونه په لاندې توگه باندي ورکړل شوي
وي AB,BC,CD,DE په ترتيب سره $45^{\circ}30', 120^{\circ}15', 200^{\circ}30'$ and $280^{\circ}45'$ وي د A,B,C زاويي پيدا کړي؟

Interior $\angle B = \text{BB of AB-Fb of BC}$

$$= (45^{\circ}30' + 180^{\circ}) - 120^{\circ}15'$$

$$225^{\circ}30' - 120^{\circ}15' = 105^{\circ}15'$$

Interior $\angle C = \text{BB of BC-FB of CD}$

$$= (120^{\circ} + 180^{\circ}) - 200^{\circ}30'$$

$$300^{\circ}15' - 200^{\circ}30' = 99^{\circ}45'$$

Exterior $\angle D = \text{FB of BC-FB of CD}$

$$= 280^{\circ}45' - (200^{\circ}30' - 180^{\circ})$$

$$280^{\circ}45' - 20^{\circ}30' = 260^{\circ}15'$$

Interior $\angle D = 360^{\circ} - 260^{\circ}15' = 99^{\circ}45'$

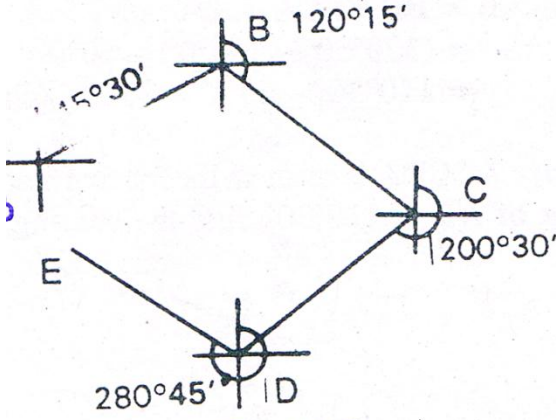
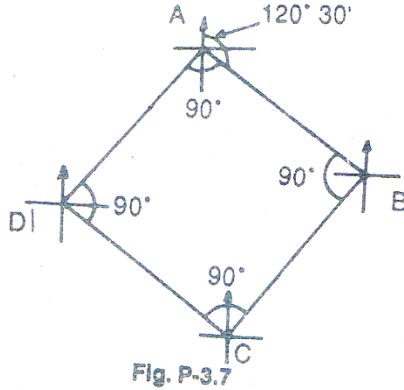

Fig. P-3.5

اوم سوال:-

یوتریورس د ABCDA چې څلورضلعي شکل لري او یو مربع ته ورته دي اود ساعت د عقربې مطابق ترتیب شوی دي که چیرته د AB د خط بیرنگ $120^{\circ}30'$ وي دنور و ضلعو د بیرنگ قیمتونه یې پیدا کړي؟



جواب:-

$$\text{FB of AB} = 120^{\circ}30'$$

$$\text{FB of BC} = \text{BB of AB} - \angle B$$

$$= (120^{\circ}30' + 180^{\circ}) - 90^{\circ}$$

$$= 300^{\circ}30' - 90^{\circ} = 210^{\circ}30'$$

$$\text{FB of CD} = \text{BB of BC} + \text{exterior } \angle C$$

$$= (210^{\circ}30' - 180^{\circ}) + (360^{\circ} - 90^{\circ})$$

$$= 30^{\circ}30' + 270^{\circ} = 300^{\circ}30'$$

$$\text{FB of DA} = \text{BB of CD} - \angle D$$

$$= (300^{\circ}30' - 180^{\circ}) - 90^{\circ} = 30^{\circ}30'$$

$$\text{FB of AB} = \text{BB of DA} - \angle A$$

$$= (30^{\circ}30' + 180^{\circ}) - 90^{\circ} = 120^{\circ}30' \text{ checked}$$

سروینگ

اتم سوال:-

یوترلي تريورس چې د پنځه ضلعو لرونکي دي او همدارنگه د پنځه ستیشنونو A,B,C,D,E دي او ساعت د عقربې مطابق دي دیو غیر منظم پنځه ضلعي په شکل باندې. که چیرته د AB د خط FB زاویه 30° وي دنورو ضلعو د FBs قیمتونه پیدا کړي؟

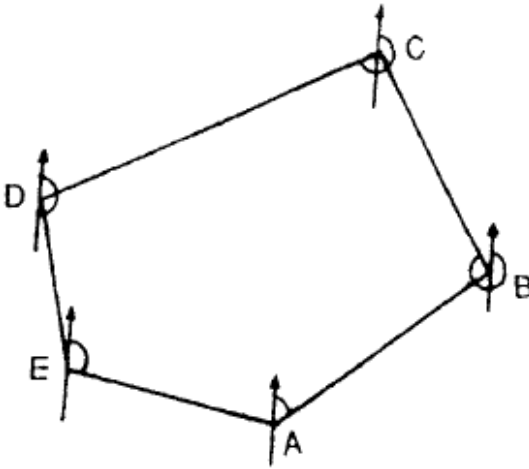

نهم سوال:-

په یوه ترلي تريورس کې د FB او BB قیمتونه په لاندې ډول سره راکړل شوي دي تاسې دنوموړي تريورس دپاره داخلي زاويې پیدا کړي؟

سروینگ

Side	FB	BB
AB	$150^{\circ}15'$	$330^{\circ}15'$
BC	$20^{\circ}30'$	$200^{\circ}30'$
CD	$295^{\circ}45'$	$115^{\circ}45'$
DE	$218^{\circ}0'$	$38^{\circ}0'$
EA	$120^{\circ}30'$	$300^{\circ}30'$

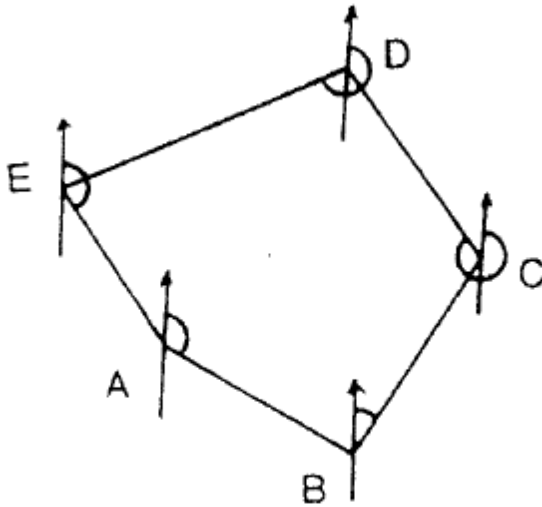

لسم سوال :-

په لاند ډول سره دیوتړلي تریورس دپاره د FB او BB قیمتونه را کړل شویدی تاسی یی داخلي زاویي پیدا کړي؟

سروینگ

Side	FB	BB
AB	N 45°30' E	S 45°30' W
BC	S 60°0' E	N 60°0' W
CD	S 10°30' W	N 10°30' E
DA	N 75°45' W	S 75°45' E

یولسم سوال:-

په لاندې ډول سره دبیرنگ زاویې اخستل شويدي دکمپاس پواسطه باندي په داسي ساحه کي چیرته چي محلي کشش وي داخلي زاویه يي پيدا کړي اوکه چیرته ضروري وي هغه زاویې اصلاح هم کړي؟

LINES	FB	BB
AB	150 ⁰ 00'	330 ⁰ 00'
BC	230 ⁰ 30'	48 ⁰ 00'
CD	306 ⁰ 15'	127 ⁰ 45'
DE	298 ⁰ 00'	120 ⁰ 00'
EA	49 ⁰ 30'	229 ⁰ 30'

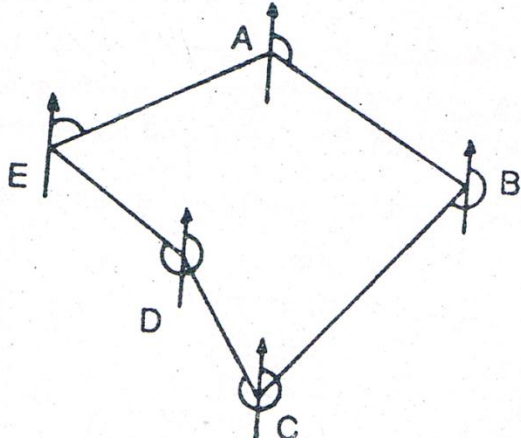

- a) $229^{\circ}30' - 150^{\circ} = 79^{\circ}30'$
- b) Interior $\angle B = \text{FB of } AB - \text{FB of } BC$
 $= 330^{\circ} - 230^{\circ}30' = 99^{\circ}30'$
 Exterior $\angle C = \text{FB of } CD - \text{BB of } BC$
 $= 306^{\circ}15' - 48^{\circ} = 258^{\circ}15'$
- c) Interior $\angle C = 360^{\circ} - 258^{\circ}15'$
 Interior $\angle D = \text{FB of } DE - \text{BB of } CD$
 $= 298^{\circ}00' - 127^{\circ}45' = 170^{\circ}15'$
- d) Interior $\angle D = 360^{\circ} - 170^{\circ}15' = 189^{\circ}45'$
- e) Interior $\angle E = \text{BB of } DE - \text{FB of } EA$
 $= 120^{\circ} - 49^{\circ}30' = 70^{\circ}30'$

دزاویو کنترول دپاره

Sum of interior angles = $\angle A + \angle B + \angle C + \angle D + \angle E$

$$=541^{\circ} 0'$$

But, the sum of angles should be $(2N-4)90^{\circ}=540^{\circ} 0'$

$$\text{Error} = 541^{\circ} - 540^{\circ} = 1^{\circ}$$

$$\text{Correction per angles} = -\frac{60}{5} = -12''$$

چې دغلطې مقدار باید په ټولو باندي په مساوي توگه باندي تقسیم شي.

دلاندي جدول نه په استفادي سره لروچې

Angles	Calculated values	correction	Corrected value
<A	79 ^o 30'	-12''	79 ^o 18'
<B	99 ^o 30'	-12''	99 ^o 18'
<C	101 ^o 45'	-12''	101 ^o 33'
<D	189 ^o 45'	-12''	189 ^o 33'
<E	70 ^o 30'	-12''	70 ^o 18'
	Total=541 ^o 00'		Total=540 ^o 00'

PROBLEM ON دمحلې کشش په اړه باندي سوالونه

-: LOCAL ATTRACTION

دولسم سوال:-

په لاندي ډول سره دبیرنگ زاويي ديوتړلي تريورس دپاره اخستل شويدي
دکمپاس پواسطه باندي او په هغه ځاي کي چې محلي کشش موجودوي؟

Lines	FB	BB
AB	191° 45'	13°
BC	39° 30'	222° 30'
CD	22° 15'	200° 30'
DE	242° 45'	62° 45'
EA	330° 15'	147° 45'

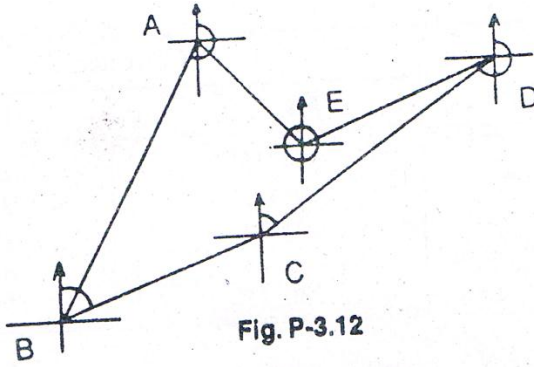

جواب:-

اول:-

دداخلي زايبودپيدا كولو دطريقي له مخي .

a) Calculation of interior angles

$$\text{Interior } \angle A = \text{FB of AB} - \text{BB of EA} \\ = 191^{\circ} 45' - 147^{\circ} 45' = 44^{\circ}$$

b) Interior $\angle B = \text{FB of BC} - \text{BB of AB}$

$$= 39^{\circ} 30' - 13^{\circ} = 26^{\circ} 30'$$

c) Exterior $\angle C = \text{BB of BC} - \text{FB of CD}$

$$222^{\circ}30' - 22^{\circ}15' = 200^{\circ}15'$$

$$\text{Interior } \angle C = 360^{\circ} - 200^{\circ}15' = 159^{\circ}45'$$

d) Interior $\angle D = \text{FB of DE} - \text{BB of CD}$

$$= 242^{\circ}45' - 200^{\circ}30' = 42^{\circ}15'$$

e) Interior $\angle E = \text{FB of EA} - \text{BB of DE}$

$$= 330^{\circ}15' - 62^{\circ}45' = 267^{\circ}30'$$

$$\text{Sum of interior angles} = 44^{\circ} + 26^{\circ}$$

$$30 + 159^{\circ}45' + 42^{\circ}15' + 267^{\circ}30' = 540^{\circ}00'$$

$$\text{Which is equal to } (2N-4)90^{\circ} = 540^{\circ}00'$$

دوهم ددرست بیرنگ دقیمت پیدا کول:-

د DE خط د مقناطیسی کشش ساحه کي نه دي واقع نو داسي بي پیدا

کوو

$$\text{FB of DE} = 242^{\circ}45' (\text{Correct})$$

$$\text{FB of EA} = 330^{\circ}15' (\text{correct})$$

$$\text{FB of AB} = \text{BB of EA} + \angle A$$

$$= (330^{\circ}15' - 180^{\circ}) + 44^{\circ} = 194^{\circ}15'$$

$$\text{FB of BC} = \text{BB of AB} + \angle B$$

$$= (194^{\circ}15' - 180^{\circ}) + 26^{\circ}30' = 40^{\circ}45'$$

$$\text{FB of CD} = \text{BB of BC} - \text{Exterior } \angle C$$

$$= (40^{\circ}45' + 180^{\circ}) - 200^{\circ}15' = 20^{\circ}30'$$

$$\text{FB of DE} = \text{BB of CD} + \angle D$$

$$(20^{\circ}30' + 180^{\circ}) + 42^{\circ}15' = 242^{\circ}45' \text{ Checked}$$

اوهمدغه قیمتونه په لاندی توگه په جدول کي داخلوو.

lines	Corrected angle	
	FB	BB
AB	194 ⁰ 15	14 ⁰ 15
BC	40 ⁰ 45	220 ⁰ 45
CD	20 ⁰ 30	200 ⁰ 30
DE	242 ⁰ 45	62 ⁰ 45
EA	330 ⁰ 15	150 ⁰ 15

ديار لسم سوال :-

په لاندې ډول سره په يوه تړلي تريورس کي زاويي دکمپاس پواسطه باندي اندازه شويدې چيرته چې محلي کشش موجودوي تاسي په هرستيشن کي د محلي کشش مقدار پيدا کړي؟ او همدارنگه دخطونو دپاره دبیرنگ زاويي پيدا کړي او همدارنگه د داخلي زاويي پيدا کړي؟ او همدارنگه نوموړي شکل رسم کړي په داسي حال کي چې $AB=100m, BC=100m$ and $CD=50m$ سره وي او همدارنگه داخلي زاويي پکي وبنايست؟

Lines	FB	BB
AB	68 ⁰ 15'	248 ⁰ 15'
BC	148 ⁰ 45'	326 ⁰ 15'
CD	224 ⁰ 30'	46 ⁰ 00'
DE	217 ⁰ 15'	38 ⁰ 15'

EA	$327^{\circ}45'$	$147^{\circ}45'$
----	------------------	------------------

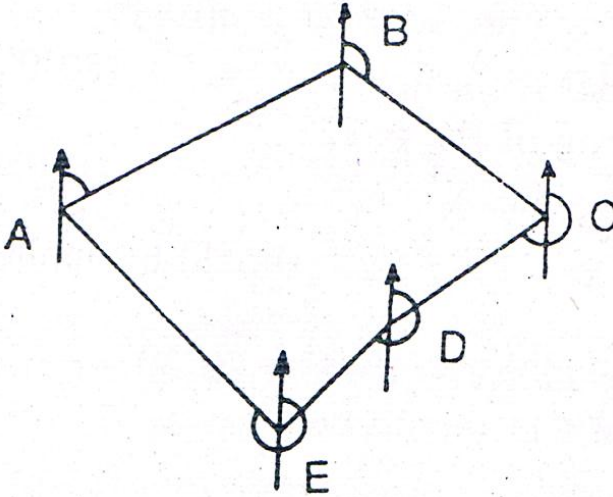

خوارلسم سوال:-

په لاندې توگه باندي د تړلي تريورس د پاره د بیرنگ زاويې دکمپاس
پواسطه باندي اخستل شوي دي که چيرته محلي کشش هم موجودوي
د بیرنگ د زاويو درست قيمت يې پيدا کړي که چيرته مقناطيسي انحراف
يې $10^{\circ}W$ وي؟

Lines	FB	BB
AB	59°	239°

سروینگ

BC	139 ⁰ 30'	317 ⁰
CD	215 ⁰ 15'	36 ⁰ 30'
DE	208 ⁰	29 ⁰
EA	318 ⁰ 30'	138 ⁰ 45'

پنځلسم سوال:-

په لاندې توگه باندي دبیرنگ زاویي اندازه شوي دي په داسي يوه ساحه کي چې هلته محلي کشش موجودوي تاسي دنوموړو خطونو دبیرنگ درستي زاویي پیدا کړي او هم يي شکل ترسیم کړي؟

Lines	FB	BB
AB	S45 ⁰ 30'E	N45 ⁰ 30'W
BC	S60 ⁰ E	N60 ⁰ 40'W
CD	S5 ⁰ 30'E	N3 ⁰ 20'W
DA	N83 ⁰ 30'W	S85 ⁰ E

هغه وسایل چې دکمپاس سروی په جریان کي ورنه استفاده کیږی

1. Prismatic compass with stand =1no
2. Metric chain(20m)=1no
3. Metallic tape(15m)=1no

4. Arrows =10nos
5. Ranging rod=3n0s
6. Cross –staff or optical square =1no
7. Plumb bob=1set
8. Tri –square or wooden square set=1no
9. Wooden pegs=10nos
10. Mallet or hummer=1no
11. Field book=1no
12. Good pencil=1no
13. Eraser=1no
14. Knife=1no

**دکمپاس سروی داجراکولو عملیہ پہ ساحہ کی field procedure
-: of compass survey**

دمنشوری کمپاس prismatic compass پواسطہ بانڈی سروی پہ لانڈی
ڈول استفادہ کوو.

• **ریکانیسینس سروی Reconnaissance survey -:**

هغه ساحه چې غواړوسروی کړو یوځل نوموړي ساحه بانڈی گرځو
اودنوموړي ساحي دپاره ستیشنونه ټاکو اودغه ستیشنونه باید یو دبل نه
وکتل شو اوهمدارنگه ټوله ساحه باید ورنه کنترول شي اودا باید یقیني
وي چې دنوموړو ستیشنونو سره نږدې مقناطیسي ساحه موجوده نه وي
اوهمدارنگه دتریورس ضلعي باید په همواره ساحه کی تیرشي.

2. preparation of index sketch :-

روسته له دي نه چې د ريکانيسينس سروی ترسره شوه نو په دي صورت کي د ساحي سکيج د تريورسونو جوړيږي او د تريورس ضلعي او ستيشنونه په کي معلوم وي.

3. دځمکي دپاسه دستيشنونو انتخاب marking the station on

the ground :-

د تريورس کوم ستيشنونه چې په ساحه کي موجود وي دځمکي دپاسه دلرگينو ميخونو دپواسطه باندي ټاکل کيږي او دغه ستيشنونه د pegs پواسطه باندي داسي ټاکل کيږي چې دغه ميخونه بايد 3cm دځمکي د پاسه بنکاره شي او د refrence skatch يي تياريږي او دغه ستيشنونه په کي بنودل کيږي .

4. د تريورس د ضلعي دبیرنگ د زاويي اندازه کول measurment of

bearing of Travers Legs :-

د تريورس ستيشن د ساعت د عقريي مطابق يا مخالف جهت په ترتيب باندي ټاکل کيږي . اما د تريورس جهت بايد په index sketch کي بنودل شوي وي . فرضوو چې څلور ستيشنونه A,B,C and D په يوه تړلي ساحه کي انتخاب شوي دي .

منشوري کمپاس د A په نقطه کي يعني د تريورس د شروع په نقطه کي عيار يږي او ليول يي تر سره کيږي. او په همدې سټيشن کي د AB د خط د FB قيمت او د DA د خط د BB قيمت اخستل کيږي او د AB د خط اوږدوالي اندازه کيږي او په AB خط باندي افسټونه اخستل کيږي او د اقيمتونه په field book کي ليکل کيږي. او بيا کمپاس د B سټيشن ته انتقال يږي او د BC د خط د FB او د AB د خط د BB قيمت اخستل کيږي. او په همدې ترتيب باندي تراخړه پوري په هريو سټيشن کي قيمتونه اخستل کيږي داسي چې دراتلونکي خط د پاره د FB قيمت او دمخکيني خط د پاره د BB قيمت اخستل کيږي او دغه قيمتونه په Field book کي ځاي په ځاي کيږي.

روسته له دینه چې په ساحه کي کار پای ته ورسیده نو نو نوموړي قيمتونه په جدول کي ځاي پر ځاي کيږي او د دې قيمتونو تصحيح صورت نيسي او همدارنگه د محلي کشش ورنه منفي کيږي.

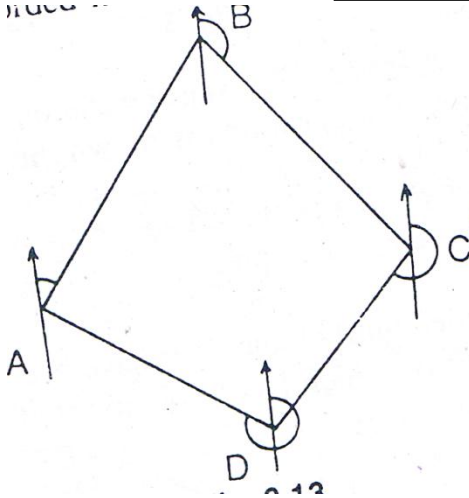

دکمپاس پواسطه باندي تريورس نقشه کول - plotting
 دکمپاس پواسطه باندي د تريورس جو ريڊل مختلفي طريقي لري چي په
 لاندي ډول سره بي بيانو.
 1- دموازي نصف النهارونو پواسطه باندي کوم چي په هر يوه سٽيشن کي
 رسميري

By parallel meridian through each station

د د نقطې موقعيت په يوه مناسب ځاي کي د کاغذ د پاسه انتخابوو
 او په دي نقطه کي يو خط رسموو په عمودي ډول سره چي دغه خط د
 دشمال بنودونکي دي او د AB د خط بيرنگ د نقالي dprotactor پواسطه
 باندي رسموو او دهغي اوږدوالي په يو مناسب مقياس باندي
 رسموو. او همدارنگه د B نقطه کي شمالي جهت ټاکل کيږي د پخواني

سروینگ

جهت سره موازي ٽاڪل کيڙي اوڊ BC دخط بيرنگ په يو مناسب مقياس باندي دنقالي پواسطه باندي رسميري او دهغي اوږدوالي په پخواني مقياس باندي رسميري.

اوپه همدي شان باندي تراخه پوري په همدي ډول باندي ټول تريورس رسميري. اوډرلي تريورس په حالت کي ځيني وخت وخت تريورس نه بنديږي چې په دي صورت کي دلته closing error رامنځ ته کيږي چې کولاي شو په گرافيکي طريقه باندي يي له منځه يوسو.

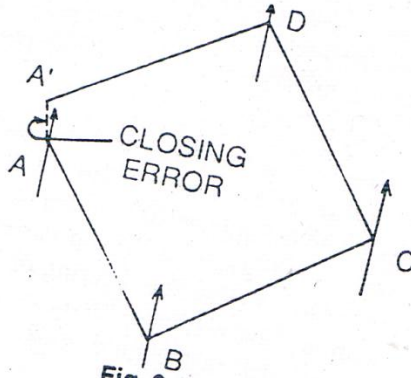

دداخلي زاويو له مخي دتريورس جوړول by considering included angle:-

دشروع ستیشن A په يو مناسب ځاي کي دکاغذ دپاسه ٽاڪل کيږي اوپه دي نقطه کي يوعمودي خط ترسيموو چې دشمالی جهت بنودونکي وي چې د AB دخط بيرنگ دنقالي پواسطه باندي رسميري او همدارنگه ددي خط اوږدوالي ديو مناسب مقياس له مخي رسميري. اوډ B په ستیشن

سروینگ

کي د B < داخلي زاويي له مخي ټاکل کيږي او د BC د خط اوږدوالي په همغه پخواني مقياس باندې رسميږي. او د C < داخلي زاويي له مخي ټاکل کيږي د C په سټيشن کي ټاکل کيږي او د CD فاصله د همغه پخواني مقياس له مخي ټاکل کيږي. او په همدې ترتيب باندې دې عملييه ته تر اخره پوري ادامه ورکولو لکه په شکل کي

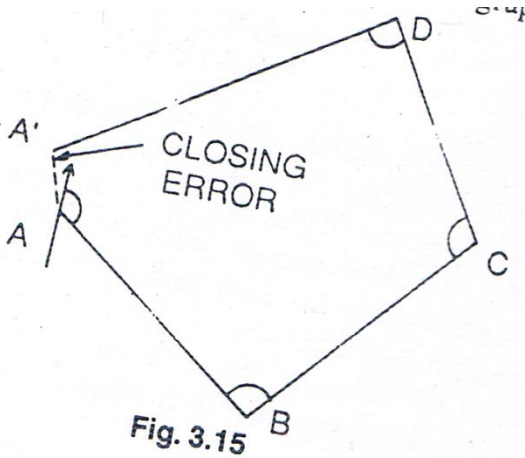

Fig. 3.15

د مرکزي نصف النهار کرښو پواسطه باندې د تريورس جوړول

By considering the central meridian line:-

يوه مناسبه نقطه O د کاغذ په مرکزي برخه کي ټاکل کيږي او په دې برخه کي يو عمودي خط رسميږي او دغه خط د مقناطیسي جهت بنسټونکي وو. او بيا له دې نه روسته نقاله د O په مرکزي نقطه کي ايښودل کيږي او ټول خطونه د ab, bc, cd, da رسميږي نظر د دوي د بیرنگ زاويي ته ټاکل

کیري. اوبیا دهمدي مرکزی نقطې نه د AB دخط سره دabموازي خط رسموو او اوهمدي عمليي ته تراخه پوري ادامه ورکوو.

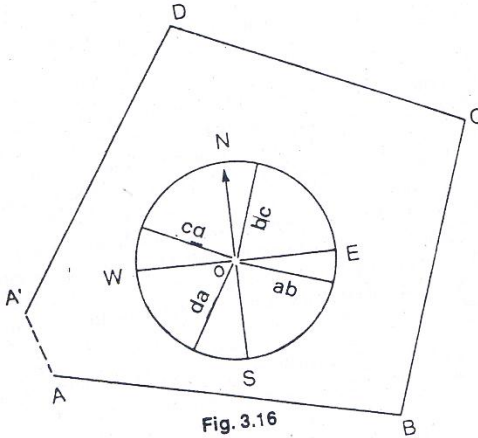

د تړلي تریورس برابروول ADJUSTMENT OF CLOSING

-:ERROR

که چې یو تړلي تریورس جوړو نو په اخره کي تریورس د شروع او اخري نقطه سره نه وصلیري نو په دي صورت کي هغه فاصله چې دلته پیدا کیري دي فاصلي ته Closing error ویل کیري چې دغه غلطی د تریورس د ضلعو د اندازه کولو او همدارنگه د بیرنگ د زاویي د اندازه کولو د غلطی له وجهي نه منځ ته راځي نو ځکه د تریورس په رسمولو کي غلطی رامنځ ته کیري که چیرته د غلطی مقدار د مجازي حد نه زیات شي نو په دي صورت کي باید کار دوباره ترسره شي په ساحه کي او که چیرته د مجازي حد کي وي نو باید هغه راکمه شي چې دهغي دراکمولو د پاره د

Bowditch's rule څخه استفاده کيږي چې په لاندي ډول سره تشریح

کيږي

د A, B, C, D, E, A_1 تريورس په یو مناسب مقياس باندي رسميږي چې دهغي لپاره مقياس $RF=1/400$ دي نو په دي صورت کي دهغه تريورس نه بنديږي او د AA_1 په فاصله باندي خلاص پاتي کيږي چې دي مقدار ته closing error ويل کيږي.

ددې په خاطر باندي چې دهغه غلطې له منځه یو سو نو پدي صورت کي د AA_1 افقي خط ترسيمو په یو مقياس باندي چې ددي خط اوږدوالي د تريورس د محيط په اندازه دي او ددي خط د پاسه $A_1B_1, B_1C_1, C_1D_1, D_1E_1$ and E_1A_1 فاصلي جدا کوو نظر ددوي خپلو اندازه ته چې په تريورس کي بي لري او د A_1a عمودي خط رسمو په هغه اندازه باندي چې څومره د غلطې مقدار دي روسته له دينه چې د Aa خط رسم شونو د B_1, C_1, D_1, E_1 د نقطو څخه د B_1b, C_1c, D_1d, E_1e خطونه د هغه مقدار بنسودونکي دي په کوم چې دهغه تريورس بندول ناکام شويدي او په همدغه اندازه باندي بايد ستیشن انتقال شي چې په لاندي شکل کي جوړ شوي تريورس $ABCDEA$ دي لاسته راغلي دي

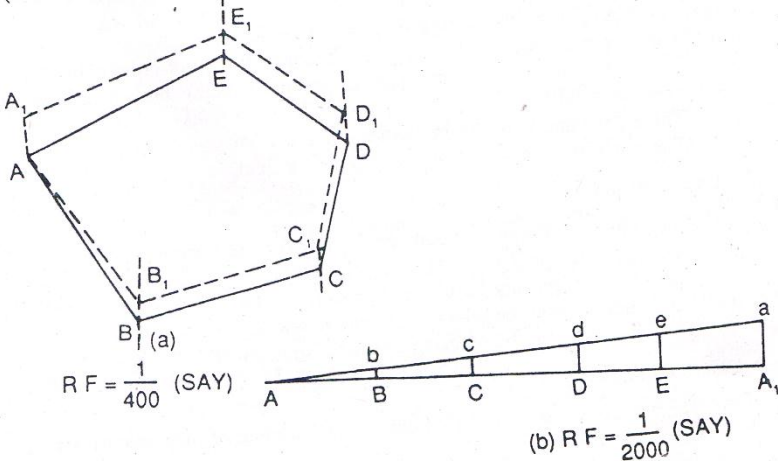

غلطي دمقدار مجازي حد -: Limit of closing error

ديو تريورس دپاره بايد دزاويي دغلطي مقدار د $15'\sqrt{N}$ دقيقو څخه زيات نشي چې په دي کي N د تريورس دضلعو تعداد دي

Relative closing error = amount of closing error / perimeter of traverse

چې دغه قيمت بايد د $1/600$ څخه زيات نشي

په کمپاس کي دغلطي سرچيني source of error in compass

په کمپاس کي دغلطي سرچيني په لاندي ډول سره دي چې په هغه صورت

کي پيښيري چې کله په کمپاس کي قرات اخلو.

دالاتو له اثره غلطي instrumental error

چې په لاندي ډول سره تشریح کيږي

سروینگ

- ستنه په مکمله توگه سره مستقیمه نه وي او همدارنگه په مکمل ډول سه د توازن په حالت کې نه وي
- د دایري کومه درجه باندې چې ده هغه درسته نه وي
- Sight vane په درسته توگه باندې عمود نه وي
- Horse hair شاید مستقیم او عمودي نه وي
- Pivot point غیر متمرکزي
- Ring حرکت شاید ازادانه توگه باندې نه وي او ددې وجه داده چې د pivot څوکه ماته وي چې د ماتیدو علت یې بی احتیاطي وي داستعمال په وخت کې.

د شخص غلطې personal error :-

- کمپاس په درسته توگه باندې مرکزي نه وي د سټیشن د پاسه
- Graduated ring لیول نه وي
- جسم په درسته توگه باندې ونه کتل شي
- قرات په جدول کې په درست ډول باندې داخل نه شي
- په ساحه کې مقناطیسي قوه موجوده وي
- د غلطې نوري سرچینې other source of error :-
- شاید په ساحه کې محلي کشش موجود وي نظر د مقناطیس موادو موجودیت ته چې د سټیشن سره نږدې وي.

سروینگ

- شاید په ساحه کي مقناطیسي انحراف له کبله غلطی رامنځ ته شي.
- کله چې دکمپاس نه استفاده کوو نو لاندې نقاط باید په نظر کي و نیول شي ترڅو د غلطی مخنیوي وشي پکي

PRECAUTION TO BE TAKEN IN COMPASS SURVEYING

- کمپاس باید په درسته توگه باند مرکز باند راوړل شي
- ددې په خاطر باندې چې درجه بندي شوي دایره حرکت ودرول شي
- نو brake pin باید په ډیره آرام سره زور وارد شي او په ناخاپه توگه باندې
press نشي
- قرات باید د لیدلودځاي نه واخستل شي
- کله چې کمپاس دیو سټیشن نه بل سټیشن ته انتقالیږي نو په دي صورت کي باید Sight vane راقات شي د glass cover د پاسه
- سټیشن باید مقناطیسي ساحي ته نږدې انتخاب نشي
- قرات اخستونکي باید له ځان سره داسي وسایل ونلري چې هغه
مقناطیسي وي

سروینگ

- Glass covers باید د دست پاک پواسطه باندي پاک نشي شاید دغه شیشه چارچ شي او ستنه به دخپل اصلي ځاي نه انحراف وکړي. او glass cover باید د لمدي گوتي پواسطه باندي پاکه شي.

تمرین :-

اول سوال :- د کمپاس تريورس اصول وليکي؟

دوهم سوال :- د ترينگوليشن او تريورسينگ ترمينغ فرق وليکي؟

درېم سوال :- د منشوري کمپاس او سروير کمپاس ترمينغ فرق وليکي؟

شپږم فصل

کانتور سروی Contouring surveying

کانتور :-

د هغه خط نه عبارت دي چې د ځمکي پر مخ باندي له داسي نقاطو نه تير شي چې د مساوي ارتفاعاتو درلودونکي وي. د مثال په توگه باندي د 100m کانتور په دي معني دي چې ټول هغه نقاط چې په دي خط باندي پراته دي د مساوي ارتفاعاتو درلودونکي دي. يا په بل عبارت د ځمکي پر مخ باندي د هغه نقاطو نه تير دي چې د مساوي ارتفاعاتو درلودونکي وي

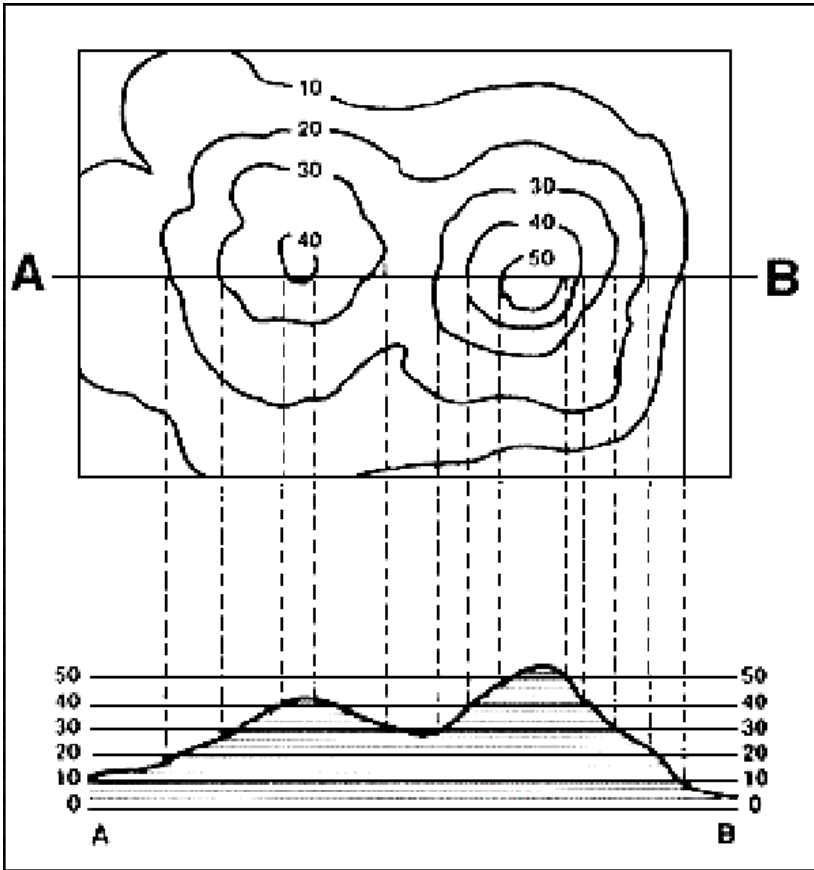

تخينکي اصطلاحات - Technical terms :-

د کانتور نقشه contour map :- هغه نقشه چې په هغه کې یو اځي د کانتور خطونه contour lines بنودل شوي وي د کانتور نقشې په نوم باندې یادېږي .

سروینگ

کانتور انټروال **Contour interval** :- ددوه مجاورو منحیاتو ترمینځ عمودي فاصلي ته دکانتور انټروال ویل کیږي فرضو چې په یوه نقشه کې د منحیاتو ارتفاعات 100m, 98m, 96m نو په دي نقشه کې د کانتور انټروال 2m دي چې په یوه نقشه کې دکانتور انټروال دلاندي عواملو پوري اړه لري.

- دځمکي حالت (همواروالي او ناهمواروالي)
- دنقشي دمقیاس
- دسروي هدف
- وخت
- بودیجه

چې دکانتور انټروال دهموارو ځمکو د پاره په عمومي توگه کوچني وي
0.25m, 0.50m, 0.75m په اندازه باندي وي.

دکانتور انټروال د ناهموارو او غرنیو مناطقو دپاره په عمومي توگه لوي
وي 5m, 10m, 15m په اندازه باندي وي

دکوچني مقیاس لرونکو نقشو د پاره 1m, 2m, 3m په اندازه باندي وي
دلوي مقیاس لرونکو نقشو د پاره 0.25m, 0.50m, 0.75m په اندازه
باندي وي.

افقي مشاورت horizontal Equivalent :- ددوه مجاورو منحیاتو تر
مینځ افقي فاصلي ته افقي مشاورت ویل کیږي. او داثابت نه وي نظر د

ځمکي حالت ته چې په ميلان لرونکو مناطقو کي يوبل ته نږدې وي او په هموارو ساحو کي لري وي .

object of preparing contour map :- دکانټور نقشې دجوړولونه هدف ديوهيواد عمومي نقشه کي کولاي شو چې دسرکونو ،ريل پټليو ،سیندونو ،کلي ،بنارونه او داسي نور موقعیتونه وښيو .اما نوموړي نقشه نه شي کولاي چې دځمکي د سطحې شکل وښايي .نو دټولو انجنيري پروژو دپاره د ځمکي پشکل باندي پوهيدل لازم دي نو د پروژو دپاره دمسير انتخاب او همدارنگه د ځمکنيو کارونو د حجمونو پيدا کولو دپاره د کانټور نقشه ضروري ده .

Uses of Contour map :- دکانټور نقشې داستعمال ځايونه

- دکانټور نقشه دلاندي هدفونو دلاسته راوړلو دپاره استعماليري
 - دځمکي دسطحي طبيعي حالت د ښودلو دپاره
 - د مسير دانتخاب دپاره چې په فرضي توگه باندي
 - کولاي شو چې په تقريبي توگه باندي دکانټور نقشې له مخي په يوه ساحه کي داوبو حجم وټاکو
 - دنقاطو د ښکاره کيدلو مسله چې له کومي نقطې نه به کومه نقطه ښکاره شي
 - ديو معلوم ميل له مخي د مسير انتخاب
 - دځمکي دسطحي د عرضي مقطع ټاکل
 - دځمکنيو کارونو دحجمونه کولاي شو په تقريبي توگه باندي انتخاب کړو
- Characteristic of contour map :-** دکانټور خصوصيات

سروینگ

- دکانتور خطونه د غونډیو په پورتنیو برخو کې یو بل سره نږدې کېږي او بنسکتنیو برخو په طرف باندي یو د بل نه سره لیرې کېږي. چې دا په دې باندي دلالت کوي چې د غونډیو په پورتنیو برخو کې د میلان تغیرزیاات دي او په لاندي برخو کې میلان دومره تفاوت نلري.



- دکانتور خطونه د ډنډونو او کندو په صورت کې په غاړو کې یو بل ته نږدې وي او په مرکزي برخو کې یو د بل نه لیرې کېږي. چې دا په دې باندي دلالت کوي چې د ډنډونو په پورتنیو برخو کې د میلان تغیرزیاات دي او په مرکزي برخو کې میلان سره مساوي وي او دومره تفاوت نلري يعني د منظم میلان درلودونکي وي.

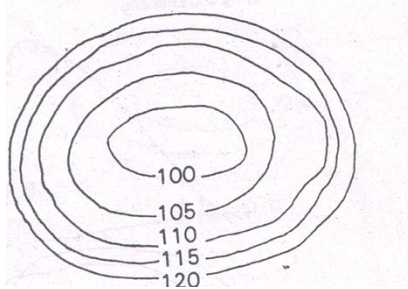

- کله چې دکانتور خطونو ترمینځ فاصله مساوي وي په دي معني دي چې میلان منظم دي

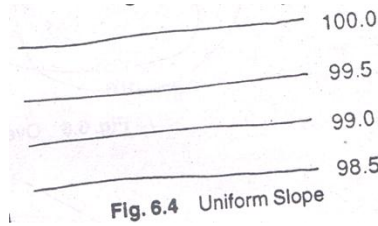

- دهمیشه دپاره کانتور خطونه یوه ترلي دوره تشکیلوي دنقشي په حدودو کي

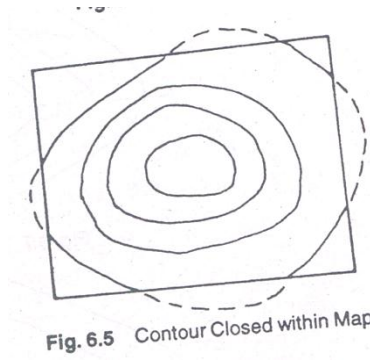

- دکانتور خطونه یوبل هیخکله هم نه قطع کوي . اما د overhanging cliff په صورت کي یوبل د پاسه منطبق کيږي

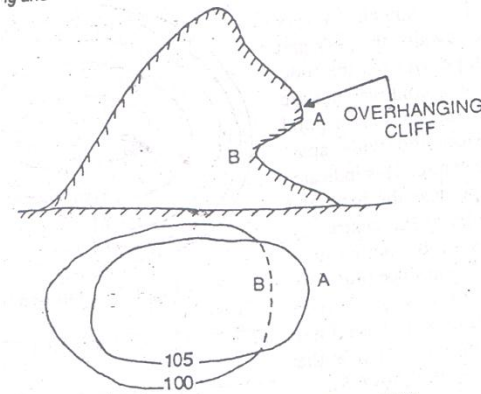

Fig. 6.6 Overhanging Cliff

-: Method of Contouring د جوړولو طریقو

دکانتور نقشي د جوړولو د پاره دوه طریقو وجود لري

1- مستقیمه طریقو 2- غیر مستقیمه طریقو

مستقیمه طریقو Direct method -: دوه حالتو لري

اول حالت Case 1 -:

که چیرته ساحه پراخه وي او دیو سټیشن نه کنترول نه شي نو په دي صورت کي مختلفي نقطي چې ارتفاعات يي مساوي وي پیدا کيږي او دغه نقاط د pegs پواسطه باندي نښه کوو او لدی نه روسته دغه نقاط د نقشي د پاسه بنودل کيږي چې د نقشي د پاسه د بنودلو د پاسه د پلین ټیبل

سروینگ

نه استفاده کیري دغه طریقہ ډیره سسته ده او همدارنگه ډیر زړه تنگي ده
اما یوه ښه نتیجه ترینه لاسته راځي
عملیه procedure :-

- فرضوو چې دیوي پراخي ساحي دپاره دکنټور نقشه برابر نو لومړي به مونږ ته د ساحي دپاره دايمي بنچ مارک راکول شوي وي او د fly leveling د عمليي په مرسته باندي هغه ساحي ته را انتقالوو او په ساحه کي موقتي بنچ مارک ټاکو .
- لیول ماشین په یو مناسب ځای کي عیارو چې اعظمي ساحه ورنه وکتل شي .
- پلین ټیبل په یو مناسب ځای کي عیاریري ترڅو وکولای شو چې د ساحي نقشه رسمه کړو .
- د BS قرات د موقتي بنچمارک دپاسه اخستل کیري فرضو چې
 $TBM=249.500M$ سره دي او $BS=2.250M$ سره مساوي دي نو
 $HI=249.500+2.250=251.750M$ سره مساوي کیري که چیرته د
 $250.000M$ کانتور رسمو نو په دي صورت کي ضروري قرات به $1.750M$
سره مساوي وي نو دځمکي په مخ باندي هر ځای کي چې قرات $1.750M$
نو په دي صورت کي به ارتفاع $250M$ وي .

سروینگ

• د Staff man پواسطه باندي په ساحه کي staff په مختلفو نقاطو کي
 ګرځول کيږي ترڅو په دقيق ډول سره د 1.750m قرات لاسته راشي او دغه
 نقاط د لرګيو د ميخونو پواسطه باندي باندي په نښه کيږي لکه د
 A,B,C,D.... او نور.

- پلين ټيبل ورته په مناسب ځاي کي عيار يږي او دغه نقاط چې په نښه
 شوي دي د کاغذ د پاسه ښودل کيږي لکه په لاندي شکل کي .
- که چيرته ضرورت شي چې ليول ماشين ورته انتقال کړو نو کولاي شو چې
 ليول ماشين او پلين ټيبل ورته انتقال کړو ترڅو د ټولي ساحي شکل
 ترسيم کړو .

(Fig. 0.11).

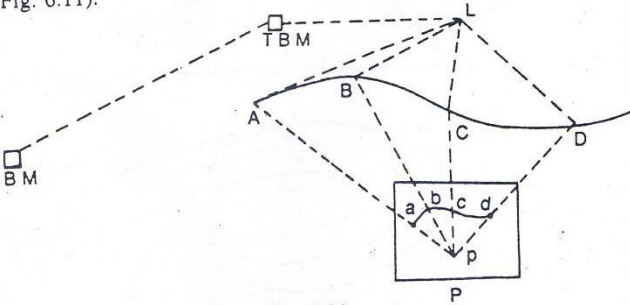

دوهم حالت Case 2 :-

که چیرته ساحه کوچني وي او ديو ستیشن نه کنترول شي نو په دي صورت کي د شعاعي طريقي نه استفاده کوو .

- پلین ټیبل ورته په داسي ساحه کي عیارو چې دهغي ساحي نه نوره ټوله ساحه وکتل شي او د ټولي ساحي شکل ورڅخه رسم شي
- د BS قرات د موقتي بنچ مارک د پاسه اخستل کيږي فرضو چې $TBM=150.50M$ سره دي او $BS=2.750M$ سره مساوي دي نو $HI=150.500+2.750=153.250M$ سره مساوي کيږي که چیرته د $152.00M$ کانتور رسمو نو په دي صورت کي ضروري قرات به $1.250M$ سره مساوي وي نو د ځمکي په مخ باندي هر ځاي کي چې قرات $1.250M$ نو په دي صورت کي به ارتفاع $152.00M$ وي.
- او دمخلفو طرفونو په طرف باندي شعاع گاني ترسیميږي او په دي خطونو باندي ستاف گرځول کيږي او بیا دغه غوښتل شوي ارتفاع پري پیدا کيږي او په هريو ځاي کي چې ارتفاع پیدا کيږي هلته پري یوه نښه کيږي او بیا ورسته د پلین ټیبل پواسطه باندي رسميږي .
- که چیرته وغواړو چې بله منحنی هم رسمه کړو نو همداسي عملیه اجرا کوو.

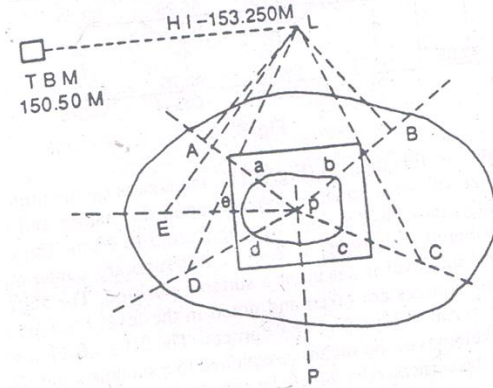

غیر مستقیمہ طریقہ Indirect Method :-

پہ دی طریقہ کی دمختلفو نقاطو RL پیدا کیڑی پہ یو معلوم انٹروال کی دہغہ خطونو دپاسہ کوم چہ پہ ساحہ کی رسم شویدی اوددی نقاطو موقعیت د کاغذ دپاسہ دیومعلوم مقیاس له مخی بنودل کیڑی اویہ ہرہ نقطہ کی Spot level پہ نبنہ کیڑی چہ کلہ ٲول نقاط پہ نبنہ شول بیا دانٹریپولیشن د عملی پہ مرستہ بانڈی ددی ساحی دپاسہ د کنتور خطونہ رسمیری دغہ طریقہ ٲیرہ تیزہ دہ یعنی پہ ٲیر کم وخت کی کولای شو چہ ٲیرکار ترسره کرو اما پہ دی طریقہ کی دقت کم دی چہ پہ دوه ٲولہ دہ

- 1- cross section method
- 2- square method

د Cross section طریقہ :-

په دي طريقه کي د سرک مرکزی خط په عمودي ډول باندي قطع کيږي په
يو منظم انټروال کي
25m, 50m, 100m کي روسته له دینه چې د سرک د عرضي قطع د پاره خط
رسم شو نو په دي صورت کي په دي خط باندي په ثابتو انټروالونو کي
نقطي دواړه طرف ته اخستل کيږي او د دوي ارتفاعات پيدا کيږي او
دهمدي نقاطو د پاسه ليکل کيږي او يا د داشت کيږي روسته له دینه چې
دهري نقطې د پاره RL پيدا شونو بيا د انټرپوليشن د عمليي په مرسته
باندي دهغي نه منحنیات تير کيږي چې له دغه ميتود نه دهغه ساختمانونو
د سروی د پاره استفاده کيږي چې طولي ساختمان ولري لکه
سرک، کانال، ويالي او نورو ساختمانو د سروی د پاره ترينه استفاده
کيږي.
لکه په لاني شکل کي

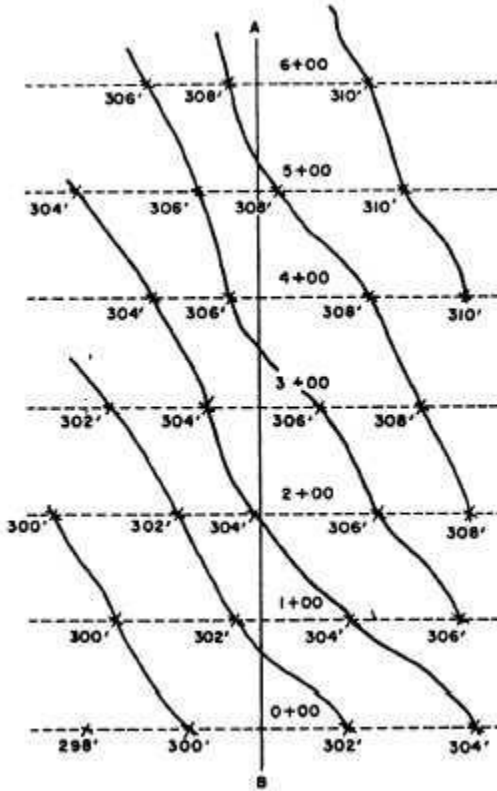

مربعي طريقه Square method :-

په دي طريقه کي ساحه په مربعاتو باندي ويشل کيږي چې د مربع اندازه د ساحي د حالت پوري اړه لري. چې د مربع اندازه په کي د $m(20-5)$ پوري ده او همدارنگه د مربع هر کنج ته نوم ورکوو $A, B, \dots, 1, 2, 3, \dots$ او داسي

سروینگ

نورله دي نه روسته موقتي بنچ مارک په ساحه کي په يوه مناسب ځاي کي
 انتخابيږي اوليول ماشين هم په يوه مناسبه ساحه کي انتخابيږي اوله دينه
 روسته چې ليول ماشين عيارشي د مربع دهرکنج ارتفاع پيدا کيږي اوله
 دي نه روسته ددي ساحي شکل په يوه مناسب مقياس باندي
 رسميږي. اودهغي نه روسته دانترپوليشن د عمليي په مرسته باندي دهغي
 د پاسه منحنيات تيريږي.

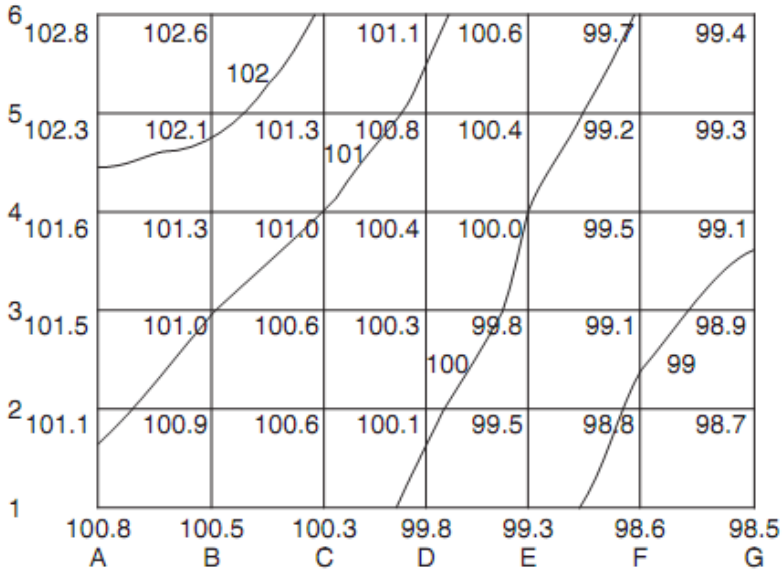

دکانتورانترپوليشن contour interpolation :-

سروینگ

د کانتور د انټرپولیشن طریقې د کانتورونو انټرپولیشن په دوه ډوله باندې

دې

1- حسابي طریقې arithmetical method

2- گرافیکي طریقې the graphic method

سوال:-

فرضو چې A او B دوه کنجونه دي د مربعاتو چې د A د نقطې ارتفاع یا $RL=98.75m$ سره او همدارنگه B د نقطې ارتفاع $RL=100.75m$ سره دي ددې دواړو نقاطو تر مینځ افقي فاصله 10m وي نو تاسې پکې د $RL=99m$ کانتور رسم کړي؟

Vertical difference between A and B = $100.75 - 98.75 = 2m$

Difference of elevation between A and 99m contour = $99 - 98.75 = 0.25m$

Distance of 99m contour line from A = $10 \times 0.25 / 2 = 1.25m$

یا په بله طریقې باندې

$P_s = HE - CE / HE - LE \times L$

$P_s = 100.75 - 99 / 100.75 - 98.75 \times 10 = 8.75$

چې په دې کې 8.75m د B د نقطې نه ارتفاع ده .

چې دغه فاصله باید په هغه مقیاس باندې وښودل شي چې په کوم باندې

دغه شکل رسم شوی دي ترڅو د $RL=99m$ کانتور لاسته راشي

د نورو نقاطو د پاره هم په همدې ترتیب باندې عمل کوو .

گرافیکي طریقې Graphic method :-

سروینگ

د tracing paper د کاغذ د پاسه د AB خط ویستل کیږي او په مساوي برخو باندي ویشل کیږي د AB دغه خط د C په نقطه کي قطع کیږي او عمودي خط په همدغه نقطه کي رسمیږي او د O نقطه په همدغه عمود باندي په نښه کیږي اوله دي نه روسته د O دغه نقطه دهرې برخي سره د AB په خط باندي وصلیږي اوله دینه روسته د 1-1,2-2,3-3..... او نور خطونه د AB د خط سره موازي رسمو. چي دي خطونو ته د guide line ویل کیږي. او د boundary line خط یی په ډبل خط سره بنودل کیږي او یا هم په سور رنگ باندي رنگیږي.

د مثال په ډول سره که چیرته وغواړو چې د 2m کانتور انټروال لرونکي کانتور انټرپولیت کړو د دوه نقاطو تره او b ترمینځ چې RLS یی 92.5m او 100.75m وي

که چیرته ترټولو ټیټي شعاع لرونکي خط OB چي د کمي ارتفاع بنودونکي دي 90,0m ارتفاع ده هر پنځم خط چې په ډبل خط باندي بنودل شوي دي او یا هم په رنگه شکل باندي بنودل شوي دي چې د 95,100,105m ارتفاع بنودونکي دي او په دي صورت کي دغه Tracing paper ته د پلان د پاسه حرکت ورکوو تر هغه پوري چې د a خط په 92.5m کي او د b خط په 100.25m کي قطع کړي چې د ab خط باید د AB سره موازي وي. اوس د 94, 96, 98,100m د نقاط هم په نښه کوو ترڅو نوموړي کانتور لاسته راشي.

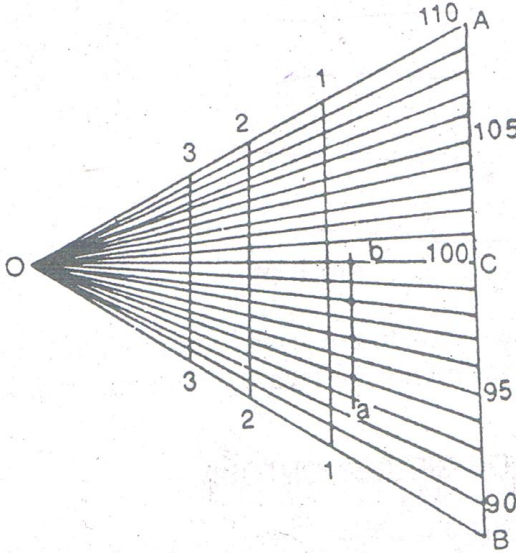

میلان لرونکي کانٽور contour gradient :-

کله چې د سرکونو د پاره ابتدایي سروی ترسره کیږي په غرنیو مناطقو کې نو پدې صورت کې ضروري نقاط د میلان لرونکي ساحي د پاسه ټاکل کیږي او هغه خط چې دغه دوه نقاط سره وصلوي د پاره میلان لرونکي کانٽور یا grade contour ویل کیږي چې کولای شو دغه نقاط نظر ضرورت ته د abney level پواسطه باندي وټاکو اما د دقیق ټاکلو د پاره کولای شو چې لیول ماشین نه استفاده وکړو.

د میلان لرونکي کانٽور موقعیت location of contour gradient :-

که چیرته وغواړو چې په یوه غرنیو منطقه کې د سرک د پاره مرکزي خط رسم کړو په داسې حال کې چې د سرک د پاره د میلان اندازه یې 1:20 وي او

سروینگ

د شروع نقطې دکانتور ارتفاع يې 94m وي لکه په شکل کې اود کانتور انټروال يې 2m وي نو په دې صورت کې افقي فاصله د A د نقطې اوراتلونکې کانتور باندي چې ارتفاع يې 96m ده $2 \times 20 = 40m$ سره ده نو په دې صورت کې د A نقطه مرکز نيسو او د 40m په اندازه باند (دغه اندازه دهمدې شکل مقياس ته تبديلو) قوس و هو او د B په منحنې باندي د تقاطع نقطه لاسته راځي او بيا د B نقطه مرکز نيسو او ويل قوس په همدې شعاع باندي رسمو او د C په منحنې باندي بله نقطه لاسته راځي او په همدې ترتيب تراخړه پوري ادامه ورکو او په اخر کې دغه نقاط سره وصلو.

لکه په شکل کې.

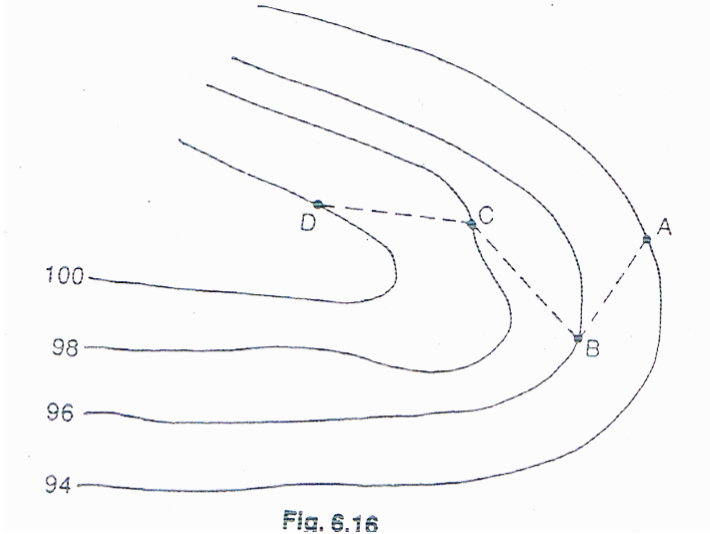

Fig. 6.16

په ساحه کي دميلان تطبيق field location of grade contour

-:

په ساحه کي ميلان په دوه طريقو باندي تطبيق کيږي

- 1.abney level
- 2.level instrument

-: abney level

ابني ليول د نقالي پرمختللي شکل دي چې له دوه برخو نه جوړ دي چې
 Telescope and spirit bubble دي چې شيشه د bubble د پاسه د 45°
 درجو زاويي لاندې نصب شويده ترڅو ليدونکي سره د bubble په کتلو کي

سروینگ

کومک وکړي چې دغه bubble tube چې کوم دي د varneir arm سره وصل دي کوم چې کولاي شي دوران وکړي د

Wheel arrangement سره. ددي په خاطر باندي چې دکانتور ميلان تطبيق شي نو په دي صورت کي index of verneir په هغه زاويه باندي برابروو کوم چې دمطلوبه ميلان داندازي سره مساوي وي اوله دينه روسته abney level دخط په شروع نقطه A باندي نيسو اوهمدارنگه په بله نقطه کي pole ورته نيسو په يوه مناسبه ارتفاع باندي او په بل راډباندي

نښه لگوو په

مساوي

ارتفاع

باندي او دغه

pole په

راتلونکي

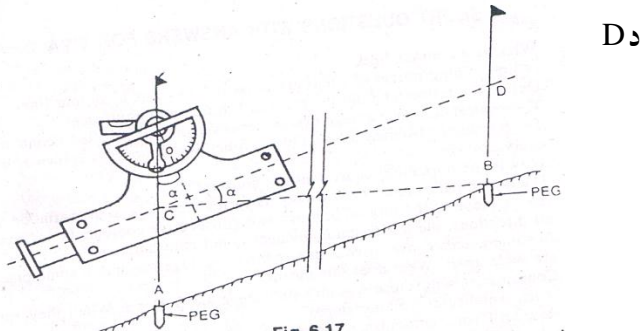

نقطه باندي نيول کيږي او دي pole ته ښکته او پورته خواته حرکت ورکوو دغونډي دپاسه ترخوپوري د D نښه د B په نقطه کي قطع کړي او په دي وخت کي بايد bubble په مرکز کي وي نو په دي صورت کي

هغه خط چې د AB دي د line of sight سره موازي دي. او د A او B نقاط د ځمکي په مخ باندي د pegs پواسطه باندي په نښه کيږي.

دليول ماشين پواسطه باندي دمیلان تطبيق :-

سروینگ

په دي طريقه كې د شروع دنقطي RL پيدا كېږي د دايمي بنچ مارک پواسطه باندي د ميلان داندازي په معلوميدو سره د نقطو ترمينځ فاصله او همدارنگه د دواړه نقاطو ارتفاعات پيدا كوو اوله دينه روسته د Required staff reading هم په راډونو باندي پيدا كوو په لاندي ډول سره دغه عمليه اجرا كوو.

مثال:-

كه چيرته د شروع دنقطي $RL=525.50m$ وي او د ميلان شكل يې هم Falling gradient وي چې اندازه يې $1:20$ ده او د نقطو ترمينځ فاصله يې $30m$ وي؟

$$BS \text{ reading} = 1.525m$$

$$HI = 525.500 + 1.525 = 527.025m$$

$$RL \text{ of next point} = 525.500 - 30/20 = 525.500 - 1.50 = 524.00m$$

$$\text{Staff reading on next peg} = 527.025 - 524.00 = 3.025m$$

نوپه دي صورت كې staff د $30m$ په فاصله باندي ليري نيول كېږي او په دي صورت كې بايد $reading = 3.025m$ سره برابر شي. او بيا دغه نقطه د pegs پواسطه باندي په نښه كېږي او دغه عمليه ته تراخه پوري ادامه وركول كېږي.

اوم فصل

د مساحتونو پيدا كول Area calculation

سروینگ

دمساحت اصطلاح په سروی کي د ځمکي د هغه برخي پراخوالي ته ویل کیږي کوم چې د افقي مستوي د پاسه بنودل کیږي. چې دمساحت د پیدا کولو پاره دلاندي واحدا تونه استفاده کیږي.

- Square –meters
- Hectare (1hectare=10,000m²)
- Square –feet
- Acres (1acres=4840sq.yd=43.560sq.ft)

مساحتونه په لاندي توگه سره طبقه بندي شوي دي

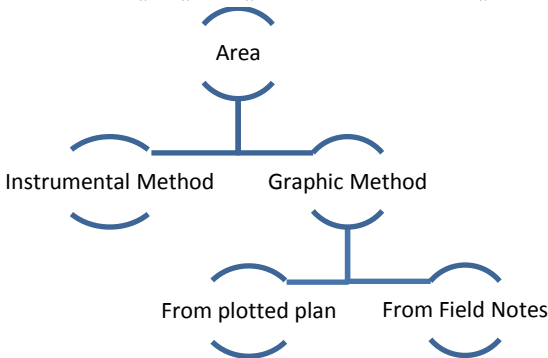

دساحوي یاداشتونوله مخي نه دمساحتونوپیدا کول

COMPUTATION OF AREA FROM FIELD NOTES:

سروینگ

چې دغه طریقہ باندي مساحت په دوه طریقو باندي پیدا کيږي

لومړني مرحله STEP 1 :-

په کراس ستیاف سروی کي د ساحي مساحت په مستقیم ډول باندي کولای شو چې د ساحوي یاداشتونو له مخي نه پیدا کولای شو. چې سروی شوي ساحه په مستقیم ډول باندي په نورو هندسي شکلونو باندي ویشو او دهر یو شکل مساحت یې پیدا کوو. په لاندي ډول سره.

د منظمو هندسي اشکالو مساحت یې په لاندي توگه باندي پیدا کوو

د مستطیل مساحت

$$\text{Area} = B \times H$$

د مربع مساحت

$$\text{area} = A \times A$$

متوازي الاضلاع مساحت

$$A = b \times h$$

د مثلث مساحت په هغه صورت کي چې ارتفاع او قاعده یې معلومه وي

$$A = 0.5 \times b \times h$$

د منفرجه الزاویه مثلث مساحت چې په هغه کي د ارتفاع مشخص کول

مشکله وي نو په دي صورت کي د نوموړي مثلث مساحت د heron's

د قضیې له مخي پیدا کوو.

$$\text{Area} = \sqrt{(s-a)(s-b)(s-c)}$$

$$s = \frac{a+b+c}{2}$$

چې په دي کي a,b,c د مثلث د ضلعو اوږدوالي دي او s يې د محيط نيمايي دي

او کله چې نه شو کولاي چې ارتفاع يې مشخص کړو نو په دي صورت کي دلاندي فرمول نه استفاده کوو

$$\text{Area} = \frac{a \times b \times \text{Sine } \theta}{2}$$

د دايري مساحت

$$A = \pi r^2 \text{ or } A = \pi d^2/4$$

ليکن په سروبي کي د دي فرمول نه زياته استفاده نه کيږي او د دايري د قطاع مساحت يې په لاند شکل باندي پيدا کوو.

که چيرته زاويه معلومه وي نو په دي صورت کي دلاندي فرمول نه استفاده کوو

$$\text{Area} = \frac{\pi r^2 \theta}{360}$$

که چیرته د قوس او رډوالي یې معلوم وي

$$\text{Area} = \frac{r \times \text{arc length}}{2}$$

دوهمه مرحله :-

په دې مرحله کې که چیرته ساحه پراخه وي او همدارنگه دهغې ویشل په منظمو شکلونو باندي مشکل وي نو په دې صورت کې دنوموړي ساحي دپاره د x-staff سروی ترسره کیږي دلاندي مثال مطابق

سوال:-

په لاندي توگه باندي د x-staff پواسطه باندي سروی ترسره شویده تاسي لومړي دنوموړي ساحي شکل ترسیم کړي او بیا یې مساحت پیدا کړي؟

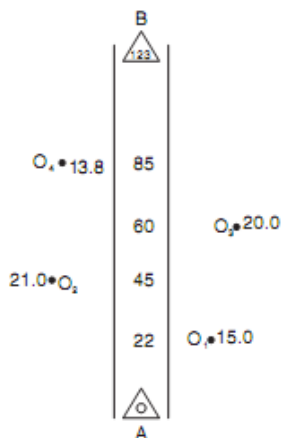

جواب:-

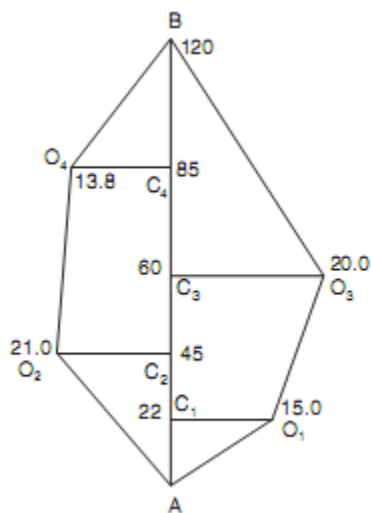

مساحت بي داسي پيداڪو

S No	Figure	Chainag (m)	Base (m)	Offset (m)	Mean offset (m)	Area(m ²)		Remarks
						+ve	-ve	
1	AO1C1	0 and 22	22	0 and 15	7.5	165		
2	O1C1O 3C3	22 and 60	38	15and 20	17.5	665		
3	C3O3B	60 and 120	60	20 and 0	10	600		
4	O4C4B	85and 120	35	13.8and 0	6.9	241.5		
5	O4C4O 2C2	45 and85	40	21 and 13.8	17.4	696		
6	AC2O2	0 and45	45	0and21	10.5	472.5		
Area=						2840		

د نقشي له مخي د مساحتونو پيداڪول
:- from field notes

په دي طريقه کي مساحتونه په دوه طريقو باند پيدا کيږي چې پ لاندې
دوه طريقو باندې تشریح کيږي.

اول حالت :-

سروینگ

د داخلي مساحت په نظر کي نیولو سره **considering the entire area** :-

1. د ساحي ویشنه په مثلثونو باندي **by dividing the area into**

traingles :-

د ساحي محیط په داسي ډول باندي په مثلث باندي تر څو هغه مساحت چې مونږ په شکل کي داخل کړي او هغه مساحت چې شکل نه کم شويدي باید سره مساوي وي يعني د give and take قانون په کي په درست ډول باندي عملي شي. او بیا د هغې نه روسته د مثلث د پاره د قاعدې اوږدوالي او همدارنگه ارتفاع يې پیدا کوو او $\text{Area} = \frac{1}{2} b \times h$ د فرمول په مرسته باندي پیدا کوو.

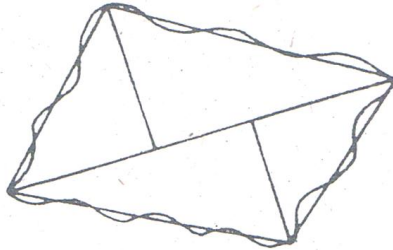

2. د ساحي ویشنه په مربعاتو باندي **by dividing the area into**

square :-

په دي طريقه کي مساوي مربعات د tracing paper د پاسه ترسیمیري او دغه مربعات اندازه باید $2\text{cm}, 0.5\text{cm}$ وي اوله دینه روسته دغه tracing paper د همدې نقشي د پاسه ایرډو او لږڅه دوران ورکوو اوله دینه روسته د مکملو مربعاتو شمیر او همدارنگه د نیمه مربعاتو شمیر

سروینگ

جداجدا معلومو و چي په دي کي هم بايد د give and take قانون تطبيق شي. او نيمه مربعاتو شمير په دوه باندي تقسيموو او دغه شمير او مکمل مربعات سره جمع کوو او بيابي مساحت پيدا کوو.

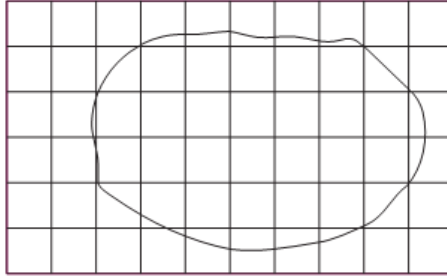

3. د موازي خطونو ترسيمول او بيا د هغي تبديلول په مستطيلونو باندي

By drawing parallel line and converting them to rectangle:-

په دي طريقه کي د tracing paper د پاسه موازي خطونه چي د هغوي ترمنځ فاصله سره مساوي رسموو اوله هغي نه روسته tracing paper د نقشي د پاسه ايښودل کيږي او د خطونو کروي برخه په عمودي خطونو باندي تبديليږي داسي چي د give and take قانون پکي تطبيق شي. او همدارنگه بيا د هر مستطيل د ضلعي اوږدوالي د خط کش پواسطه باندي اندازه کيږي او ټول سره جمع کيږي او دغه اوږدوالي د موازي خطونو ترمنځ فاصله کي ضربيږي.

Required area = \sum length of rectangle x constant distance

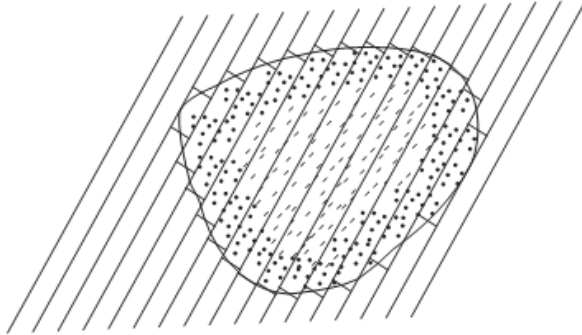

دوهم حالت case 2 :-

په دي طريقه كې يوه لويه مربع ، مستطيل او ياهم دايره د شكل په داخل كې رسميري او بيا له دينه روسته دهمدي رسم شوي شكل دمحيط نه د منحنې پ طرف باندي اوردينا تونه ترسيميري دمنحنې برخي مساحت يي په معمولي طريقو باندي پيدا كيري اود boundary area مساحت يي په لاندي طريقو باندي پيدا كوو .

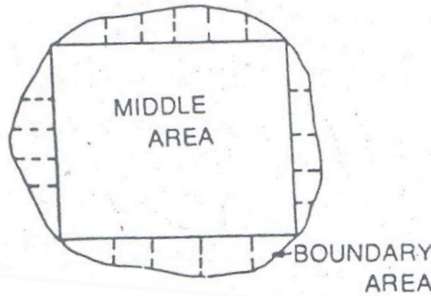

The mid-ordinates rule

2. The average ordinates rule
3. The trapezoidal rule
4. Simpson's rule

اولني طريقه

-: the mid-ordinates rule اور دیناتونو طریقہ
 د شکل پہ نظر کی نیولوسرہ یی مساحت پہ لاندی طریقو بانڈی پیدا کوو.

Fig. 7.10

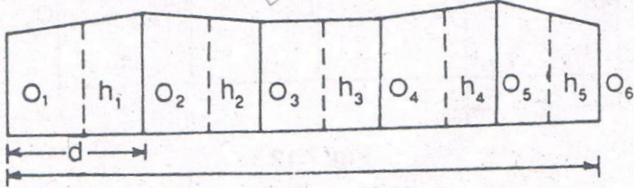

Fig. 7.10

اور دینات دی پہ مساوی فاصلو کی $O_1, O_2, O_3, \dots, O_n$

L داسی خط اوږدوالی دی

دساحی مساحت یی داسی پیدا کوو

$$\text{Area of plot} = h_1 \times d + h_2 \times d + \dots + h_n \times d$$

$$= d(h_1 + h_2 + h_3 + \dots + h_n)$$

$$\text{Area} = \text{common distance} \times \text{sum of ordinates}$$

دوهمه طریقہ :-

-: The Average Ordinates دمتوسطو اور دیناتو طریقہ

پہ دی طریقہ بانڈی دور کړل شوی اور دیناتونو اوسط نیسو او دغه اوسط

یی د قاعدی پہ اوږدوالی کی ضربوو لکه لاندی شکل پہ شان بانڈی .

سروینگ

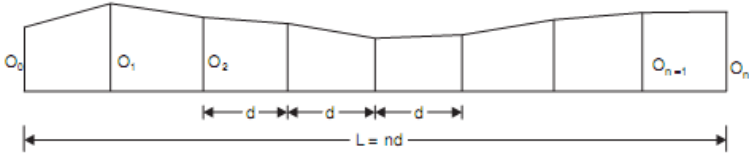

دشکل په نظر کې نیولو سره یې مساحت په لاندې طریقو باندې پیدا کوو.
 $O_1, O_2, O_3, \dots, O_n$ او ردینات دي په مساوي فاصلو کې
 L د اساسي خط اوږدوالي دي
 n د برخو تعداد دي
 n + 1 د اوږدیناتو تعداد دي
 د ساحې مساحت یې داسې پیدا کوو

$$\text{Area} = \frac{O_1 + O_2 + O_3 + \dots + O_n}{n+1} \times L$$

$$\text{Area} = \frac{\text{Sum of ordinatse}}{\text{number of ordinates}} \times \text{Length of base line}$$

دریمه طریقه :-

دژونډني طریقه **trapezoidal rule** :-

کله چې له دې طریقې نه استفاده کوو نو په دې صورت کې داسې فرضوو چې boundary د اوږدیناتو ترمنځ مستقیم شکل لري او مساحت یې داسې پیدا کوو.

سروینگ

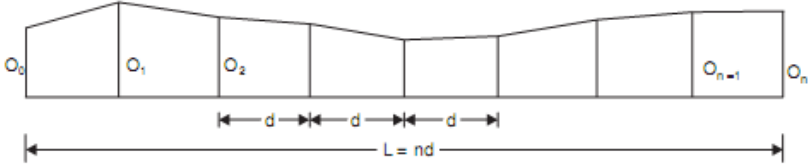

دشکل په نظر کي نیولوسره یې مساحت په لاندې طریقو باندي پیدا کوو.
 د اوردینات دي په مساوي فاصلو کي $O_1, O_2, O_3, \dots, O_n$
 د اوردیناتو ترمنځ مشترکه فاصله ده d

$$1^{\text{st}} \text{ area} = \frac{O_1 + O_2}{2} x d$$

$$2^{\text{nd}} \text{ area} = \frac{O_2 + O_3}{2} x d$$

$$3^{\text{rd}} \text{ area} = \frac{O_3 + O_4}{2} x d$$

$$\text{Last area} = \frac{O_{n-1} + O_n}{2} x d$$

$$\text{Total area} = \frac{d}{2} \{O_1 + 2O_1 + 2O_2 \pm \dots \mp 2O_{n-1} + O_n\}$$

$$= \frac{\text{Common distance}}{2} \{1^{\text{st}} \text{ ordinate} + \text{last ordinates} +$$

$$2(\text{sum of other ordinates})\} = \text{total area}$$

څلورمه طریقه:-

SIMPSON'S RULE دسیمسن طریقه :-

په دي طریقه کي د اوردیناتو اخري برخه پخپل اصلي شکل باندي یعنی منحنی شکل باندي نیسو یعنی پارابول په شکل باندي نیسو چي دي طریقي ته Parabolic rule هم ویل کیږي نظر شکل ته لروچي.

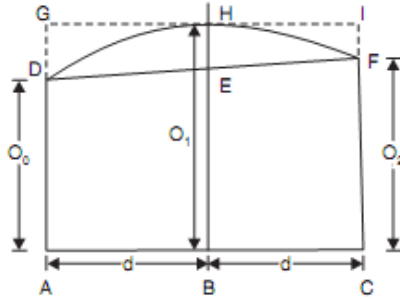

د د اور دینا تو نو تر منځ فاصله ده
 د د اور دینا تو نو نه دي چې په نظر کي نیول شویدی

Area of AFDC = area of trapezoid AFDC + area of segment FeDEF

$$\text{Area of trapezoid} = \frac{O_0 + O_1}{2} \times 2d$$

$$\text{Area of segment} = \frac{2}{3} \times \text{area of parallelogram FfdD}$$

$$= \frac{2}{3} \times Ee \times 2d = \frac{2}{3} \times \left\{ O_1 - \frac{O_0 + O_1}{2} \right\} \times 2d$$

د دوه لومړنیو اور دینا تو تر منځ فاصله

$$\Delta 1 = \frac{O_1 + O_2}{23} \times 2d + \frac{2}{3} \left\{ O_1 - \frac{O_0 + O_1}{2} \right\} \times 2d$$

$$= \frac{d}{3} (O_0 + O_1 + O_2)$$

اوپه همدې شان باندي دراتلونکي دوه برخودپاره مساحي په همدې شان پيدا کوو

$$\Delta 2 = \frac{d}{3} (O_3 + 4O_4 + O_5) \text{ and so on}$$

$$\text{Total area} = \frac{d}{3} (O_0 + 4O_1 + 2O_2 + 4O_4 + \dots + O_n)$$

سروینگ

د Simpson's rule او trapezoidal rule ترمنځ عمده توپيرونه په لاندې ډول سره دي

Trapezoidal rule	Simpson's rule
داوردیناتونوترمنځ boundary په مستقیم شکل باندې نیول کیږي	داوردیناتونوترمنځ boundary په پارابولیک شکل باندې نیول کیږي
د دې دپاره چې دغه قانون تطبیق کړو نو داوردیناتو تعداد که طاق وي یا جفت اوسې کوم اثر نلري	د دې دپاره چې دغه قانون تطبیق کړو نو داوردیناتو تعداد باید طاق اوسې
داطریقه دقیقه نتیجه نه راکوي	داطریقه دقیقه نتیجه راکوي

عملي سوالونه practical problems :-

اول سوال :-

په لاندې ډول سره افسټونه دیوي غیري منظمي ساحي دپاره دشرید دخط نه اخستل شويدي د 10m په انتروال کي.

0, 2.50, 3.5, 5.00, 4.60, 3.20, 0m

تاسي دنوموړي شکل مساحت دشرید دخط اوهمدارنگه د boundary ترمنځ محاسبه کړي په لاندې طریقو باندې؟

1. The mid-ordinates rule
2. The average ordinates rule

3. The trapezoidal rule
4. Simpson's rule

جواب:-



1. by mid ordinates rule

$$h_1 = \frac{0+2.50}{2} = 1.25\text{m}$$

$$h_2 = \frac{2.50+3.50}{2} = 3.00\text{m}$$

$$h_3 = \frac{3.50+5.00}{2} = 4.25\text{m}$$

$$h_4 = \frac{5.00+4.60}{2} = 4.80\text{m}$$

$$h_5 = \frac{4.60+3.20}{2} = 3.90\text{m}$$

$$h_1 = \frac{3.20+0}{2} = 1.60\text{m}$$

$$\text{Required area} = 10(1.25+3.00+4.25+4.80+3.90+1.60)$$

$$= 10 \times 18.80 = 188\text{m}^2$$

2. by average ordinates rule

$$d = 10\text{m} \quad \text{and} \quad n = 6 \text{ (no of division)}$$

$$\text{Base length} = 10 \times 6 = 60\text{m}$$

$$\text{Number of ordinates} = 7$$

$$\text{Required area} = 60 \times$$

$$\left\{ \frac{0 + 2.50 + 3.50 + 5.00 + 4.60 + 3.20 + 0}{7} \right\} = 60 \times \frac{18.80}{7} = 161.14\text{m}^2$$

3. by trapezoidal rule

$$d = 10\text{m}$$

$$\text{required area} = \frac{10}{2} \{0 + 0 + 2(2.5 + 3.5 + 5.00 + 4.60 + 3.20)\}$$

$$\text{required area} = 5 \times 37.60 = 188\text{m}^2$$

4. by Simpson's rule

$$d = 10\text{m}$$

$$\text{required area} = \frac{10}{3} \{0 + 0 + 4(2.50 + 5.00 + 3.20) + 2(3.50 + 4.60)\}$$

$$= 196.66\text{m}^2$$

دوهم سوال :-

په لاندي ډول سره افستيو نه د 15m په انټروال کي اخستل شوي دي ديوي
غيري منظمي سطحي دپاره

$$3.50, 4.30, 6.75, 5.25, 7.50, 8.80, 7.90, 6.40, 4.40, 3.25\text{m}$$

د نوموړي ساحي مساحت په لاندي طريقو باندي پيدا کړي.

1. The trapezoidal rule

2. Simpson's rule

دریم سوال:-

په لاندي توگه باندي افستونه اخستل شوي دي تاسي دسروي دخط اوهمدارنگه د curved boundary ترمنځ مساحت يي پيدا کړي.

Distance (m)	0	5	10	15	20	30	40	60
Offset (m)	2.50	3.80	4.60	5.20	6.10	4.70	5.80	
	3.90	2.20						

مساحت يي په لاندي طريقو باندي پيدا کړي.

1. The simson's rule
2. The trapezoidal rule

دمساحتونو دپيدا کولو دپاره دکورديناتو طريقه COORDINATES -:METHOD FOR FINDING AREA

کله چې افستونه په يو غير منظم انتر وال کي اخستل شوي وي نو په دي صورت کي د دذو ذنقي طريقي او سيمسن له طريقونه استفاده مشکله وي نو په دي صورت کي دمساحتونو دپيدا کولو دپاره دکورديناتوله طريقي نه استفاده کيږي.

عمليه Procedure :-

دور کرل شوي فاصلي او افستونونه يوه نقطه دمبد ا په توگه باندي فرض کيږي او دنوروتولو نقطو کوردينات دهمدي مبدانه پيدا کيږي هم د x په محور باندي او هم د y په محور باندي په لاندي ډول سره.

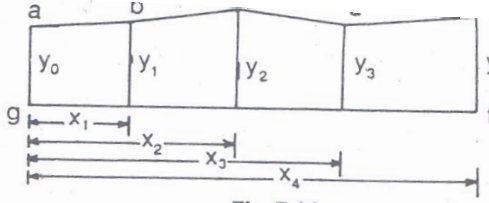

دغه کورديناټ په لاندې توگه باندې جدول بندي کو.

points	coordinates	
	x	y
a	0	y 0
b	x 1	y 1
c	x 2	y 2
d	x 3	y 3
e	x 4	y 4
f	x 4	0
g	0	0
a	0	y 0

اودغه ورکړل شوي کورديناټ د ډيټرمينانټ په شکل باندې لیکو په لاندې ډول باندې.

سوال:-

سروینگ

په لاندې توگه باندې عمودي افستونه اخستل شويدي تاسې دنوموړي
ساحي مساحت پيدا کړي؟

Chainage (m) 0,5.5,12.7,25.5,40.5

Offset(m) 5.25,6.50,4.75,5.20,4.20

دنوموړي ساحي مساحت دشرید دخط او ساحي دنقاطو ترمنځ پيدا کړي؟

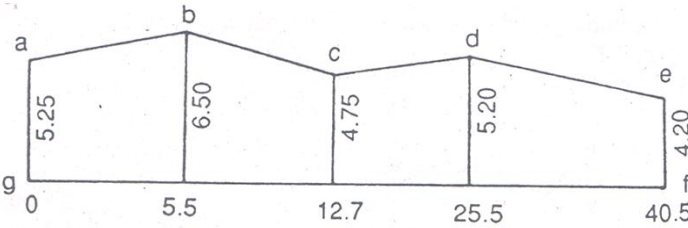

دلته دکوردیناتو مېدا ټاکو او په لاندې توگه باندې دغه قیمتونه پکې
داخلو.

points	coordinates	
	X	Y
A	0	5.25
B	5.5	6.50
C	12.7	4.75
D	25.5	5.20
E	40.5	4.20
F	40.5	0

سروینگ

G	0	0
A	0	5.25

اودغه قيمتونه په لاندي توگه باندي د ديترمينانت په سيستم باندي ليكو

$$\begin{array}{cccccccc}
 a & b & c & d & e & f & g & a \\
 \frac{5.25}{0} & \frac{6.50}{5.50} & \frac{4.75}{12.7} & \frac{5.20}{25.5} & \frac{4.20}{40.5} & \frac{0}{40.5} & \frac{0}{0} & \frac{5.25}{0}
 \end{array}$$

د طرفين مجموعه يي په لاندي ډول سره پيدا کوو

$$\begin{aligned}
 \sum P &= \\
 &(5.25 \times 5.50 + 6.50 \times 12.70 + 4.75 \times 25.5 + 5.20 \times 40.5 + 4.20 \times 40.5 + 0 \times 0 \\
 &+ 0 \times 0) \\
 &= 28.88 + 82.55 + 121.13 + 210.60 + 170.10 = 613.26 \text{m}^2
 \end{aligned}$$

$$\begin{aligned}
 \sum Q &= \\
 &(0 \times 6.50 + 5.50 \times 4.75 + 12.70 \times 5.20 + 25.50 \times 4.20 + 40.5 \times 0 + 0 \times 5.5) \\
 &= 26.13 + 66.04 + 107.10 = 199.27 \text{m}^2
 \end{aligned}$$

$$\text{Required area} = 1/2(\sum P - \sum Q)$$

$$= 1/2(613.26 - 199.27) = 206.995 \text{m}^2$$

اتم فصل

دحجمنو پيداكول volume calculation

د ځمکنيو کارونو دحجم دمحاسبې دپاره دعرضي مقطع مساحت کومه چې دسرک دمرکزي خط سره په عمودي توگه باندي اخستل کيږي دليولنگ د عمليې په جريان کي اخستل کيږي استفاده کيږي چې دغه عرضي مقطع مختلف شکلونه لري چې په لاندي ډول سره دي.

- Level
- Two level
- Three level
- Side- hill –two -level
- Multi- level

چې دمساحتونو دپيدا کولو طريقي يې دمساحتونو په برخه کي په تفصيل سره تريحث لاندي نيول شويده اوکله چې دعرضي مقطع مساحت پيدا شو نوپه دي صورت کي يې حجم په لاندي طريقو سره پيدا کوو

- مخروطي طريقه باندي دحجم پيدا کول چې نوموړي ترتولو درسته طريقه ده
- ذو ذنقه يې طريقه باندي دحجم پيدا کول چې نوموړي طريقه دومره درسته نده او هميشه دپاره په دي طريقه کي حجم کم راځي.
- دکند نکاري بنودل په مثبت علامي سره او پرکاري بنودل په منفي علامي سره.

سروینگ

د عرضي مقطع د مساحتونو د پيدا كولو فرمولونه

Formulae for calculation of cross sectional area

-: level section همواره مقطع د پاره مساحتونو پيدا كول

كله چې ځمكه همواره وي نو په دي صورت كي يي مساحت يي په لاندي ډول پيدا كوو.

$$\text{Cross sectional area} = \frac{(b+bnh)h}{2}$$

$$= (b+nh) h$$

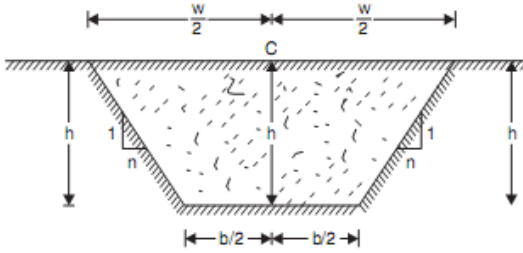

سوال:-

د پر كاري د ساحي د عرضي مقطع مساحت پيدا كړي په داسي حال كي چې د نوموړي ساحي عرض 10m وي د غاړو ميلان يي 2:1 وي او نوموړي ساحه چې عرضي مقطع پكي اخستل شويده همواره ده په داسي حال كي چې د كندن كاري د ساحي د مركزي برخي لوړوالي 2.5m وي؟

جواب:-

$b=10m$, $n=2$ $h=2.5m$ سره وي نو په دي صورت كي د عرضي مقطع

مساحت يي داسي پيدا كوو.

$$\text{Cross sectional area} = (b+nh) h$$

$$= (10+2 \times 2.5) \times 2.5 = 37.5 \text{m}^2$$

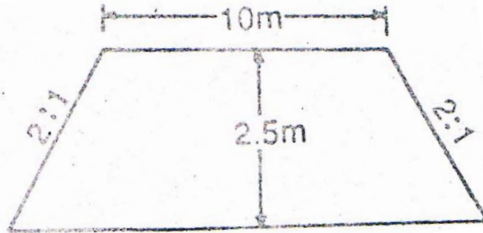

-: TWO LEVEL SECTION ددوه ډوله ليوول لرونکي ساحه
 که چيرته ځمکه ددوه ډوله ميلان لرونکي وي نو په دي صورت کي په
 لاندي توگه باندي دهغي مساحت پيدا کوو.

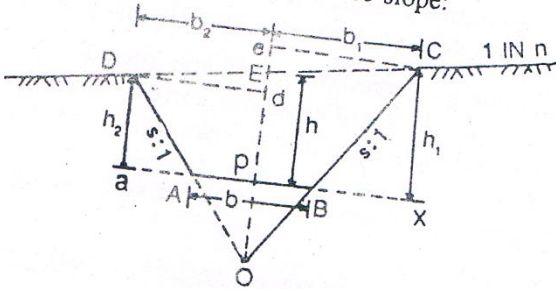

$$PB = b/2$$

$$Bx = sh1$$

$$b_1 = b/2 + sh1 \text{-----} a$$

$$Ee = (h_1 - h)$$

$$b_1 = nx Ee = n(h_1 - h) \text{-----} b$$

د او b د معادلونه په استفادي سره لروچي

$$b/2 + sh1 = n(h1 - h)$$

اویا هم

$$h1(n-s) = n(h + b/2n)$$

اویا هم

$$h1 = \frac{n}{n-s} \times \left(h + \frac{b}{2n} \right) \text{-----2}$$

د دوهمی او a رابطی نه په استفادی سره لیکلای شو چې

$$b1 = \frac{b}{2} + \frac{ns}{n-s} \left(h + \frac{b}{2n} \right) \text{-----3}$$

$$h2 = \frac{n}{n+s} \left(h - \frac{b}{2n} \right) \text{-----4}$$

$$b2 = \frac{b}{2} + \frac{ns}{n+s} \left(h - \frac{b}{2n} \right) \text{-----5}$$

$$\text{Area ABCED} = \Delta \text{DOE} + \Delta \text{COE} - \Delta \text{AOB}$$

$$= \frac{1}{2} \text{OE} \times \text{Dd} + \frac{1}{2} \text{OE} \times \text{Ce} - \frac{1}{2} \text{AB} \times \text{OP}$$

دلته لروچې

$$\text{OE} = \text{OP} + \text{PE} = \frac{b}{2s} + h$$

$$\text{Dd} = b2$$

$$\text{Ce} = b1$$

$$\text{AB} = b$$

$$\text{OP} = \frac{b}{2s}$$

$$\text{Area} = \frac{1}{2} \left\{ \left(\frac{b}{2s} + h \right) b2 + \frac{1}{2} \left(\frac{b}{2s} + h \right) b1 - \frac{1}{2} b \times \frac{b}{2s} \right\}$$

$$\text{Area} = \frac{1}{2} \left\{ \left(\frac{b}{2s} + \right) (b1 + b2) - \frac{b2}{2s} \right\} \text{-----6}$$

سروینگ

سوال:-

دیوی عرضی مقطع چي کندنکاري شي باید عرض يي 10m دي که دغاړو میلان يي 1:1 وي او ځمکه يي دمنظم میلان 1:6 لرونکي وي تاسي د عرضی مقطع مساحت پیدا کړي په داسي حال کي چې د عرضی مقطع ژوروالي په مرکزي برخه کي 3m وي؟

جواب:-

لروچي

$$\begin{aligned} b &= 10m & s &= 1 \\ n &= 6 & h &= 3m \end{aligned}$$

ددريمي معادلي نه لروچي

$$\begin{aligned} b1 &= \frac{b}{2} + \frac{ns}{n-s} \left(h + \frac{b}{2n} \right) \\ &= \frac{10}{2} + \frac{6 \times 1}{6-1} \times \left(3 + \frac{10}{2 \times 6} \right) \\ &= 9.60m \end{aligned}$$

د پنځمي معادلي نه لروچي

$$\begin{aligned} b2 &= \frac{b}{2} + \frac{ns}{n+s} \left(h - \frac{b}{2n} \right) \\ &= \frac{10}{2} + \frac{6 \times 1}{6+1} \times \left(3 - \frac{10}{2 \times 6} \right) \\ &= 6.85m \end{aligned}$$

د شپږمي معادلي نه لروچي

$$\begin{aligned} \text{Area} &= \frac{1}{2} \left\{ \left(\frac{b}{2s} + h \right) (b1 + b2) - \frac{b^2}{2s} \right\} \\ &= \frac{1}{2} \left\{ \left(\frac{10}{2 \times 1} + 3 \right) (9.60 + 6.85) - \frac{10 \times 10}{2 \times 1} \right\} \end{aligned}$$

$$= \frac{1}{2}(8 \times 16.45 - 50) = 40.8m^2$$

ددری قسمه لیول لرونکی عرضی مقطع مساحت پیدا کول three
-: level section

کله چي دځمکي میلان په منظم ډول سره نه وي.

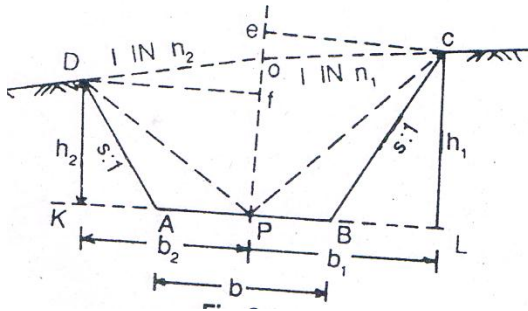

$$\text{Area } ABCOD = \Delta DOP + \Delta COP + \Delta DAP + \Delta BCP$$

$$\text{Area} = \frac{1}{2}h \times b_2 + \frac{1}{2}h \times b_1 + \frac{1}{2} \times \frac{b}{2} \times h_2 + \frac{1}{2} \times \frac{b}{2} \times h_1$$

$$\text{Area} = \left\{ \frac{h}{2}(b_1 + b_2) + \frac{b}{4}(h_1 + h_2) \right\} \text{-----7}$$

لروچې

$$h_1 = OP + Oe = h + \frac{b_1}{n_1} \text{-----8}$$

$$h_2 = OP - ef = h - \frac{b_2}{n_2} \text{-----9}$$

سروینگ

د لسمي او يو لسمي معادلي د تفریق نه لروچې

$$b^2 = AP + AK = \frac{b}{2} + sh^2 \quad \text{or} \quad h^2 = \frac{\left\{b^2 - \left(\frac{b}{2}\right)\right\}}{s} \text{-----a}$$

او همدارنگه

$$b^2 = ef \times n^2 = (h - h_2)n^2 \quad \text{or} \quad h_2 = \frac{hn^2 - b^2}{n^2} \text{-----b}$$

دا او د رابطنه په استفادي سره لروچې

$$h^2 = \frac{\left\{b^2 - \left(\frac{b}{2}\right)\right\}}{s} = h_2 = \frac{hn^2 - b^2}{n^2}$$

د حل نه يې لروچې

$$b^2 = \frac{n^2s}{n^2 + s} \times \left(h + \frac{b}{2s}\right) \text{-----10}$$

$$b^2 = \frac{n^2s}{n^2 + s} \times \left(h + \frac{b}{2s}\right) \text{-----11}$$

سوال:-

په لاندي ډول سره د دري قسمه ليوول لرونکي ساحي د پاره قيمتونه اخستل شوي دي مساحت يې پيدا کړي؟

Station

cross section

1	0.95/4.55	1.50/0	2.90/6.50
2	1.750/5.50	2.00/0	3.200/8.3

تاسي د عرضي مقطع مساحت پيدا کړي داسي چې عرض يې 8m وي؟

جواب:-

داومي معادلي نه لروچي

$$\text{Area} = \left\{ \frac{h}{2} \{ (b_1 + b_2) + \frac{b}{4} (h_1 + h_2) \} \right\}$$

دلومړني عرضي مقطع دپاره ورکړل شوي ارقام

$$h = 1.50\text{m} \quad b = 8\text{m}$$

$$h_1 = 2.90\text{m} \quad b_1 = 6.50\text{m}$$

$$h_2 = 0.95\text{m} \quad b_2 = 4.55\text{m}$$

دلومړني عرضي مقطع مساحت يې عبارت دي له

$$\text{Area} = \left\{ \frac{h}{2} \{ (b_1 + b_2) + \frac{b}{4} (h_1 + h_2) \} \right\}$$

$$\Delta 1 = \left\{ \frac{1.50}{2} \{ (6.50 + 4.55) + \frac{8}{4} (2.90 + 0.95) \} \right\} = (0.75 \times 11.05 + 2 \times 3.85) = 15.99\text{m}^2$$

د دوهمي عرضي مقطع دپاره ورکړل شوي معلومات

$$h = 2.0\text{m}$$

$$b = 8\text{m}$$

$$h_1 = 3.20\text{m}$$

$$b_1 = 8.30\text{m}$$

$$h_2 = 1.75$$

$$b_2 = 5.50\text{m}$$

د عرضي مقطع مساحت يې په لاندي ډول سره پيدا کوو

$$\Delta 2 = \left\{ \frac{2.00}{2} \{ (8.3 + 5.50) + \frac{8}{4} (3.20 + 1.75) \} \right\} = (1.00 \times 13.80 + 2 \times 4.95) = 23.70\text{m}^2$$

دغونديو په څنگ کي ددوه ډوله ليوول لرونکي عرضي مقطع مساحت پيدا کول:-

Side-hill two level sections:-

کله چې دځمکي سطحه يو ډول سلوپ ولري اما دځمکي ميلان دغه عرضي مقطع داسي قطع کړي چې نيمه په کندنکاري کي او نيمه په پرکاري کي راشي نو په دي صورت کي يي مساحت داسي پيدا کوو.

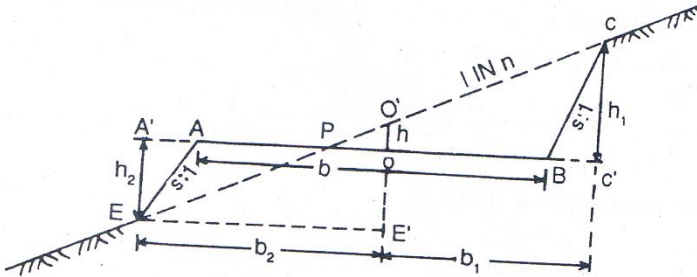

Fig. 8.5

$$h_1 = \frac{n}{n-s} \times \left(\frac{b}{2n} + h \right)$$

کوم چې ددوهمي معادلي سره يوشان ده

$$b_1 = \frac{b}{2} + \frac{ns}{n-s} \times \left(\frac{b}{2n} + h \right)$$

کوم چې ددريمي معادلي سره يوشان ده

دشکل نه لروچې

$$b^2 = \frac{b}{2} + AA' = \frac{b}{2} + sh^2 \quad (a)$$

دوباره

$$b^2 = EE' = O'E' \times n = (h + h^2)n \text{-----}(b)$$

د a او b د مساوات نه لرو چې

$$\frac{b}{2} + sh^2 = (h + h^2)n$$

چې له محاسبې نه روسته لاسته راځي چې

$$h^2 = \frac{n}{n-s} \times \left(\frac{b}{2n} - h \right) \text{-----} 12$$

د a نه لرو چې

$$b^2 = \frac{b}{2} + \frac{ns}{n-s} \times \left(\frac{b}{2n} - h \right) \text{-----} 13$$

اول حالت:-

د ګندنکاري په صورت کې يې مساحت

Area of ΔPBC

$$A_1 = \frac{1}{2} \times PB \times h_1$$

$$PB = OB + OP = \frac{b}{2} + nh$$

$$\begin{aligned}
 A1 &= \frac{1}{2} \times \left(\frac{b}{2} + nh\right) \left\{ \frac{n}{n-s} \times \left(\frac{b}{2n} + h\right) \right\} \\
 &= \frac{1}{2} \left(\frac{b}{2} + nh\right) \frac{1}{n-s} \times \left(\frac{b}{2} + h\right) \\
 &= \frac{1}{2} \left[\frac{\left\{ \left(\frac{b}{2} + nh\right) \right\}^2}{n-s} \right] \text{-----} 14
 \end{aligned}$$

دوهم حالت:-

دپرکاري دبرخي مساحت يي په لاندي ډول سره پيدا کوو

Area of ΔPAE

$$A2 = \frac{1}{2} \times PA \times h2$$

$$PA = \frac{b}{2} - nh$$

$$A2 = \frac{1}{2} \left(\frac{b}{2} - nh\right) \left\{ \frac{n}{n-s} \times \left(\frac{b}{2n} - h\right) \right\}$$

$$A2 = \frac{1}{2} \left(\frac{b}{2} - nh\right) \times \frac{1}{n-s} \times \left(\frac{b}{2} - nh\right)$$

$$= \frac{1}{2} \left[\frac{\left\{ \left(\frac{b}{2} - nh\right) \right\}^2}{n-s} \right] \text{-----} 15$$

په پورتنی حالت کې داسې فرض کېږي چې د میلان مقدار د کندنکاري

اوپرکاري په حالت کې سره مساوي وي. اما په عمل کې د کندنکاري

سروینگ

د ساحي ميلان د پرکاري سره فرق لري فرضوو چې د کندنکاري د ساحي ميلان 1:1 سره دي.

پس ليکوچي :-

$$b1 = \frac{b}{2} + \frac{ns1}{n-s1} \times \left(h + \frac{b}{2n} \right) \text{ --- 16}$$

د کندنکاري د برخي مساحت يي

$$A1 = \frac{1}{2} \left[\frac{\left\{ \left(\frac{b}{2} \right) + nh \right\}^2}{n-s1} \right] \text{-----17}$$

سوال :-

که چيرته د يو سرک د پاره چې عرض يي 10m دي او د غاړو ميلان يي 1:1 يي په کندنکاري کي او 2:1 يي په پرکاري کي وي او د ځمکي ميلان يي 1:5 وي او همدارنگه که چيرته د کندنکاري عرض په مرکز کي 0.8m وي د کندنکاري او پرکاري د ساحي مساحت پيدا کړي؟

جواب :-

د کندنکاري د ساحي مساحت يي په لاندې ډول سره پيدا کوو.

$$h = 0.8m \quad n = 5$$

$$s = 1 \quad b = 10m$$

د 14 رابطې نه په استفادې سره لروچې

$$\text{required area} = \frac{1}{2} \left[\frac{\left\{ \left(\frac{b}{2} \right) + nh \right\}^2}{n-s} \right]$$

$$\text{required area} = \frac{1}{2} \left[\frac{\left\{ \left(\frac{10}{2} \right) + 5 \times (0.8) \right\}^2}{5-1} \right]$$

$$\text{Required area} = 10.1 \text{m}^2$$

د پركاري د برخي د عرضي مقطع مساحت.

$$h = 0.8 \text{m} \quad n = 5$$

$$s = 2 \quad b = 10 \text{m}$$

د پنځلسمي معادلي نه په استفادې سره ليكلای

$$\text{Required area} = \frac{1}{2} \left[\frac{\left\{ \left(\frac{b}{2} \right) - nh \right\}^2}{n-s} \right]$$

$$= \frac{1}{2} \left\{ \frac{(5-4.0)^2}{3} \right\} = 0.16 \text{m}^2$$

-: Multi level section دمختلف ليوول لرونكي مقطع مساحت

په لاندي ډول سره ديوي غيري منظمي عرضي مقطع دپاره قيمتونه

اخستل شوي دي

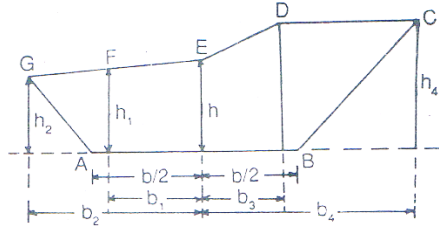

Fig. 8.6

Left	Center	Right
$+_h1/b1, +_h2/b2$	$+_h/0$	$+_h3/b3, +_h4/b4$

مثبت علامه دکندنکاري بنودونکي ده او منفي علامه يي دپرکاري بنودونکي ده. اودهرې نقطې دپاره يي د x او y دمحورفاصلي دمبدانه پيدا کوو. اودديترمينانت د عمليې نه په استفادي سره يي مساحت پيدا کوو او په لاندي ډول سره.

$$\begin{array}{ccccccc}
 A & G & F & E & D & C & B \\
 \frac{0}{b/2} & \frac{h_2}{b_2} & \frac{h_1}{b_1} & \frac{h}{0} & \frac{h_3}{b_3} & \frac{h_4}{b_4} & \frac{0}{b/2}
 \end{array}$$

مريې خط باندي چې کوم بنودل شويدې دطرفين نه عبارت دي چې په لاندي ډول باندي يي پيدا کوو.

سروینگ

$$\Sigma P = h3x0 + h4xb3 + 0xb4 + h1x0 + h2xb1 + 0xb2$$

او هغه چې په نامريي خط باندي بنودل شويدي دوسطينو نه عبارت دي له:-

$$\Sigma Q = hxb3 + h3xb4 + h4x\frac{b}{2} + hxb1 + h1xb1 + h2x\frac{b}{2}$$

مساحت يي عبارت دي له

$$\text{Area} = \frac{1}{2} (\Sigma P - \Sigma Q)$$

سوال:-

په لاندي ډول سره ديوي غيري منظمي عرضي مقطع قيمتونه اخستل شويدي که چيرته دسرک عرض 6M وي او دغاړو ميلان يي 1:1 وي دعرضي مقطع مساحت يي پيدا کړي؟

Left	Center	Right
+2.25/5.50	+3.75/0.00	+6.20/4.50
+3.20/3.00		+7.00/9.00

د شکل د ترسيم دپاره دهغي د مرکزي برخي نه شروع کوو.

$$\begin{array}{ccccccc}
 \text{A} & \text{B} & \text{C} & \text{D} & \text{E} & \text{F} & \text{G} \\
 \frac{0}{3.0} & \frac{2.25}{5.50} & \frac{3.20}{3.0} & \frac{3.75}{0} & \frac{6.20}{4.50} & \frac{7.0}{9.0} & \frac{0}{3.0}
 \end{array}$$

سروینگ

د طرفین مجموعہ یی عبارتہ لہ

$$\begin{aligned}\sum p &= (6.2 \times 0 + 7.0 \times 4.5 + 0 \times 9.0 + 3.20 \times 0 + 2.25 \times 3.0 + 0 \times 5.5) \\ &= 0 + 31.5 + 0 + 0 + 6.75 = 38.25\end{aligned}$$

دو سطین مجموعہ یی عبارتہ لہ

$$\begin{aligned}\sum Q &= (3.75 \times 4.5 + 6.2 \times 9.0 + 7.0 \times 3.0 + 3.75 \times 3.0 + 3.2 \times 5.5 + 2.25 \times 3.0) \\ &= 129.27\end{aligned}$$

$$\begin{aligned}\text{Area} &= 0.5(\sum P - \sum Q) \\ &= 0.5(38.25 - 129.27) = 45.51 \text{m}^2\end{aligned}$$

چې منفي علامه یی کوم تاثیر نلري

د حجم دمحاسبي دپاره فرمولونه

FORMULA FOR CALCULATION OF

-: VOLUME

د حجم دمحاسبي دپاره دوه طریقې موجودي دي

1- ذو ذنقه یی طریقہ TRAPEZOIDAL RULE

2- مخروطي طریقہ PRISMOIDAL RULE

ذو ذنقه یی طریقہ باندي د حجم پیدا کولو په صورت کي باید لومړي

د عرضي مقطع مساحت پیدا کوو چې د مساحت پیدا کولو طریقہ یی

سروینگ

مخڪي تشريح شويدي او حجم ڏيپدا اڪو لوڊ پارہ بي دلاندي فرمول نہ استفاده ڪو.

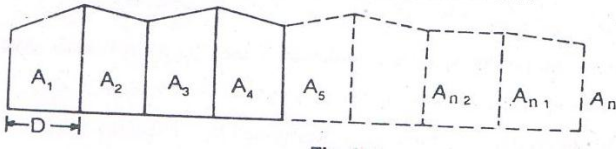

$$\text{Volume (cutting or filling), } V = \frac{D}{2} \{A_1 + A_n + 2(A_2 + A_3 + \dots + A_{n-1})\}$$

$$\text{Volume} = \frac{\text{common distance}}{2} \{ \text{area of 1st section} + \text{area of last section} + 2(\text{sum of area of other section}) \}$$

مخروطي طريقي نہ پھ ھغہ صورت کي استفاده ڪيري چي عرضي مقطع طاق واوسي او دغہ طريقيه دقيقيه ھم دہ نسبت ذو ذنقہ بي طريقي تہ.

$$\text{Volume (cutting or filling), } V = \frac{D}{3} \{A_1 + A_n + 4(A_2 + A_4 + \dots + A_{n-1}) + 2(A_3 + A_5 + \dots + A_{n-2})\}$$

$$\text{Volume} = \frac{\text{common distance}}{3} \{ \text{area of 1st section} + \text{area of last section} + 4(\text{sum of area of even section}) + 2(\text{sum of area odd section}) \}$$

دمخروطي طريقي صحيحوالي د دذونقه يي اويا اوسط طريقي ته په لاندې ډول سره پيداكوو

PRISMOIDAL CORRECTION FOR TRAPEZOIDAL RULE:-

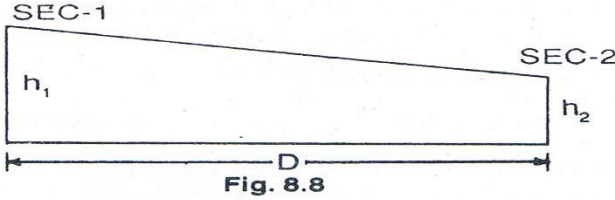

دهمواره مقطعودپاره تصحيحوالي

$$C_p = \frac{D \times s}{6} (h_1 - h_2)^2$$

ددوه ډوله ليوول لرونكي عرضي مقطعودپاره يي تصحيحوالي

$$C_p = \frac{D \times s}{6} \left(\frac{n_2}{n_2 - s_2} \right) \times (h_1 - h_2)^2$$

Prismoidal correction for side hill two level sections

a) C_p for cutting $= \frac{D}{12(n-s_1)} \times n^2 (h_1 - h_2)^2$

b) C_p for filling $= \frac{D}{12(n-s_2)} \times n^2 (h_1 - h_2)^2$

ددري ليوول لرونكي عرضي مقطع دپاره يي تصحيحوالي

$$C_p = \frac{D}{12} (h_1 - h_2) \text{ (whole width of 1}^{st} \text{ section-whole width of 2}^{nd} \text{ section)}$$

د حجم د پيدا كولو په برخه كې عملي مثالونه **worked out problems** :-
اول سوال :-

يوه ساحه چې پر كاري بېي تر سره كېږي چې عرض يې 10m دي او 1 side :
slope $\frac{1}{2}$ وي كه چيرته د ځمكې ارتفاع په هرو 40m انتر وال كې په لاندي
ډول سره وي

0.90, 1.25, 2.15, 2.50, 1.85, 1.35 and 0.85

حجم يې په دواړه طريقو باندي پيدا كړي

1-trapezoidal rule 2-prismoidal rule

حل :-

دلومړني معادلي نه په استفادي سره د عرضي مقطع مساحت پيدا كوو .

$$\Delta = (b+sh)h$$

$$\Delta_1 = (10+1.5 \times 0.90) \times 0.90 = 10.22 \text{m}^2$$

$$\Delta_2 = (10+1.5 \times 1.25) \times 1.5 = 14.84 \text{m}^2$$

$$\Delta_3 = (10+1.5 \times 2.15) \times 2.15 = 28.43 \text{m}^2$$

$$\Delta_4 = (10+1.5 \times 2.50) \times 2.50 = 34.28 \text{m}^2$$

$$\Delta 5 = (10 + 1.5 \times 1.85) \times 1.85 = 23.63 \text{m}^2$$

$$\Delta 6 = (10 + 1.5 \times 1.35) \times 13.5 = 16.23 \text{m}^2$$

$$\Delta 7 = (10 + 1.5 \times 0.855) \times 0.85 = 9.58 \text{m}^2$$

حجم يبي په ذونقه يبي طريقه باندي په لاندي ډول سره پيدا کوو.

$$V = \frac{D}{2} \{A_1 + A_n + 2(A_2 + A_3 + \dots + A_{n-1})\}$$

$$V = \frac{40}{2} \{10.22 + 9.58 + 2(14.84 + 28.43 + 34.38 + 23.63 + 16.2)\}$$

$$V = 5096.40 \text{m}^2$$

حجم يبي په مخروطي طريقه باندي په لاندي ډول سره پيدا کوو.

$$V = \frac{D}{3} \{A_1 + A_n + 4(A_2 + A_4 + \dots + A_{n-1}) + 2(A_3 + A_5 + \dots + A_{n-2})\}$$

$$V = \frac{40}{3} \{10.22 + 9.58 + 4(14.84 + 34.38 + 16.23) + 2(28.43 + 23.63)\}$$

$$V = 5142.9 \text{m}^2$$

دوهم سوال:-

دريل پتلي دپاره پرکاري ترسره کيږي که چيرته د formation level
width=8m سره وي اودغاړو ميلان يبي side slope=1:2 سره وي او

سروینگ

دځمکي لیول یې ground level په مرکزي خط باندي په لاندي ډول سره ورکړل شوي وي.

Chainage -	0	50	100	150	200
	250				
GL(m)	115.75	114.35	116.80	115.20	118.50
	118.25				

که چیرته دپرکاري دساحي میلان یې 1:100 او میلان یې هم raising slope وي او همدارنگه دغه نقاط په مرکزي خط باندي اخستل شوي وي تاسي یې حجم پیدا کړیکه چیرته د formation level اندازه یې د 0m دپاره 115.00m وي؟

$$\text{Rise per } 50\text{m} = \frac{50}{100} = 0.50\text{m}$$

Chainage	GL	FL	Cutting(+)	Filling(-)	section
0	115.75	115.00	0.75		A1
50	114.35	115.50		1.15	A2
100	116.80	116.00	0.80		A3
150	115.20	116.50		1.30	A4

سروینگ

200	118.50	117.00	1.50		A5
250	118.25	117.50	0.75		A6

شکل بی په لاندي ډول سره دي

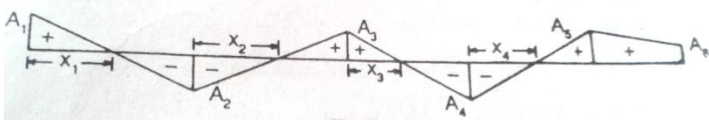

- a) $\frac{x_1}{0.75} = \frac{50-x_1}{1.15} \Rightarrow 1.15x_1 = 37.5 - 0.75x_1 \Rightarrow x_1 = 19.74\text{m}$
- b) $\frac{x_2}{1.15} = \frac{50-x_2}{0.80} \Rightarrow 0.80x_2 = 57.5 - 1.15x_2 \Rightarrow x_2 = 29.44\text{m}$
- c) $\frac{x_3}{0.80} = \frac{50-x_3}{1.30} \Rightarrow 1.30x_3 = 40 - 0.8x_3 \Rightarrow x_3 = 19.05\text{m}$
- d) $\frac{x_4}{1.30} = \frac{50-x_4}{1.50} \Rightarrow 1.50x_4 = 65 - 1.30x_4 \Rightarrow x_4 = 23.21\text{m}$

دمساحت دپیدا کولو دپاره بی دلومړني معادلي نه استفاده کوو په لاندي

شکل سره.

$$A = (b+sh)h$$

$$A_1 = (8+2 \times 0.75) \times 0.75 = 7.13\text{m}^2$$

$$A_2 = (8+2 \times 1.15) \times 1.15 = 11.85\text{m}^2$$

$$A_3 = (8+2 \times 0.80) \times 0.80 = 7.68\text{m}^2$$

$$A4 = (8+2 \times 1.30) \times 1.30 = 13.78m^2$$

$$A5 = (8+2 \times 1.5) \times 1.50 = 16.50m^2$$

$$A6 = (8+2 \times 0.75) \times 0.75 = 7.13m^2$$

حجم يي په لاندي طريقه باندي لاسته راوړو.

From Chainage 0 to 50m

$$\text{Cutting} = \frac{7.13+0}{2} \times 19.74 = 70.37m^3$$

$$\text{Filling} = \frac{0+11.85}{2} \times 30.26 = 179.29m^3$$

From Chainage 50 to 100

$$\text{Cutting} = \frac{0+7.68}{2} \times 20.51 = 78.76m^3$$

$$\text{Filling} = \frac{11.85+0}{2} \times 29.49 = 174.73m^3$$

From Chainage 100 to 150

$$\text{Cutting} = \frac{7.68+0}{2} \times 19.05 = 73.15m^3$$

$$\text{Filling} = \frac{0+13.78}{2} \times 30.95 = 213.5m^3$$

From Chainage 150 to 200

$$\text{Cutting} = \frac{0+16.50}{2} \times 26.80 = 221.02m^3$$

سروینگ

$$\text{Filling} = \frac{13.78+0}{2} \times 23.20 = 159.92m^3$$

From Chainage 200 to 250

$$\text{Cutting} = \frac{16.50+7.13}{2} \times 50 = 590.75m^3$$

$$\text{Total cutting} = 70.37 + 78.76 + 73.15 + 221.02 + 590.75 = 1034.05m^3$$

$$\text{Total filling} = 179.29 + 174.73 + 213.55 + 159.92 = 727.19m^3$$

دریم سوال:-

د ground level قیمتونه په لاندې ډول سره اخستل شوي دي .

Chainage -	0	50	100	150	200
	250				
GL(m)	115.75	114.35	116.80	115.20	118.50
	118.25				

داسې فرض شويده چې د شروع دنقطې دپاره يې formation level=115m سره وي چې د شروع په نقطه کې ثابت وي که چيرته formation width=8m سره وي او side slope=1:1 سره وي ؟

څلورم سوال:-

يوه جهيل چې دکانتورونو پواسطه باندي اخاطه شويده په لاندې ډول سره

Contour (m)	270	275	280	285
	290			

Area (m ²)	2050	8400	16300	24600
	31500			

داو بو حجم يي د 270m کانتور او 290m کانتورونو ترمنځ پيدا کړي. په
ذو ذنقه يي او مخروطي طريقو باندي؟

جواب:-

په ذو ذنقه يي طريقه باندي يي حجم په لاندي باندي پيدا کوو.

$$V = \frac{D}{2} \{A_1 + A_n + 2(A_2 + A_3 + \dots + A_{n-1})\}$$

$$V = \frac{5}{2} \{2050 + 31500 + 2(8400 + 16300 + 24600)\}$$

$$= 330375 \text{m}^3$$

په مخروطي طريقه باندي يي د حجم په لاندي توگه باندي پيدا کوو.

$$V = \frac{D}{3} \{A_1 + A_n + 4(A_2 + A_4 + \dots + A_{n-1}) + 2(A_3 + A_5 + \dots + A_{n-2})\}$$

$$V = \frac{5}{3} \{2050 + 31500 + 4(8400 + 24600) + 2(16300)\}$$

$$V = 330250 \text{m}^3$$

پنځم سوال:-

سروینگ

داو بودیوی ذخیری دپاره چې $40m \times 30m$ کی ابعاد لری په بنکتنی برخه کی که دکندنکاری دساحی دغارومیلان یی $2:1$ سره وی که چیری دکندنکاری عمق $5m$ وی دکندنکاری دساحی حجم یی پیدا کړی؟

جواب:-

Bottom section

$$L=40m \quad B=30m$$

$$\text{Area (A1)} = 40 \times 30 = 1200m^2$$

Mid -section

$$L=b+2sh=40+2 \times 2 \times 2.5=50m$$

$$B=30+2 \times 2 \times 2.5=40m$$

$$\text{Area (A2)} = 50 \times 40 = 2000m^2$$

Top section

$$L=40+2 \times 5=50m$$

$$B=30+2 \times 2 \times 5=50m$$

$$\text{Area (A3)} = 50 \times 50 = 2500m^2$$

دمخروطی قانون له مخی یی دحجم داسی پیدا کوو.

$$V = \frac{D}{3} \{A1 + An + 4(A2 + A4 + \dots + An - 1) + 2(A3 + A5 + \dots + An - 2)\}$$

$$V = \frac{2.5}{3} \{1200 + 2500 + 4(2000) + 2(0)\}$$

$$= 10166.66m^3$$

شپږم سوال:-

که چیرته دکندنکاري د ساحي عرض 8m وي اود غاړو ميلان يي 1:1 سره وي دځمکي سطحه ديو منظم ميلان لرونکي ده چې 1:10 په اندازه باندي دي که چیرته دکندنکاري د ساحي عمق 2m, 3m, 4m وي اود عرضي مقطعو ترمنځ فاصله يي 40m وي دځمکي کارونو حجم يي پيدا کړي؟

جواب:-

لومړني مقطع

$$b = 8m \quad h = 2m \quad n = 10 \quad s = 1$$

د دريمي معادلې نه لرو چې:-

$$b_1 = \frac{b}{2} + \frac{ns}{n-s} \left(h + \frac{b}{2n} \right) \text{-----} 3$$

$$b_1 = \frac{8}{2} + \frac{10 \times 1}{10-1} \left(2 + \frac{8}{2 \times 10} \right)$$

$$b_1 = 6.67m$$

د پنځمې معادلې نه لرو چې

$$b_2 = \frac{b}{2} + \frac{ns}{n+s} \left(h - \frac{b}{2n} \right) \text{-----} 5$$

$$b_2 = \frac{8}{2} + \frac{10 \times 1}{10+1} \left(2 - \frac{8}{2 \times 10} \right)$$

$$b_2 = 5.45 \text{m}$$

دشپرمي معادلي نه لروچي

$$\text{Area} = \frac{1}{2} \left\{ \left(\frac{b}{2s} + h \right) (b_1 + b_2) - \frac{b_2}{2s} \right\} \text{-----6}$$

$$\text{Area} = \frac{1}{2} \left\{ \left(\frac{8}{2 \times 1} + 2 \right) (6.67 + 5.45) - \frac{8 \times 8}{2 \times 1} \right\}$$

$$\text{Area} = 20.36 \text{m}^2$$

دوهمه عرضي مقطع

$$b = 8 \text{m}, h = 3 \text{m}, n = 10, s = 1$$

$$b_1 = \frac{b}{2} + \frac{ns}{n-s} \left(h + \frac{b}{2n} \right) \text{-----3}$$

$$b_1 = \frac{8}{2} + \frac{10 \times 1}{10-1} \left(3 + \frac{8}{2 \times 10} \right)$$

$$b_1 = 7.78 \text{m}$$

$$b_2 = \frac{b}{2} + \frac{ns}{n+s} \left(h - \frac{b}{2n} \right) \text{-----5}$$

$$b_2 = \frac{8}{2} + \frac{10 \times 1}{10+1} \left(3 - \frac{8}{2 \times 10} \right)$$

$$b_2 = 6.36$$

$$\text{Area} = \frac{1}{2} \left\{ \left(\frac{b}{2s} + h \right) (b_1 + b_2) - \frac{b_2}{2s} \right\} \text{-----6}$$

$$\text{Area} = \frac{1}{2} \left\{ \left(\frac{8}{2 \times 1} + 3 \right) (7.88 + 6.36) - \frac{8 \times 8}{2 \times 1} \right\}$$

$$\text{Area} = 33.49 \text{m}^2$$

دریمه عرضی مقطع دپاره لروچی :-

$$b = 8 \text{m}, h = 4 \text{m}, n = 10, s = 1$$

$$b_1 = \frac{b}{2} + \frac{ns}{n-s} \left(h + \frac{b}{2n} \right) \text{-----3}$$

$$b_1 = \frac{8}{2} + \frac{10 \times 1}{10-1} \left(4 + \frac{8}{2 \times 10} \right)$$

$$b_1 = 8.88 \text{m}$$

$$b_2 = \frac{b}{2} + \frac{ns}{n+s} \left(h - \frac{b}{2n} \right) \text{-----5}$$

$$b_2 = \frac{8}{2} + \frac{10 \times 1}{10+1} \left(4 - \frac{8}{2 \times 10} \right)$$

$$b_2 = 7.27 \text{m}$$

$$\text{Area} = \frac{1}{2} \left\{ \left(\frac{b}{2s} + h \right) (b_1 + b_2) - \frac{b^2}{2s} \right\} \text{-----6}$$

$$\text{Area} = \frac{1}{2} \left\{ \left(\frac{8}{2 \times 1} + 4 \right) (8.88 + 7.27) - \frac{8 \times 8}{2 \times 1} \right\}$$

$$\text{Area} = 48.64 \text{m}^2$$

په مخروطی طریقہ بانندی بی حجم داسی پیدا کو

$$V = \frac{D}{3} \{ A_1 + A_n + 4(A_2 + A_4 + \dots + A_{n-1}) + 2(A_3 + A_5 + \dots + A_{n-2}) \}$$

$$V = \frac{40}{3} \{20.36 + 48.64 + 4(33.49)\}$$

$$V = 48.64 \text{m}^3$$

اوم سوال:-

په لاندي ډول سره ديو سرک دپاره سروی ترسره شويده
دځمکنيو کارونو حجم يې پيدا کړي داسي چې عرض يې 10m وي او ميلان
يې 1:1 سره وي؟

chainage	Depth of cutting	Transverse slop
0	1.00	1 in 10
50	2.00	1 in 5
100	1.500	1 in 8

جواب: 2222.0m³

اتم سوال:-

ددري ليول لرونکي عرضي مقطعي دپاره قيمتونه په لاندي توگه سره
ورکړي شويدي حجم يې پيدا کړي دکندنکاري دبرخي د formation
width=9m سره دغاړو ميلان يې 1:1 دي او همدارنگه د عرضي
مقطعو ترمنځ فاصله يې 50m ده؟

سروینگ

station	left	center	Right
1	$\frac{0.95}{5.25}$	$\frac{+1.00}{0}$	$\frac{+2.55}{7.50}$
2	$\frac{+1.35}{4.75}$	$\frac{+1.50}{0}$	$\frac{+2.80}{8.10}$

جواب:-

په لومړني سټيشن کي

$$h = 1.00\text{m}, h_1 = 2.55\text{m}, h_2 = 0.95\text{m}, b = 9\text{m}, b_1 = 7.50\text{m}, b_2 = 5.25\text{m}$$

داومي معادلي نه په استفادي سره.

$$\text{Area} = \left\{ \frac{h}{2} (b_1 + b_2) + \frac{b}{4} (h_1 + h_2) \right\} \text{-----7}$$

$$\text{Area} = \left\{ \frac{1.00}{2} (7.50 + 5.25) + \frac{9}{4} (2.55 + 0.95) \right\} = 14.26\text{m}^2$$

په دوهم سټيشن کي

$$h = 1.50\text{m}, h_1 = 2.80\text{m}, h_2 = 1.35\text{m}, b = 9\text{m}, b_1 = 8.10\text{m}, b_2 = 4.75\text{m}$$

داولي معادلي نه په استفادي سره بي مساحت داسي پيدا کوو.

$$\text{Area} = \left\{ \frac{h}{2} (b_1 + b_2) + \frac{b}{4} (h_1 + h_2) \right\} \text{-----7}$$

$$\text{Area} = \left\{ \frac{1.50}{2} (8.10 + 4.75) + \frac{9}{4} (2.80 + 1.35) \right\} = 19.01\text{m}^2$$

حجم بي په ذوزنقه بي طريقه باندي په لاندي توگه باندي پيدا کوو.

$$V = \frac{D}{2} \{A_1 + A_n + 2(A_2 + A_3 + \dots + A_{n-1})\}$$

$$V = \frac{50}{2} \{(14.26 + 10.01)\} = 831.75 \text{m}^3$$

دمخروطي قانون تصحيحوالي prismatical correction

$$C_p = \frac{D}{12} (h_1 - h_2) (\text{whole width of one section} - \text{whole width of another s})$$

لروچې

$$D = 50 \text{m}$$

$$h_1 = \text{central height of 1}^{\text{st}} \text{ section} = 1.00 \text{m}$$

$$h_2 = \text{central height of 2}^{\text{nd}} \text{ section} = 1.50 \text{m}$$

$$\text{Width of 1}^{\text{st}} \text{ section} = 7.50 + 5.25 = 12.75 \text{m}$$

$$\text{Width of 2}^{\text{nd}} \text{ section} = 8.10 + 4.75 = 12.85$$

$$C_p = \frac{D}{12} (h_1 - h_2) (\text{whole width of one section} - \text{whole width of another s})$$

$$C_p = \frac{50}{12} (1.00 - 1.50) \times (12.75 - 12.85)$$

$$C_p = 0.20 \text{m}^3$$

درست حجم يې په لاندي شکل سره پيدا کوو

$$\text{Correct volume} = 831.75 - 0.20 = 831.55 \text{m}^3$$

سروینگ

نهم سوال :-

که چیرته د سرک formation width=10m سره وي د غاړو میلان یی دکندنکاري دپاره: 1:1 وي او دپرکاري دپاره یی میلان 2:1 سره وي او دخمکي میلان یی fall 1:5 وي که چیرته عرضي مقطع یو دبل نه 50m لري پرتي وي که دکندنکاري دبرخي ژوروالي په مرکزي برخو کي په ترتیب سره 0.50m او 0.70m وي دکندنکاري او پرکاري حجم یی پیدا کړي؟

جواب :-

ورکړل شوي معلومات

$$b = 10m$$

$$n = 5$$

$$s = 1 \text{ (in cutting)}$$

$$s = 2 \text{ in filling}$$

$$D = 50m$$

$$h_1 = 0.50m \text{ central height in 1}^{\text{st}} \text{ section}$$

$$h_2 = 0.70 \text{ central height at 2}^{\text{nd}} \text{ section}$$

د 14 معادلي نه په استفادي سره

1st section

$$A = \frac{1}{2} \left[\frac{\left\{ \left(\frac{b}{2} \right) + nh \right\}^2}{n-s} \right] \text{-----} 14$$

$$\text{Area in cutting} = \frac{1}{2} \left[\frac{\left\{ \left(\frac{10}{2} \right) + 5 \times 0.5 \right\}^2}{5-1} \right] = 7.03 \text{m}^2$$

د 17 معادلي نه په استفادي سره

$$A1 = \frac{1}{2} \left[\frac{\left\{ \left(\frac{b}{2} \right) + nh \right\}^2}{n-s1} \right] \text{-----} 17$$

$$\text{Area in filling} = \frac{1}{2} \left[\frac{\left\{ \left(\frac{10}{2} \right) - 5 \times 0.5 \right\}^2}{5-2} \right] = 1.04 \text{m}^2$$

دوهمه عرضي مقطع

$$A = \frac{1}{2} \left[\frac{\left\{ \left(\frac{b}{2} \right) + nh \right\}^2}{n-s} \right] \text{-----} 14$$

$$\text{Area in cutting} = \frac{1}{2} \left[\frac{\left\{ \left(\frac{10}{2} \right) + 5 \times 0.7 \right\}^2}{5-1} \right] = 9.03 \text{m}^2$$

د 17 معادلي نه په استفادي سره

$$A1 = \frac{1}{2} \left[\frac{\left\{ \left(\frac{b}{2} \right) + nh \right\}^2}{n-s1} \right] \text{-----} 17$$

$$\text{Area in filling} = \frac{1}{2} \left[\frac{\left\{ \left(\frac{10}{2} \right) - 5 \times 0.7 \right\}^2}{5-2} \right] = 0.38 \text{m}^2$$

دکندنکاری دساحی حجم په ذونقه یی طریقہ باندي.

$$V = \frac{7.03+9.03}{2} \times 50 = 401.50 \text{m}^3$$

دپرکاری دساحی حجم په ذونقه یی طریقہ باندي

$$V = \frac{1.04+0.38}{2} \times 50 = 35.50 \text{m}^3$$

مخروطي صحيحوالي دکندنکاری دپاره

$$C_p = \frac{D}{12(n-s)} \times n^2 (h_1 - h_2)^2$$

$$C_p = \frac{50}{12(5-1)} \times (5)^2 (0.50 - 0.70)^2 = 1.04 \text{m}^3$$

$$\text{Prismoidal correction for filling} = \frac{D}{12(n-s)} \times n^2 (h_1 - h_2)^2$$

$$C_p = \frac{50}{12(5-2)} \times (5)^2 (0.70)^2 = 1.4 \text{m}^3$$

$$\text{Corrected volume in cutting} = 401.50 - 1.04 = 400.46 \text{m}^3$$

$$\text{Corrected volume in filling} = 35.50 - 1.40 = 34.10 \text{m}^3$$

لسم سوال:-

سروینگ

په لاندي ډول سره دخولبول لرونکي مقطع دپاره ارقام ورکړل شويدي که چيرته دسرک عرض 6m وي اودغاړو ميلان يي 1:1 سره وي اوپه هرو 50m کي يوه عرضي مقطع اخستل شوي وي په لاندي شکل سره تاسي يي حجم پيدا کړي؟

station	Left	center	Right
1	2.2/5.5 , 1.75/3.00	1.5/0	4.75/5.25,6.40/7.30
2	3.1/5.25 ,2.2/3.00	2.00/0	5.25/.00,7.40/8.50

جواب:-

لومړني برخه

دمرکز نه شروع کوو اوښي اوچپي خواته شکل رسمو اوکوردينا ت په لاندي شکل سره ترتيبو

هغه چې په مريي خط باندي بنودل شويدي دطرفين مجموع ه ده

$$\sum p = 4.75 \times 0 + 6.40 \times 5.25 + 0 \times 7.30 + 1.75 \times 0 + 2.20 \times 3.00 + 0 \times 5.50 = 40.20 \text{m}^2$$

هغه چې په نقطه يي شکل باندي بنودل شويدي دوسطين نه عبارت دي

$$\begin{aligned}\sum Q &= 1.50 \times 5.25 + 4.75 \times 7.30 + 6.40 \times 3.00 + 1.50 \times 3.00 + 1.75 \times 5.50 + 2.20 \times 3.00 \\ &= 82.49 \text{m}^2\end{aligned}$$

$$\text{Area} = \frac{1}{2} (\sum P - \sum Q)$$

$$\text{Area} = \frac{1}{2} (40.20 - 82.49) = 21.14 \text{m}^2$$

دوهمه عرضي مقطع مساحت يې داسې پيدا کوو

د طرفين مجموعہ يې په لاندي توگه باندي پيدا کوو

$$\sum P = 5.25 \times 0 + 7.40 \times 6.00 + 0 \times 8.50 + 2.2 \times 0 + 3.1 \times 3.00 + 0 \times 5.25 = 53.70 \text{m}^2$$

دو سطين مجموعہ يې په لاندي شکل سره پيدا کوو

$$\begin{aligned}\sum Q &= 2.00 \times 6.00 + 5.25 \times 8.50 + 7.40 \times 3.00 + 2.00 \times 3.00 + 2.2 \times 5.25 + 3.10 \times 3.00 \\ &= 105.68 \text{m}^2\end{aligned}$$

$$\text{Area} = \frac{1}{2} (\sum P - \sum Q)$$

$$\text{Area} = \frac{1}{2} (53.70 - 105.68) = 25.99 \text{m}^2$$

په ذونقه يې طريقه باندي يې حجم داسې پيدا کوو

$$V = \frac{21.14 + 25.99}{2} \times 50 = 1178.25 \text{m}^3$$

spot level په طریقه باندي دحجم پیدا کول:-

Computation of volume from spot level:-

نوموړي طریقه دهغه ساحو دحجم دپیدا کولو دپاره استعمالیږي چې پراخه منطقي وي لکه د د تعمیرونو دتحکوي دد او بودلو یو ذخیرو او همدارنگه لویو ساحو د هموار کاري دپاره استعمالیږي. په دي طریقه کي ټوله ورکړل شوي ساحه په مربعاتو، مثلثونو باندي ویشل کیږي او بیا د مربع دهرکنج ارتفاع یي پیدا کوو چې دیته spot level ویل کیږي

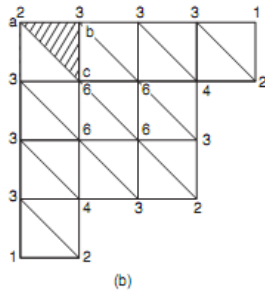
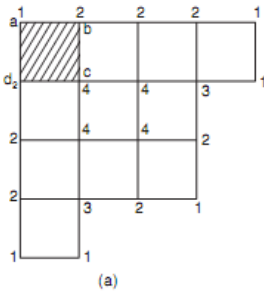

$V = \text{Area of figure X} \times \text{Average depth}$

د مستطیلونو دپاره یي دکنجونو ارتفاعات یي عبارت دي له ha, hb, hc and hd نه عبارت دي

$V = \text{area of rectangle} \times \frac{ha+hb+hc+hd}{4}$

د مثلثونو دپاره یي دا فرمول په لاندی شکل سره لیکو.

$$V = \text{area of triangle} \times \frac{ha+hb+hc}{3}$$

دشکل نه معلومیرې چې ځینې برخې یو ځل ځینې برخې دوه ځلي اوډیر ځلي استعمالیرې چې دهرې برخې قیمتونه یې سره جمع کوو او په لاندې شکل د ټولې ساحې حجم یې پیدا کوو.

Σh_1 = some of depth used once time

Σh_2 = some of depth used twice time

Σh_3 = some of depth used thrice time

Σh_4 = some of depth used four time

که چیرته ساحه په مثلثونو باندي تقسیم شوي نو په دي صورت کي دلاندې فرمول نه استفاده کوو

$$V = \frac{A}{3} (\Sigma h_1 + 2\Sigma h_2 + 3\Sigma h_3 + 6\Sigma h_4)$$

که چیرته ساحه په مستطیلونو باندي تقسیم شوي نو په دي صورت کي دلاندې فرمول نه استفاده کوو

$$V = \frac{A}{4} (\Sigma h_1 + 2\Sigma h_2 + 3\Sigma h_3 + 4\Sigma h_4)$$

■ **Example 18.8:** A 60 m × 60 m plot is to be excavated to a formation level of 80.0 m. The present levels at 20 m × 20 m grid are as shown in Fig. 18.14. Calculate the volume of earth work.

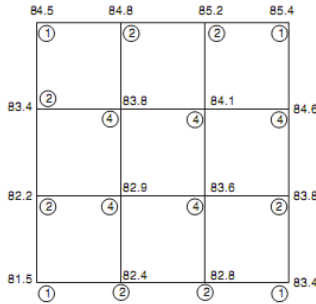

Fig. 18.14

Solution: The number of times a particular corner depth is used in volume calculation is marked in circles. Formation level is 80.0 m.

$$\begin{aligned} \therefore \Sigma h_1 &= 4.5 + 5.4 + 3.4 + 1.5 = 14.8 \text{ m} \\ \Sigma h_2 &= 4.8 + 5.2 + 3.4 + 4.6 + 2.2 + 3.8 + 2.4 + 2.8 \\ &= 29.2 \text{ m} \\ \Sigma h_3 &= 0 \\ \Sigma h_4 &= 3.8 + 4.1 + 2.9 + 3.6 = 14.4 \text{ m} \end{aligned}$$

Area of each grid, $A = 20 \times 20 = 400 \text{ m}^2$.

$$\begin{aligned} V &= \frac{400}{4} (14.8 \times 1 + 29.2 \times 2 + 0 \times 3 + 14.4 \times 4) \\ &= 13080 \text{ m}^3. \end{aligned}$$

دکانټور نقشې له مخې د ساحې د حجم محاسبه:-

Computation of area from contour:-

عموما له دې طریقې نه داو بود بندونود حجمونود ټاکلود پاره استفاده کيږي لکه په لاندې شکل کي چي بنودل شويدي یو بند چي په هغه کي داو بو اعظمي ارتفاع 100m او نولومري دنوموري ساحي مساحت چي

سروینگ

د کانتورونو پواسطه باندي احاطه شويدي پيدا کوو او د حجم د پيدا کولو د پاره يي د مخروطي يا ذو ذتقه يي قانون نه استفاده کوو.

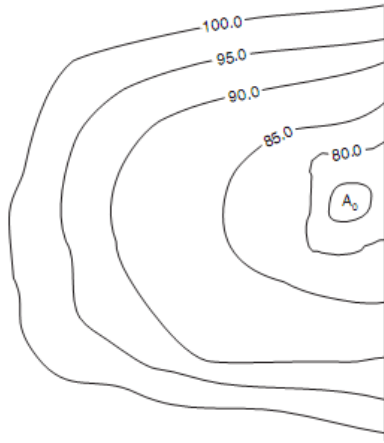

فرضوو چې $A_0, A_1, A_2, A_3 \dots A_n$ د کانتورونو مساحتونه دي نو په ذو ذتقه يي طريقه باندي يي حجم داسي پيدا کوو

$$V = h \left[\frac{A_0 + A_n}{2} + A_1 + A_2 + \dots + A_{n-1} \right]$$

په مخروطي قانون باندي د حجم پيدا کول

$$V = \frac{h}{3} [(A_0 + A_n) + 4(A_1 + A_3 + \dots + A_{n-1}) + 2(A_2 + A_4 + \dots + A_{n-2})]$$

سروینگ

سوال:-

یوه ساحه چې دکانتورونوپه واسطه باندي احاطه شویده دنوموړي ساحي
حجم پیدا کړي؟

<i>Contour</i>	<i>Area in m²</i>
100 m	800
104 m	9600
108 m	11800
112 m	12400

116 m	14300
120 m	18400
124 m	20360

Assuming 100 m as the bottom level of the reservoir, and 124 m as full level, calculate the capacity of the reservoir using trapezoidal and prismoidal formula.

Solution: (a) Prismoidal Formula:

$$V = h \left[\frac{A_0 + A_n}{2} + A_1 + A_2 + \dots + A_{n-1} \right]$$

$$= 4 \left[\frac{800 + 20360}{2} + 9600 + 11800 + 12400 + 14300 + 18400 \right]$$

$$= 308320 \text{ m}^3$$

Ans.

(b) Prismoidal Formula:

$$V = \frac{h}{3} [A_0 + A_n + 4(A_1 + A_3 + \dots + A_{n-1}) + 2(A_2 + A_4 + \dots + A_{n-2})]$$

$$= \frac{4}{3} [800 + 20360 + 4(9600 + 12400 + 18400) + 2(11800 + 14300)]$$

$$= 313280 \text{ m}^3$$

Ans.

نهم فصل

پلین ٹیبل سرویج plane table surveying

دپلین ٹیبل سرویج اصول :-

دپلین ٹیبل سرویج اصول موازات دی پہ دی معنی سرہ چہ ہغہ شعاع کوم چہ د کاغذ پر مخ بانڈی د ستیشن نہ د جسم پہ طرف بانڈی رسمیری دہغہ شعاع سرہ چہ د حمکی پر مخ بانڈی د ستیشن نہ د جسم پہ طرف بانڈی رسمیری باید موازی وی. چہ خپلہ پلین ٹیبل د سرویج یو

سروینگ

گرافیکي طریقہ ده چې په دي کي د ساحي کار او اندازه کول په يوه وخت کي ترسره کيږي او په دي سروی کي د ساحوي کتاب ته ضرورت نشته دي. او همدارنگه د پلين ټيبل سروی کله چې د تريورس عمليه ترسره شوه د تيودیلايت په زريعه باندي نو د داخلي جزياتو د بنسودلو د پاره ورنه استفاده کيږي او ځيني وختونه کولاي شو چې د پلين ټيبل پواسطه باندي هم تريورس هم جوړکړو البته په هغه صورت کي چې ډير دقت ته ضرورت نه وي .



ACCESSORIES OF الات سروی ضروري سامان الات -: PLANE TABLE

The plain table: - درسامي تخته ده چې اندازه يي (750x600) mm کي ده او د ښه کيفيت لرگي نه جوړه ده دتختي پورتنی برخه همواره ده او

سروینگ

لاندي برخه يي يو پليټ لري په سه پايي tri pod د نصبولو د پاره. لکه په شکل کي

The Alidade: - دوه قسمونه الیداده وجود لري.

1- ساده الیداد **plain Alidade**: - د لرگي يا اوسپني نه جوړ دي او 50cm اوږدوالي لري چې د جسم د لیدلو د پاره دوه برخي لري يو ته يي object vane ويل کيږي او په منځني برخه کي يو نري وينسته لري او دوه همه برخه يي sight vane ده چې يو کوچني خالیگه لري چې د narrow slit په نوم باندي ياد يږي. لکه په شکل کي

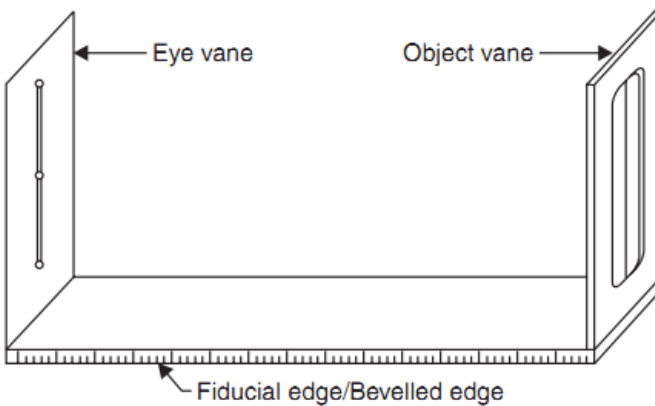

2- دوربين لرونکي الیداد **telescopic Alidade**: - داخپله دوربين لري چې د جسم په واضحه توگه د معلومیدو د پاره ورنه استفاده کيږي. او

سروینگ

همدارنگه په الیداد کي فاصله هم د دوربین په زریعه باندي اندازه کیري.
لکه په شکل کي

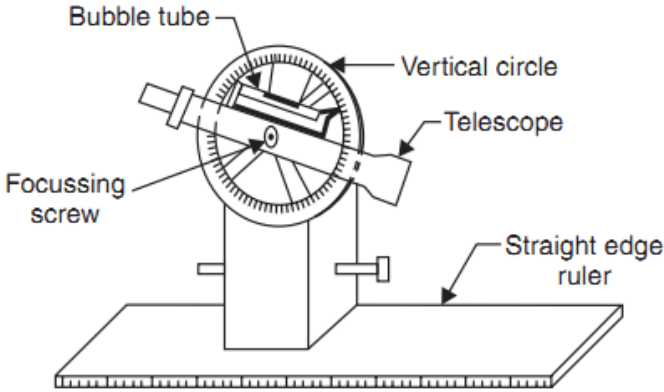

The spirit level: - یو کوچني فلزي تیوب دي چې یو کوچني حباب bobble لري چې دپلین ټیبل دتختي د برابرولو (لیول کولو) د پاره ورنه استفاده کیري. لکه په شکل کي

The compass کمپاس: - د ساحي د شمالي جهت د ټاکلو د پاره ورنه استفاده کیري او په دوه ډوله دي.

The trough compass-1: - یو مستطیلي بکس لرونکي دي دغیر مقناطیس خاصیت لرونکي او سپني نه جوړ دي او په منځ کي مقناطیسي

سروینگ

ستن لري په دواړه طرفونو کي يې د (0) نښه ده او د N-S جهت ښيي. لکه په شکل کي

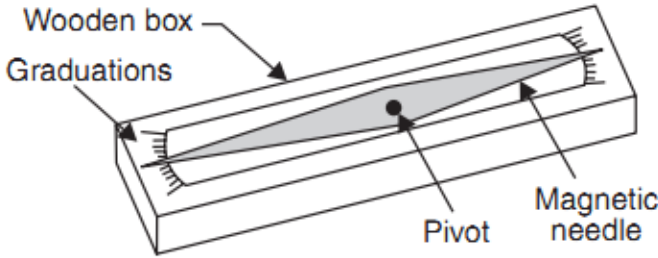

2- **The Circular Box Compass**: د عقربې په شان باندي مقناطیسي ستن لري په مرکزي برخه کي او دنقشي د شمال د ټاکلو د پاره ورنه استفاده کيږي. لکه په شکل کي

U-fork or plumbing fork with plum bob: یوه فلزي تسمه د چې د U په شکل باندي جوړه شویده دواړه طرفونو ته مساوي اوږدوالي لري چې پورتنی برخه یې تیره څوکه لري (point) اولاندي برخه یې یو چنگک (hook) لري د شاقول د نصبولو د پاره. لکه په شکل کي.

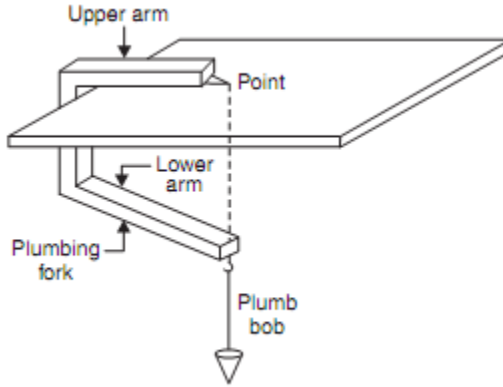

دجهت برابروں Orientation :-

دپلين ټيبل د عيارولو مرحله په هريو مورد نظر سټيشن باندي دهغه سټيشن سره په موازي توگه باندي دکوم سره چې پلين ټيبل پري دلومري ځل د پاره عيار شوي دي د پلين ټيبل د عيارولو په نوم باندي ياديږي.

Orientation بايد په هغه صورت کي ترسره شي کله چې پلين ټيبل ديوه نه په زيات سټيشنونو باندي عياريږي لکه څرنگه چې مخکي ذکر شول دپلين ټيبل اصول موازات دي نو په دي صورت کي بايد د orientation عمليه په درست شکل سره ترسره شوي نو موازات به هم په درسته توگه سره وي او که چيرته دجهت برابروں په درسته توگه سره نه وي نو په دي

سروینگ

صورت کي به موازات هم درست نه وي ترسره شوي. چې دا عملیه په دوه

طریقو باندي ترسره کيږي

• Back sight method

• Magnetic needle method

د جهت برابرول د **Back sight** په طریقو باندي:-

د جهت د برابرولو دپاره دایوه درسته طریقو ده او هم زیاته استعمالیږي

عملیه:-

فرضو چې A او B دوه ستیشنونه دي. پلین ټیبل د A ستیشن د پاسه عیارو او ستیشن د تختي د پاسه ټاکو a او هم د ساحي شمال ټاکو او الیداد د a د نقطې سره په څنګ کي ایږدو او د B د نقطې د پاسه راډلګو او شعاع یې په طرف باندي رسمو او د AB فاصله اندازه کوو او یو مناسب مقیاس باندي یې رسمو چې د AB خط لاسته راځي.

د پلین ټیبل له انتقالو او اله د B په نقطه باندي عیارو لیول یې ترسره کيږي او هم د b نقطه د B ستیشن د پاسه عیاريږي او بیا الیداد ba خط سره ایښودل کيږي او د A نقطې د پاسه راډایښودل کيږي د پلین ټیبل تختي ته بڼي یا چپ طرف ته دوران ورکول کيږي شاید په دي صورت کي مرکزیت تغیرو کړي نو په دي صورت کي باید بیرته په اتومات شکل سره

سروینگ

جوړشي نو که چیرته په دي صورت کي لیولنگ مرکزیت او د راډکتل په درسته طریقه باندي ترسره شي نو په دي صورت کي د Orientation عملیه درسته ده.

دیوسټیشن د پاسه د **plane table** عیارولو عملیه :-

کله چې وغواړو چې دیوسټیشن د پاسه پلین ټیبل عیار کړو نولاندي مرحلي باید په نظر کي ونیول شي

• دتختي نصبول د سه پایي د پاسه **fixing the table in the tripod stand** :-

سه پایه د ستیشن د پاسه ودرول کيږي او دهغي پنبې په کافي اندازه باندي پراخه کيږي او سه پایي ته ديو متر پاندازه باندي ارتفاع ورکول کيږي او دهغي نه روسته تخته دهغي د پاسه اینسودل کيږي او د wing nut پواسطه باندي بسته کيږي .

• دتختي لیول کول **leveling the table** :-

تخته داستوانه يي ابترازو پواسطه باندي لیول کيږي او دغه استوانه يي ابترازو دتختي په مختلفو برخو کي اینسودل کيږي او حباب د دايري مرکزته راوړل کيږي کله چې حباب (داوبوکاني) د دايري مرکزته راشي نو په دي صورت کي تخته د لیول په حالت کي ده.

- دتختي متمرکز کول **Centering The Table** :-
درسامي کاغذ دتختي دپاسه نصبیږي او دکاغذ دپاسه یومناسب ځای کي هغه ستیشن P چې دځمکي پرمخ باندي موجود وي بنودل کیږي او کله چې وټاکل شو نو د سنجاق پواسطه باندي په نښه کیږي او دغه کار د U-fork پواسطه باندي ترسره کیږي چې د ستیشن په انتخاب کي باید ډیر دقت ترسره شي ترڅو لیول خراب نشي.
 - د شمال جهت ټاکنه **Marking the North Line** :-
د trough compass پواسطه باندي ټاکل کیږي چې کمپاس د نقشي په بڼي طرف ته پورتنی برخه او کونج کي ایښودل کیږي او بیا کمپاس ته د ساعت د عقربې مطابق یا مخالف دوران ورکول کیږي ترڅو ستنه د 0-0 مارک باندي ودریږي او بیا د شمال جهت بنودل کیږي او د کمپاس د لاندي برخي نه دپورته په طرف باندي خط رسمیږي.
 - د جهت برابرو **Orientation** :-
کله چې د ساحي نقشه دڅو ستیشنونو نه ترسره کیږي نو بیا په دي صورت کي په هریوه ستیشن کي د Orientation عملیه ترسره کیږي.
- دپلین ټیبل دسروي میتودونه Plane table surveying**
-: method

سروینگ

په یوه ساحه کې د پلین ټیبل د سروی د اجرا کولو د پاره څلور طریقې

موجود دي

- شعاعي طریقہ Radiation Method
- تقاطع طریقہ Intersection Method
- تریورس طریقہ Traversing Method
- ریسیکشن طریقہ Resection Method

اوله طریقہ

شعاعي طریقہ:-

په دي طریقہ کې پلین ټیبل په یوه سټیشن باندې نصبیږي او دمحتلفو سټیشنونو په طرف باندې ورنه شعاع گانې تیریږي او دنقشي د پاسه فاصلي په یو مقیاس باندې بنودل کیږي. دامیتود په هغه صورت کې مناسب دي چې ساحه کوچني وي او ټول سټیشنونه د یو سټیشن نه ولیدل شي او همدارنگه د لاس رسي وړوي

طریقہ :-

لومړي د ساحې د پاره شمالي جهت ټاکو او پلین ټیبل عیارو او دهغې نه روسته یو مرکزي سټیشن O په داسې ځای کې انتخابو چې دهغه نه نور ټول سټیشنونه (A,B,C,D) ورڅخه بنکاره شي او بیا لدې نه روسته د مرکزي سټیشن نه د هر سټیشن په طرف باندې شعاع

گاني او دنقشي د پاسه بنودل کيږي. لکه په شکل کي

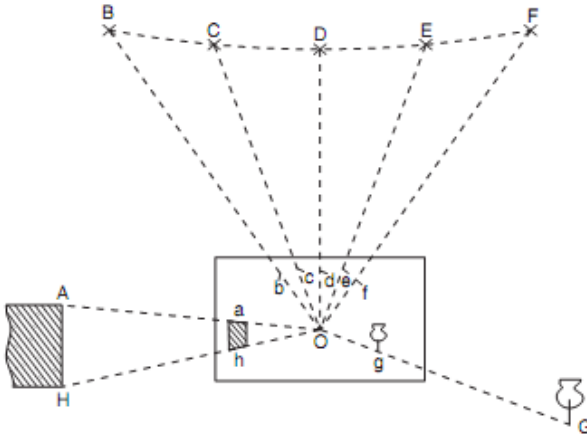

دوهمه طريقه

-: Intersection method طريقه

په دي طريقه کي دوه سټيشونونه انتخابيږي او نور ټول نقاط کوم چې بايد په نقشه کي و بنودل شي د دي سټيشن نه بنکاره شي او هغه کرښه کوم چې دغه دوه سټيشونونه سره وصلوي د Base line په نوم باندي ياديږي او ددغه کرښي اوږدوالي په ډير دقيق شکل سره اندازه کيږي او له دي سټيشونو څخه شعاع گاني تيريږي د تقاطع په طريقه کي په يوه نقطه باندي له دواړه سټيشونو څخه شعاع گاني تيريږي او د شعاع گانو د تقاطع په نتيجه کي نقطه لاسته راځي. له دي طريقې نه په هغه صورت

سروینگ

کي استفاده کيڙي چې دستيشن او د نقطې ترمينځ فاصله زياته لري وي او يا همدارنگه ونشو کولاي چې د نقطو ترمينځ فاصله اندازه کړو نو پدي صورت کي لډي طريقي نه استفاده کوو. او يا ساحه نا همواره وي دا طريقه موثره ده.

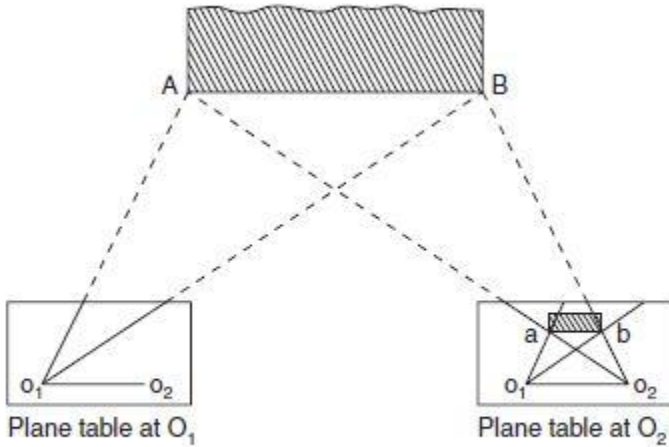

Fig. 14.8. Intersection method of plane tabling

د تريورس طريقه Traversing Method :-

دغه طريقه د کمپاس يا تيودوليت د تريورس په شان ده او په دي طريقه کي پلين ټيبل په هر سټيشن کي عياريزي او دراتلونکي سټيشن د پاسه د fore sight اخستل کيږي او دغه فاصله په يو مناسب

سروینگ

مقیاس باندي بنودل کيڙي ددي طريقي نه په هغه صورت کي استفاده کيڙي کله چې ساحه ديوي تسمي په شکل باندي وي لکه سرکونه ،ريل پتلي او کانالونودنقشو دبرابرولو دپاره ترينه استفاده کيڙي او همدارنگه دتريورس د جوړولو دپاره که هغه تړلي تريورس او يا خلاص تريورس وي استفاده کيڙي.

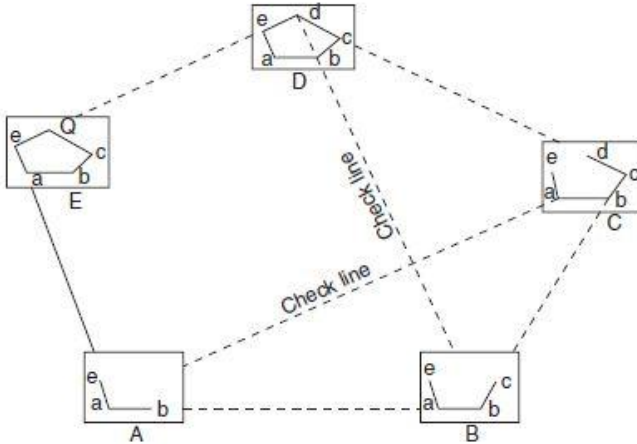

Fig. 14.9. Plane table traversing

څلورمه

طريقه

دریسیشن میتود :- Resection method

سروینگ

نومورې طریقې په هغه وخت کې استعمالېږي کزوله چې وغواړو یونوي ستیشن دځمکې پر مخ باندي وټاکو البته دهغه ځایونو دپاره چې دهغې نقشه پخوا یوځل ته رسمه شوي او کمه مهمه نقطه په هغه ځای کې پاتې شوي وي او دغه نقطه دهغه نقشي د پاسه ونیږي.

عملیه procedure :-

- (A) که چیرته وغواړو چې د p ستیشن دځمکې پر مخ باندي وټاکو نو په دې صورت کې نو په دې صورت کې د A او B دوه نقاط دځمکې پر مخ باندي ټاکو او د AB فاصله اندازه کېږي چې د AB فاصلي ته اساسي خط ویل کېږي.
- (B) پلین ټیبل د A په نقطه کې عیاروو (لیولنگ، مرکز کول، او اورینتیشن) ترسره کوو او د B په نقطه کې رنجنګ راډودروو او د AB خط رسموو.
- (C) دپلین ټیبل څخه چې د A په نقطه کې عیاردي او د P په نقطه کې راډ نیسو او په تقریبي ډول سره د P_1 نقطه ټاکو په همدې کرښه باندي.
- (D) پلین ټیبل د P په نقطه کې عیاروو او داسې چې د p_1 نقطه د p دنقطي د پاسه وي. او د A په نقطه باندي د قرات اخستل کېږي.
- (E) دالیدادپواسطه باند د P له ستیشن نه B نقطې ته کتل کېږي نو په دې صورت کې دغه شعاع درسمولو په نتیجه کې د P نقطه په لاس باندي

سروینگ

راڻي ڇي دغه نقطه د مونږته د کاغذ د پاسه د P نقطه رانښي او د کاغذ د پاسه يي په نښه کوو او د U-fork په زريعه باندي يي د ځمکي د پاسه په نښه کوو.

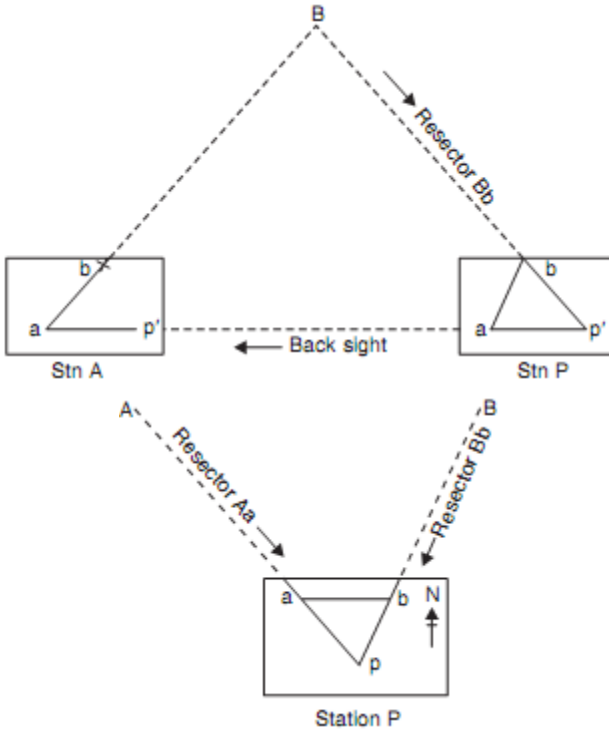

دریسیشن خانگري طريقه special method of resection :-

ځینې وختونه چې د پلین ټیبل سروی ترسره شي نو ځینې مهم شيان د دنقشي د پاسه نه وي بنودل شوي په ساحه کې دزياتي گڼه گونې له وجهې نه په داسې حال کې چې په ساحه کې کوم سټیشن هم نه وي چې دهغې نه نقشه رسمه شوي وي نو په دې صورت کې باید په ساحه کې یو نوي سټیشن ټاکل کېږي او دهغې په مرسته باندي دغه missing detail دنقشي د پاسه بنودل کېږي چې ددې کار دپاره خاص دوه میتودونه یا طریقي موجود دي

1-the -two point problem

2-the -three point problem

-:The two-point problem

په دې طریقه کې دوه هغه نقاط چې دنقشي د پاسه په بڼه ډول سره تعریف شوي وي او دهغې موقعیت دپخوانه دنقشي د پاسه موجودوي انتخابېږي. او بیا دهمدې نقاطو پواسطه باندي کولای شویو نوي سټیشن دځمکې په مخ باندي وټاکو.

عملیه procedure :-

1- فرضوو چې د P او Q دوه نقاط په بڼه ډول سره تعریف شويدي او هم
بیموقعیت دنقشي د پاسه په درست او واضح ډول سره معلوم وي د P

- او q په نوم باندي نو اوس غواړو چې د A په نقطه کي یو نوي ستیشن د P او Q د ستیشنونو په مرسته باندي
- 2 – یوبل کومکي ستیشن د B ورته انتخابوپه یو مناسب موقعیت کي پلین ټیبل د B د ستیشن د پاسه عیاروو.
- 3 الیداد د p او q نقطو سره ایښودل کیږي. او د P او Q نقاط نه کتل کیږي او له دي نقاطو نه شعاع گانو ته امتداد ورکول کیږي او دغه شعاع گاني د b په نقطه کي تقاطع کوي.
- 4 او الیداد د b په نقطه کي ایښودل کیږي. او د A په نقطه کي راډ ایښودل کیږي او دسترگو له محاسبی نه د $a1$ د نقطی موقعیت ټاکل کیږي.
- 5 پلین ټیبل چې دي د A نقطی ته انتقالیږي او هلته یی د A په نقطه باندي متمرکز کوو او عیاروو یی. او بیا الیداد د p په نقطه کي ایښودل کیږي او شعاع رسمو و فرضوو چې دغه شعاع د $ba1$ خط د $a1$ په نقطه کي قطع کوي او د پخوا په شان یی فرضوو.
- 6 الیداد د $a1$ په نقطه کي ایښودل کیږي او د Q نقطی ته کتل کیږي او شعاع رسمیری او دا شعاع د bq رسموي او د $q1$ په نقطه کي چې په دي صورت کي د $pqq1$ مثلث لاسته راځي چې دي مثلثي ته د غلطی مثلث $triangle$ of error ویل کیږي چې دا ساحه باید ورنه کمه شي.

7 الیداد د $pq1$ د خط د پاسه ایښودل کیږي او د R رنجنګ راد په یوه فاصله

کي د Table نه ایښودل کیږي. او بیا الیداد د pq سره ایښودل کیږي

او table ته دوران ورکول کیږي ترڅو R نقطه وکتل شي نو په دي صورت

کي table په درست ډول سره عیار oriented دي

8 او په اخرکي الیداد د p او q په نقاطو کي ایښودل کیږي او د P او Q نقاط ته

کتل کیږي اوله دي نقاطونه شعاع گاني رسمیری او دغه شعاع گاني د a

په نقطه کي تقاطع کوي چې دغه ستیشن په دقیق ډول سره د a ستیشن دي

اوله دي نه روسته د A ستیشن دځمکي د پاسه ټاکل کیږي.

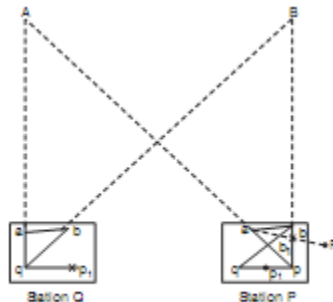

Fig. 14.12. Two-point problem

-: The three point problem

په دي طريقه کي دري مشخص نقاط چې په ښه ډول سره تعريف شوي وي

د نقشي د پاسه انتخابیږي او د همدې نقاطو په مرسته باندي د p ستیشن

دځمکي د پاسه ټاکل کیږي. او په دي طريقه کي کوم بل اضافي ستیشن ته

ضرورت نشته او plane table مستقيما په همغه غوښتل شوي ځاي کي
انتخابيږي. چې نوموړي طريقه په دري ډوله ده.

1. The graphical or Bessel's method
2. The mechanical method
3. The trail-and-error method

1- گرافيکي يا د بیسل طريقه:-

1. فرضوو چې د A, B, C دري نقاط چې موقعيت يې په درست ډول سره
دنقشي د پاسه ټاکل شويدي او دنقشي د پاسه a, b, c په تورو سره ښودل
شويدي نو اوس که چيرته ضرورت وي چې د P سټيشن د ځمکي د پاسه
انتخاب کړو نو په لاند ډول سره عمل ترسره کوو.
2. پلين ټيبل د p سټيشن د پاسه عياروو او اليداد ca د خط په امتداد
باندي اېښودل کيږي او د A نقطې ته کتل کيږي او بيا اليداد C په نقطه
کي اېښودل کيږي او د B نقطې په امتداد باندي شعاع رسميږي
3. دوباره اليداد ac د خط په امتداد باندي اېښودل کيږي او د C نقطې ته
کتل کيږي او شعاع رسميږي او همدارنگه اليداد da سره اېښودل کيږي
او د B نقطې ته کتل کيږي او شعاع رسميږي. فرضوو چې دغه شعاع
مخکيني شعاع d په نقطه کي قطع کوي.

سروینگ

4. الیاد ته د db د خط د پاسه ایښودل کیږي او د B نقطې ته کتل کیږي چې په دې حالت کې باید پلین ټیبل عیار وي. او په دې حالت کې د Aa, Bb, Cc شعاع گانې چې دغه دري واړه شعاع گانې د P په نقطه کې سره تقاطع کوي کوم چې د نقشي د پاسه یو ضروري نقطه ده او دغه نقطه د U -Fork په زریعه باندي د ځمکې د پاسه ټاکل کیږي.

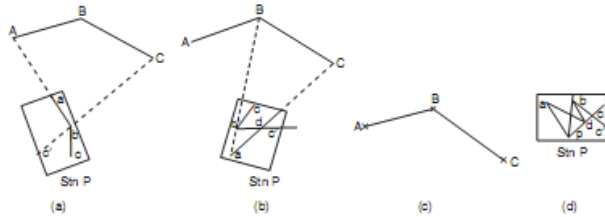

Fig. 14.14. Graphical solution (Bessel's method)

میخانیک طریقہ the mechanical method :-

- 1- فرضو چې د A, B, C دري نقاط چې موقعیت یې په درست ډول سره د نقشي د پاسه ټاکل شوي دي او د نقشي د پاسه a, b, c په تورو سره ښودل شوي دي نو اوس که چیرته ضرورت وي چې د P سټیشن د ځمکې د پاسه انتخاب کړو نو په لاند ډول سره عمل ترسره کوو.
- 2- پلین ټیبل د P په سټیشن باندي ایښودل کیږي او لیول کیږي او tracing paper د نقشي د پاسه نصبیږي او د p نقطه دهغې د پاسه انتخابیږي.

سروینگ

3- الیداد p په نقطه کې ایښودل کېږي او A, B, C نقاطو ته کتل کېږي او شعاع گانې رسمېږي چې دغه شعاع گانې چې دغه شعاع گانې a, b, c څخه نه تیرېږي او په دې کې orientation په تقریبي ډول سره صورت نیسي

4- د tracing paper کاغذ د نقشي څخه خلاصیږي او د نقشي د پاسه ورته حرکت ورکول کېږي داسې حرکت ورکول کېږي چې درې واړه شعاع گانې په یوه وخت کې درسې شویو نقاطو a, b, c نه تیر شي. او بیا د p نقطه د سنجاق په زریعه باندې د p نقطه د نقشي د پاسه ښودل کېږي. چې دغه د نقشي د پاسه ضروري نقطه ده او بیا tracing paper له نقشي نه لیرې کېږي.

5- الیداد p په نقطه باندې متمرکز کېږي او د A, B, C د نقاطو په طرف باندې شعاع گانې رسمېږي او دغه شعاع گانې باید a, b, c له نقاطو نه تیرې شي.

لکه په شکل کې

-:The method of trail and Error

1. فرضو چې A, B, C درې نقاط چې موقعیت یې په درست ډول سره د نقشي د پاسه ټاکل شویږي او د نقشي د پاسه a, b, c په تورو سره ښودل

سروینگ

شویډي نواوس که چیرته ضرورت وي چې د P ستیشن د ځمکي د پاسه انتخاب کړو نو په لاند ډول سره عمل ترسره کوو.

2. پلین ټیبل د p په نقطه کي عیاریزې اولیول یې ترسره کیږي او orientation یې دسترگو پواسطه باندي ترسره کیږي.

3. دالیداد په مرسته باندي د Aa, Bb, Cc شعاع گانې رسمیزې په تقریبی orientation سره چې شاید دغه شعاع گانې سره په یوه نقطه کي هم تقاطع ونکړي. بلکي دانقاط به سره یو کوچني مثلث جوړکړي چې دي مثلث ته د غلطی مثلث ویل کیږي.

4. د دي دپاره چې درسته نقطه پیدا کړو نو دغه مثلث باید ورڅخه کم کړو چې د پلین ټیبل د تاوولو په واسطه د ساعت د عقربې مطابق یا مخالف باندي کولای شو چې دامثلث کم کړو او د Aa, Bb, Cc شعاع گانې سره په اخر کي د p په نقطه کي یو ځای کیږي چې دا د نقشی د پاسه ضروري نقطه ده او دغه نقطه د U-Fork په زریعه باندي ځمکي ته انتقالیږي.

د پلین ټیبل سروی په جریان کي غلطی error in plane table surveying

د پلین ټیبل د سروی په جریان کي دري ډوله غلطی رامنځ ته کیږي چې په لاند ډول سره دي

دالاتو پواسطه باندي غلطی instrumental error :-

سروینگ

- 1- دپلین ټیبل سطحه په درست ډول باندي همواره نه وي
- 2- دالیداد څنډه درسته توگه باندي مستقیمه نه وي
- 3- Vanes په درسته ډول باندي عمودي نه وي
- 4- سه پایه او تخته په درست شکل باندي یوډبل سره وصل نه وي
- 5- د needle trough compass یا needle په درست ډول سره د تعادل په حالت کي نه وي

د شخص غلطی personal error :-

1. دپلین ټیبل د تختي لیول په درست ډول سره نه وي ترسره شوي
2. پلین ټیبل په درست ډول سره نه وي متمرکز شوي
3. دپلین ټیبل د جهت برابرول په درست ډول سره نه وي ترسره شوي
4. په درست ډول سره پلین ټیبل نه وي clamped شوي
5. جسم په درست ډول سره ونه کتل شي
6. الیداد په درست ډول سره نه وي متمرکز شوي په سټیشن باندي
7. شعاع په درست ډول سره نه وي رسمه شوي

د نقشه کولو په وخت کي غلطی plotting error :-

- 1- د بڼه کیفیت لرونکي pencil چې څوکه يي تیره وي نه وي استعمال شوي

2- مقیاس نه درسته استفاده نه وي شوي يعني غلط مقیاس نه استفاده شوي

وي

3- غير ضروري تيزوالي دنقشي دجوړولو په وخت کي ترسره شوي وي.

کله چې دپلین ټیبل دالي نه استفاده کوو نو لاندې نقاط باید په نظر کي

ونیسو ترڅو دپورته غلطی نه استفاده کوو.

1- مخکي له دینه چې دسروي کار شروع کړو نو اول دسروي ټول وسایل باید

چیک شي او هغه وسایل چې خراب شوي وي هغه باید تبدیل شي .

2- پلین ټیبل باید په درست ډول سره په مرکز باندي ودرول شي

3- پلین ټیبل باید په درست ډول سره لیول شي

4- دجهت برابرول باید په درست ډول سره ترسره شي

5- الیداد باید په درست ډول سره متمرکز شي او همدارنگه په هغه جهت

باندي په درست ډول سره کینودل شي

6- کله چې پلین ټیبل دیوسټیشن نه بل سټیشن ته انتقالوو باید سه پایه tri

pod په عمودي ډول سره انتقال شي.

7- پنسل باید تیره څوکه ولري

8- هغه فاصله چې دجسم نه اخستل کیږي باید په تقریبي ډول سره په همدې

جهت باندي لیکل کیږي. ترهغې پوري چې ټول کار مکمل شي اوبیا

ploting ترسره کیږي.

9- یواځې دانتخاب شوي مقیاس نه باید استفاده وشي

وسایل EQUIPMENTS :-

- 1- Plane table with tripod -1no
- 2- Alidade(plane or telescopic -1no
- 3- Trough compass or circular compass -1no
- 4- Spirite level -1no
- 5- U-fork with plum bob -1set
- 6- Metric chain (20m) -1no
- 7- Metallic chain (15m) -1no
- 8- Arrows -10nos
- 9- Ranging rods -3nos
- 10-Wooden peg s -10nos
- 11-Mallet -1no
- 12-Drawing sheet (good quality) -1no
- 13-Board pins or clips -4no
- 14-Cardboard scale (set of 8scale) -1set
- 15-Good pencil -1no
- 16-Eraser -1no
- 17-Knife -1no

18-pins	-5no
19- set-square (450,600)	-2no
20- Duster	-1no

-: دپلین ټیبل دکار کولو عملیه

-: Reconnaissance survey سروی

هغه ساحه چې باید سروی شي په امتحاني ډول سره په نوموړي ساحه کي د تريورس دپاره ستیشنونه ټاکل کيږي. چې د تريورس دغه ستیشنونه باید ټوله ساحه په برکي ونيسي او همدارنگه د لیدلو وړوي

-: marking the station په نښه کول

انتخاب شوي ستیشنونه په نښه کوو د pegs پواسطه باندي. او همدارنگه د ستیشنونو دپاره لومړني نقشه ترتیبو ددي په خاطر باند که چیرته وغواړو چې pegs لري کړو نو نقشه به یې موجوده وي. د تريورسونو ضلعي سره وصلو او د ساحي ټول جزیات نښلوو

Connecting the traverse legs and marking details

Advantages and Disadvantages of Plane Tabling
دپلین ټیبل سروی گټي او تاوانونه

گتي advantages :-

1. نوموړي طريقه د نقشي د برابرولو ډيره تيزه طريقه ده
2. په دي طريقه كې field book ته ضرورت نشته دي
3. د غير منظمه ساحي د نقشي د برابرولو ته ضرورت نشته دي
4. په مقناطيسي ساحه كې ترينه ښه استفاده كيږي
5. نقشه كول د ساحي په اساني سره ترسره كيږي
6. هغه نقاط چې د لاس رسي وړ نه وي او نه شو كولاي چې اندازه يې كړو نو په دي صورت كې له پلین ټیبل نه ښه استفاده كيږي.

د پلین ټیبل سروی تاوانونه Disadvantage of plane tabling :-

1. پلین ټیبل سروی دهغه کارونو دپاره چې دقت په کې زیات وي نه استعمالیږي
2. د پلین ټیبل سروی په هغه ځایونو کې مناسبه نه ده چې (اقلیم لوند وي ، باراني موسم ، په سهار کې چې هوا گردجنه وي او هغه وخت کې چې باد وي) ترینه استفاده نه کیږي.
3. په دي سروی کې ډیرو وسایلو ته ضرورت دي
4. د پلین ټیبل سروی الات درانده دي او دهغې انتقال ساحي ته سخت دي
5. نقشه چې په دي باندي لاسته راشي نشو كولاي چې نورو مقیاسونو ته تبدیل کړو.

تمرین EXERCISE :-

اول سوال :-

دپلین ټیبل سروی اصول ولیکی؟

دوهم سوال :-

د جهت برابرویل یا Oreintation څه ته ویل کیږي او هم ده څه دپاره ترسره

کیږي؟

دریم سوال :-

دپلین ټیبل په سروی کی leveling and centering څه ته ویل کیږي؟

لسم فصل

هایدروگرافیک سروی Hydrographic survey

هایدروگرافیک سروی کی ټول هغه ډولونه د هایدرولوژیکی کنتو شامل دي کوم چې د هایدرولیکی ساختمانونو د ډیزاین یا سمندري ساختمانونو د ډیزاین د پاره ضروري دي لکه بندونه barrage and weirs and for cross drainage works او همدارنگه د باران د اوبو توییدنه د اوبو د راټولیدو په ساحه کی او همدارنگه په سیندونو کی د اوبو په مقدار باندي پوهیدنه . کوم چې د ports,docks,harbours,light house او همدارنگه د غرونو موقعیت او شگو د زیرمو موجودیت د سیندونو لاندي .

سروینگ

په هایدر وگرافیکي سروی کي لاندی دری برخي شاملی دی.

- د باران داندازی معلومول Rain gauging
- په سیندونو کي د اوبو داندازی معلومول River gauging
- د سمندرونو سروی Marine survey

دباران داندازی معلومول Rain Gauging :-

ضرورت Necessity :-

دباران د اوبو مقدار په catchment area کي په عمومی توگه باندي پیدا کیري چې ددی د پاره دا پیدا کیري چې خومره د باران اوبه په سیندونو کي تویري دهغي په باره کي معلومات بل داچې د هغه ممکنه سیلابونو په اړه معلومات کوم چې دیو شدید باران په صورت کي رامنځ ته کیري او دهغي د پاره هغه لازم اقدامات کوم چې ددی طبیعي افاتونه مخنیوی وشي کوم چې دباران د اوبو له امله منځ ته راځي.

د ځای انتخاب د باران د اوبو داندازی معلومولو د پاره

Location of site for Rain Gauging Station

دباران د اوبو داندازی د معلومولو د شبکي د ځای انتخاب د catchment Area د توپوگرافي پوري اړه لري. چې په عمومی توگه په هموارو ساحو کي د هرو 500km^2 ساحي د پاره او په غرنی منطوقو کي د هرو 150km^2 ساحي د پاره په نظر کي نیول کیري. ددی د پاره چې دباران اندازه

سروينگ

په درسته او منظمه توگه باندي پيدا کړونو په دي صورت کي ستيشن بايد داسي انتخاب شي چې چې ټوله ساحه يي تر پوښښ لاندې راشي . نولاندې نقاط بايد د يو ستيشن په انتخاب کي په نظر کي ونيول شي

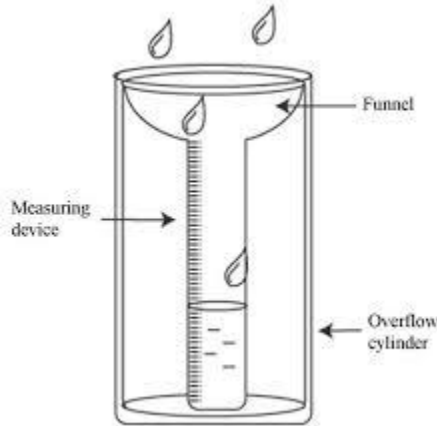

- ستيشن بايد په همواره ساحو کي په نظر کي ونيول شي نه په ميلان لرونکو ساحو کي
- بايد يو دايمي ساختمان ته نږدې وي لکه ونه او يانوروته
- دتيز باد نه بايد وساتل شي
- دلاس رسي وړوي په اساني سره

دباران داوبو د اندازه کول Measurement of Rainfall

دباران اندازه دمختلفو الاتو (Rain gauges) پوسطه باندي اندازه کيږي لکه د

Automatic rain gauge او Non recording type(Simon's rain gauge)

پواسطه باندي اندازه کيږي چې د Non recording type rain gauge جوړښت په لاندي ډول سره دي .

د يوفلزي استوانه يي کيسنگ په شکل باندي جوړدي چې چې قطر يي 127mm دي او لوړوالي يي دي او لوړوالي يي 305mm دي او په يو کانکريتي تهډاب کي لگول شوي بسته شوي وي . او درجه لرونکي استوانه يي سيلنډر په هريوه اله کي نصب وي او د کله چې د باران اندازه د 0.2mm نه زيات شي نو په دي صورت کي يي قيمت لوستل کيږي چې په عادي حالت کي قرأت په هرو 24 ساعتونو کي يو ځل اخستل کيږي په 8:30am باندي . او کله چې د باران اندازه زياته شي نو په دي صورت کي قرأت دورځي دوه يادري ځلي اخستل کيږي .

شکل په لاندي ډول سره دي

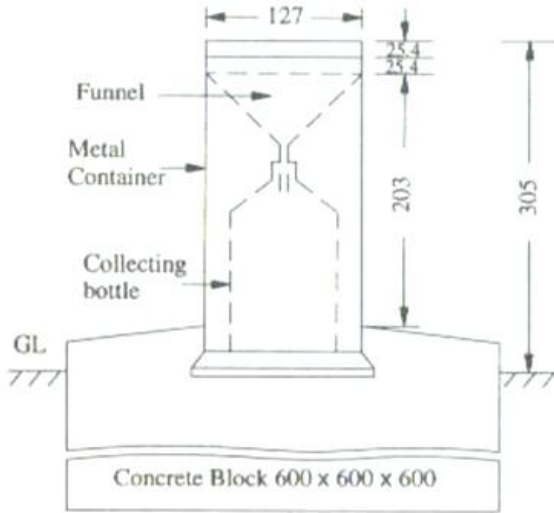

-: RIVER GAUGING معلومول داندازي سيند داوبو

ضرورت Necessity :-

ددې نه هدف دادې چې په سيند کې د بهيدونکو او بو مقدار او کچې معلومه شي او همدارنگه داوبو داندازه کونکو الاتو تاسيس د سيندونو ترڅنگ ددې په خاطر باندي چې په سيند کې د او بو اندازه په مستقيمه توگه سره ولولوي يعني High Flood Level (HFL) چې په عمومي توگه په سيند کې اوبه دلاندي هدفونو دپاره پيدا کېږي.

سروینگ

- ددي دپاره چې دسرکونو پلونو ريل پتليو اونورو سطحه د سيند داوبو پواسطه متاثره نشي
- د Guide banks دپاره دارتفاع ټاکل
- د spill way دليول ټاکل د بند سره يو شان
- دهغه ساختمانونو ډيزاين کوم چې د سيند سره تقاطع کوي

دساحي انتخاب د اوبو دمقدار دټاکلو دپاره Selection of Discharge Site

کله چې وغواړو چې د سيند داوبو مقدار وټاکو نولاندي نقاط بايد په نظرکي ونيول شي

- سيند مستقيمه ساحه بايد په نظرکي ونيول شي چې طول يي بايد لږترلږه 500m وي اوياهم څلورچنده د سيند دعرض وي.

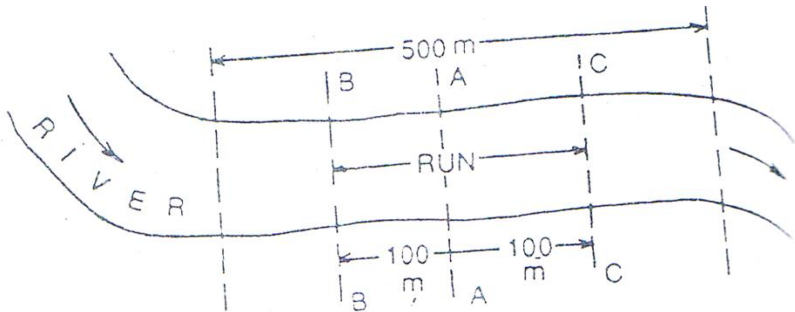

Fig. 13.2

سروینگ

- دمقدار دمعلومول ساحه بايد واضحه اونبکاره وي

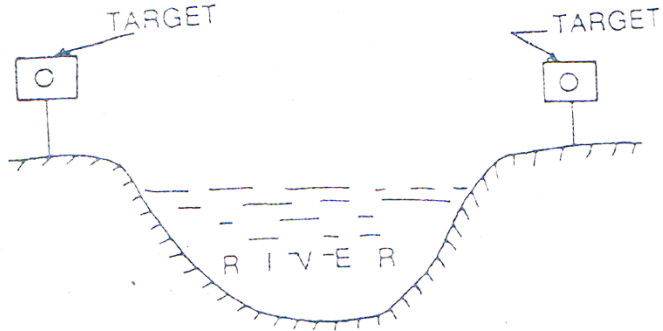
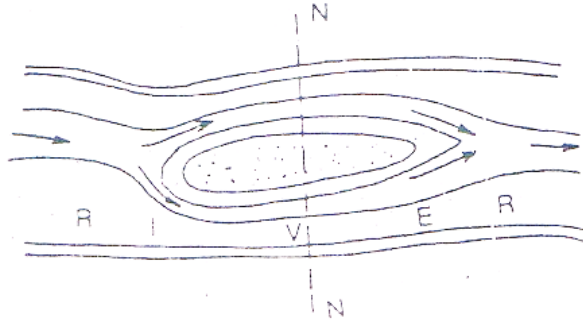

Fig. 13.3

- ټولي اوبه بايد په يوه ساحه کي وي يعني تقسيم نه وي اوهمدارنگه ټولي اوبه بايد يو کانال ته برابري وي اوهمدارنگه د section انتخاب د N-N څخه تيرول مجاز ندي.



د اوبو داندازه کونکو الاتو نصبول : fixing the Gauge post
:-Gauge post

سروینگ

دلرگي کندي دي چې مقطع يي 10cmX5cm کي ده او اوږدوالي يي 2m دي چې درجه بندي شوي وي چې درجي يي د متر او سانتي ميتر پواسطه باندي وي يعني کوچني قيمت يي د 0.01m په اندازه باندي وي چې دغه د لرگي ميخونه په کانکريتي ته دابونو کي لگول کيږي په ميل لرونکي ساحه کي ديوې سلسلي په شکل باندي لگول کيږي. داسي لگول کيږي چې دلومرني اخري قيمت دبل دپاره صفر فرض کيږي.

دلومرني post ارتفاع RL دليول ماشين پواسطه باندي پيدا کيږي د fly leveling د عمليي په مرسته باندي دبنچ مارک نه او دنورو ارتفاعاتو دپيدا کولو دپاره دpost پاسه چې کوم قرات دي دهغي قيمت ورسره جمع کوو چې دا به مونږته داو بودسطحي ليول را کړي. دمثال په توگه باندي که چيرته دلومرني راډد دصفري سطحې ارتفاع $RL=155.25m$ وي او د gauge قرات يي 1.0m وي نو پدي صورت کي به داو بودسطحي ليول 156.25m وي او په همدي ترتيب نور پيدا کوو. لکه په شکل کي

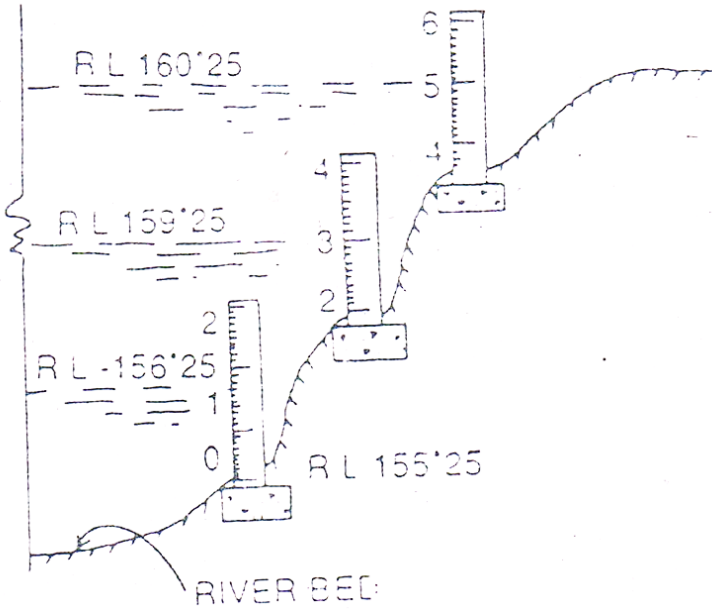

Measurement Depth of داوبو دژوروالي معلومول

-: Water(Sounding)

داوبو ژوروالي په لاندې طريقو باندې پيدا کيږي

-: Sounding Rod •

داد لرگي راډي او يا bamboopole دي چې قطري 5cm دي او اوږدوالي يې 2.5m دي او په لاندې برخه کې يوه تختي ته ورته شکل لري (disk)

سروینگ

لري چې ددي قطر 15cm دي. اوراډ چې کوم دي هغه په درجو باندي ويشل شویدی چې دمیترا او سانتی میتر په اساس باندي دي دددی راډنه دکوچنیو سیندونو د اوبو د عمق د معلومولو د پاره استفاده کیږي چې عمق یی د 2m په شاوخواکي وي نو ددی دپاره چې عمق داوبو معلوم کړو نوراډ په قراره سره د کشتي نه بنکته کیږي په عمودي شکل سره د ضرورت په ځای کي داسي چې لاندي برخه یی د اوبو سره تماس پیدا کړي او بیا یی قرات اخستل کیږي. لکه شکل کي.

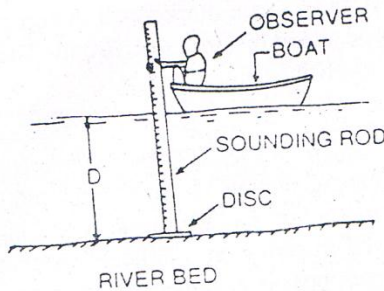

• Sounding cable

کله چې داوبو ژوروالي د 2m نه زیات وي او داوبو سرعت زیات وي نو په دي صورت کي دراډنه استفاده سخته وي نو په دي صورت کي د رسي یا کیبل نه استفاده کیږي رسي یا کیبل د څرخونو د سیستم په مرسته چې په کشتي کي نصب وي په قراره باندي خوشي کیږي او د کیبل پوري وزن

سروينگ

ٽرپل ڪيبري چپي مقدار يي 5kg وي ڪله چپي وزن دڄمڪي سره تماس پيدا ڪري نو په دي صورت ڪي په رسي باندي نڀسه جوڀڀڀري او بياددي نڀي اندازہ د فيتي پواسطه باندي اندازہ ڪيبري لڪه په شڪل ڪي .

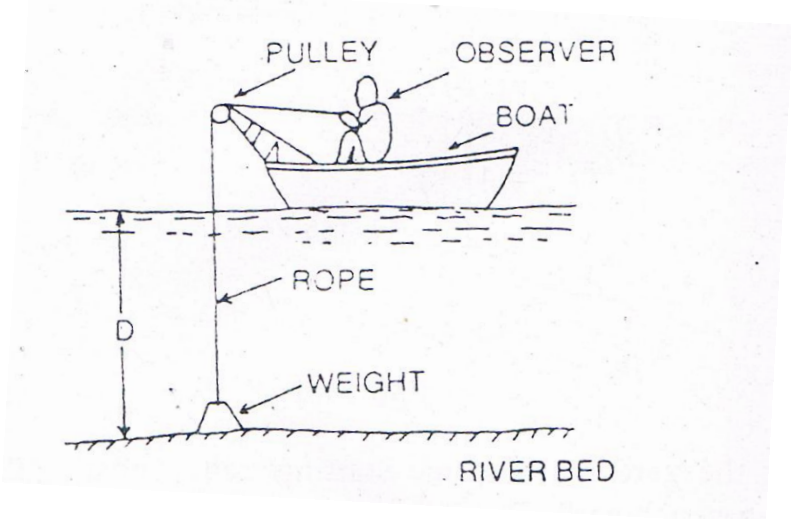

• Echo-sounder :-

دهغه سيندونو د عمق د معلومولو د پاره ورنه استفاده ڪيبري دڪوم چپي ژوروالي زيات وي د 10m نه هم زيات وي . دا يوه برقي اله ده .

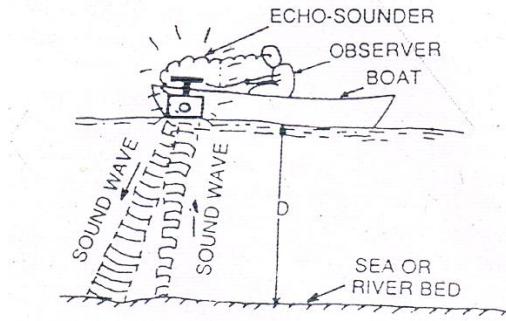

داوبو دسرعت معلومول Measurement of velocity of water -: water

داوبو سرعت په لاندې طریقو باندي پیدا کيږي

- The surface float method
- The sub-surface float method
- The velocity rod method
- The pitot tube method
- The current meter method

• د surface float method :-

Surface float د کارک نه جوړه شوي او کولاي شي چې په اساني سره داوبو د پاسه حرکت وکړي او په عمومي توگه باندي 10cm اندازي لرونکي مکعب دي چې سور يا سپين رنگ ورکول کيږي او په پورتنې

سروینگ

برخه کي بي يو کوچني بيرغ لگيدلي وي. لکه په شکل کي او سرعت پري داسي اندازه کيږي

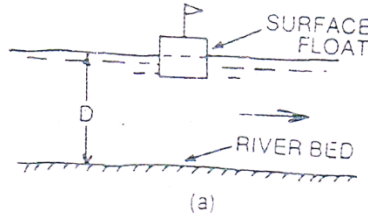

1- په مورد نظر ساحه کي چيرته چې سرعت اندازه کيږي ددوه نقاتو ترمينځ رسي اچول کيږي او په دواړه غاړو کي بسته کيږي د سيند او داوبو سطحه په مختلفو برخو باندي ويشل کيږي درسي نه په مختلفو برخو کي نښي راځورنډيږي.

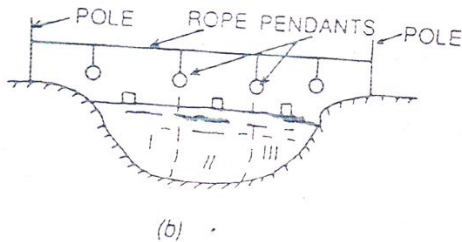

1- دهري يوي برخي سرعت يي اندازه کيږي د float پواسطه باندي کوم يو چې په قراره توگه باندي دلومړني C/S1 د شروع نه خوشي کيږي او ساعت ورته قيد کيږي او کله چې دغه float دوهمي C/S2 ته رسيږي نو بيا ساعت ته کتل کيږي او دغه وخت اندازه کيږي

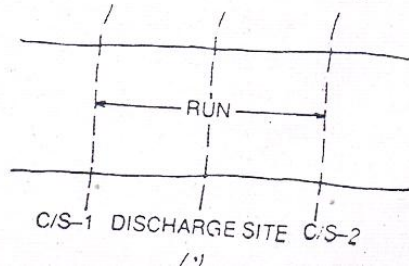

دهري برخي دپاره يي سرعت اندازه کيږي او په اخرکي يي اوسط پيدا کيږي او وسطي سرعت يي اصلي سرعت دي.

• د Sub-surface float method :-

Sub-surface float يوه خالي استوانه ده کوم يو چې ديوه cord پواسطه surface float سره وصل شويده چې sub-surface نظر دسيند عمق ته ټاکل کيږي چې بايد د سيند دبستر نه $0.2D$ په اندازه باندي پورته وي چې په دي کي D دسيند داو بو عمق دي. لکه په شکل کي

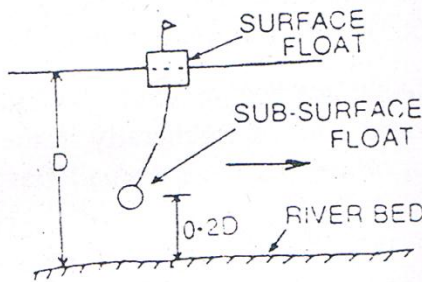

سروینگ

-: The velocity rod method •

Velocity rod د لرگي يا اوسپني راډډي چې مينځ يي خالي دي چې قطريي 2.5-5cm پوري دي او rod په لاندي برخه کي وزن اچول کيږي ترڅو راډپه عمودي توگه باندي وساتي او د راډلوروالي دتغير وړدي او د 0.6d په اندازه باندي په اوبو کي ننويستل کيږي. لکه په شکل کي

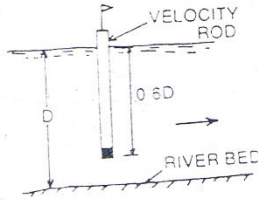

-: The pitot tube method •

د شیشه يي تيوب نه عبارت دي چې د 90 زاويي لاندي يي قات خوړلي دي لاندي برخي يي بنده ده او پورتنی برخه يي خلاصه ده او داوبو په سطحه باندي قرار وړ کول کيږي. او په لاندي برخه کي نوزل لري نظر داوبو سرعت ته اوبه په دتيوب په داخل کي ننوزي چې داوبو په سطحه باندي داوبو ارتفاع h ده اوبيا دغه اندازه اخلو او بيا دبرنولي دمعادلي نه په استفادي سره سره داوبو سرعت په لاندي توگه باندي پيدا کوو.

$$V = \sqrt{2gh}$$

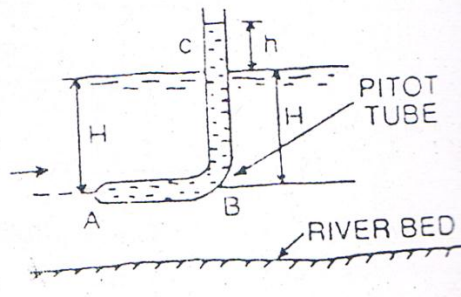

دسیندونود عرضی مقطع پیدا کول - Cross-Determination of Sectional Area of River :-

لومړني حالت :-

که چیرته سیند کوچني وي **when the river is small** :-

دوه دانې د نښه کولو راډونه ranging pole راا خستل کیږي او د سیند په دواړه خوا کې لگول کیږي او د دې دواړه ترمینځ رسي یا کیبل اچول کیږي او د سیند عرض په څو مساوي برخو باندي ویشل کیږي او هر یوه برخه کې یې یوه نښه اچول کیږي او په هر یوه نښه کې یې داوبو عمق پیدا کیږي او په هر برخه کې داوبو عمق په d_0, d_1, d_2, \dots سره نښایو او او همدارنگه د نښو ترمینځ فاصله په b سره نښایو چې په اخرنیاو اولني برخه کې یې مثلث تشکیلیږي او نوري برخو کې یې ذو نقه تشکیلیږي او د هري برخي مساحت یې جدا جدا پیدا کولو په لاندې ډول سره

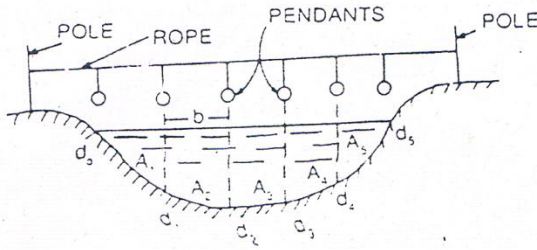

$A_1 = 0.5d_1 \times b$ -----for triangle
 $A_2 = 0.5(d_1 + d_2) \times b$ ----- for trapezium
 $A_3 = 0.5(d_1 + d_2) \times b$ ----- for trapezium
 $A_4 =$
 Total cross-sectional Area = $A_1 + A_2 + A_3$ -----

دوهم حالت

-: When the river is large که چیرته سیند پراخه وي

د سیند په مرکزی خط باندي په عمودي شکل سره د AB خط ترسیمیري
 دوه داني د لرگیو راډونه د (T1, T2) په نقاطو کي لگول کیري او په دي
 صورت کي لاندي عملیه اجرا کیري.

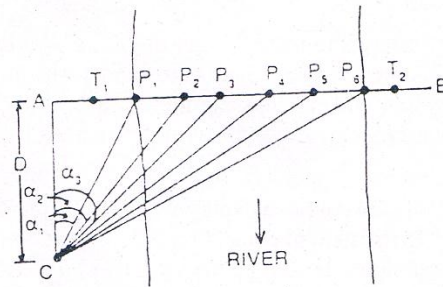

- د A په نقطه کې تیوډیلایت لگول کیږي او AB خط په مستقیمه توګه باندي اچول کیږي او د سیند عرض د ستیډیا په طریقو باندي پیدا کیږي
- اچول شوي خط په مساوي برخو باندي ویشل کیږي او هره برخه یې په نښه کیږي لکه $AP_1, P_2, P_3, P_4, \dots$ او نور
- یو بل تیوډیلایت د C په نقطه کې عیارېږي داسې چې AC په AB باندي عمود وي او د AC فاصله اندازه کیږي او په D سره نښودل کیږي
- او د $\alpha_1, \alpha_2, \dots, \alpha_n$ زاويې یې په لاندې شکل سره پیدا کیږي

$$\alpha_1 = \arctan \frac{AP_1}{AC}$$

$$\alpha_2 = \arctan \frac{AP_2}{AC}$$

- او په همدې ترتیب نور پیدا کو نظر شکل ته
- په هره برخه کې د اوبو عمق پیدا کو
- او د عرضي مقطع مساحت یې په همغه طریقو باندي پیدا کو و کوم چې مخکې ذکر شول

داوبو دمقدار معلومول **Calculation of Discharge of River**:-

کله چې داوبو دعرضي مقطع مساحت معلوم شو نو دهغي سرعت پيدا کيږي او داوبو دمقدار معلومولو دپاره يي دلاندي فرمول نه استفاده کيږي

Discharge $Q = AxV$ (cu meter/sec)

يولسم فصل

خط اندازي layout

پيژندنه **introduction**:-

په سيول انجنيري کي دهري پروژي د تطبيق نه مخکي دهغي دپاره د مهندسي کارونه ترسره کيږي او دهغي رسامي Drawing تيار کيږي او روسته دهغي نه دهغي د ډيزاين مرحله ترسره کيږي او بيا دهغي برارود ترسره کيږي او د پروژي د پاره نهايي قيمت ټاکل کيږي او د منظوري نه روسته يي کار شروع کيږي په ساحه کي د خط اندازي د ترسره کولو نه مخکي د ساحي د پاک کاري عمليه site clearance ترسره کيږي که ساحه کوچني وي نو دکاريگرو پواسطه يي پاک کاري ترسره کيږي او که پراخه او ناهمواره وي د ماشينونو نه پکي استفاده کيږي .

د خط اندازي نه هدف په پلان يانقشه کي دورکړل شويو اندازو بنسودنه د مخکي په مخ باندي د خط اندازي د ترسره کولو نه مخکي بايد دهغي د تهداب پلان په دقيق ډول سره مطالعه شي او بيا دکندنکاري دپاره تيار شوي د تهداب پلان له مخي د مخکي پرمخ باندي چونه اچول کيږي او

نسبي لگول کيږي او دنښودلگولو نه روسته دهغي صحيوالي چيک کيږي او دهمدي کبله د ساختمان مختلفي برخي په مستطيلونو باندي ويشل کيږي او بيا دهرمستطيل داضلاعو موازي والي چيک کيږي او دهرکنج (نوش) زاويي اندازه کيږي او بيا دهرمستطيل قطرهم چيک کيږي خط اندازي کي مختلف مراحل په صحيح توگه باندي چيک کيږي

دخط اچولو اهميت **Nessicity of layout**:-

کله چې وغواړو چې ديو ساختمان دپاره دخط اندازي عمليه ترسره کړو نو لاندي مراحل بايد په نظرکي ونيول شي.

1. Check before starting
2. Preliminary site work
3. First layout
4. Erecting profile
5. Running offset
6. Final checking

1- دخط اندازي دشروع نه مخکي چيک کول (check before starting):-

دتعمير د مهندسي دکارونو او ډيزاين نه روسته کله چې دساختمان جوړول منظور شول. دخط اندازي دعمليي نه مخکي دتعمير دپاره ورکړل شوي ځاي ابعاد چيک کيږي چې دغه کارونه دماهر سروير پواسطه باندي ترسره کيږي.

2- دساحي ابتدايي کارونه (preliminary site work) :-

سروینگ

په دي مرحله کي د ورکړل شوي ساحي د تعمير دپاره په ټولو کنجونو کي د لرگيو ميخونه pegs لگول کيږي او د ساحي نه موجوده ټول مواد (وني ، وابنه تيگي) ټول ليري کيږي او د ساحه د هر ډول مواد و نه پاکيږي او همواريږي او د خط اندازي د عمليي دپاره تيار يږي.

3- ابتدايي خط اندازي (first layout):-

د ساحي د پاک کاري نه روسته دوباره اندازي اخستل کيږي او په درسته توگه سره بيا pegs لگول کيږي او په دي ځل سره د pegs په منځني برخه کي ميخ nails هم لگول کيږي او بيا له دينه روسته د دي ميخونو څخه رجه strain تيريږي او بيا د دهمدي رجي د پاسه چونه اچول کيږي ترڅو خط اندازي مکمله شي .

4- د پروفايل برابرول erecting profile:-

د ابتدايي خط اندازي د عمليي نه روسته پروفايل بورډونه د کندنکاري د ساحي نه 1m په فاصله باندي لگول د هر ديوال دپاره لگول کيږي چې دغه پروفايل بورډونه د لرگيو د تختو نه جوړيږي او په ساحه کي لگول کيږي.

5- د افستونو تيرول Running offset:-

د پروفايل د لگولو نه روسته د دي د پاسه چې کومي نښي جوړي شوي دي دهمدي نښو په مرسته باندي د کندنکاري دپاره په ځمکه باندي نښي لگول کيږي . چې د هر ديوال د عرض په اندازه باندي نښه اچول کيږي د کندنکاري دپاره.

سروینگ

6- اخري چيک final checking :-

کله چې د خط اندازي د پاره نښي ترسره شوي نو دهغي نه روسته بيا دغه ټولي اندازي او نښي چې ترسره شويدي چيک کيږي او ددي هدف د پاره چې کومي نښي لگول شوي دي هغه په مستطيلونو باندي ويشل کيږي او د مستطيلونو د ضلعو موازي والي چيک کيږي او د هر مستطيل کونجونه بايد هم اندازه شي ترڅو په 90^0 زاويه کي برابر شي چې د غير مهمو کارونو او کوچنيو کارونو د پاره د فيشاغورث د قضيي نه (3:4:5) نسبت نه استفاده کيږي او د مهمو او دقيقو کارونو د پاره د تيودرلايت نه استفاده کيږي.



Level placed on top of straightedge

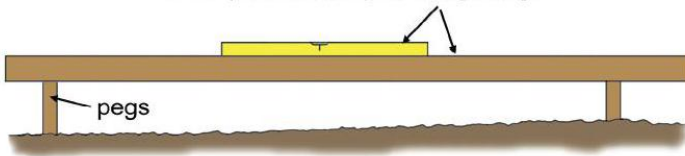

د تعمیر دپاره خط اندازي Setting Out of Building :-

1- مخکي له دینه چې د تعمیر دپاره خط اندازي ترسره شي نو د هغې drawing باید په دقیق ډول سره اندازه شي د ساحي پاک کاري باید په ښه شکل سره ترسره شي او همدارنگه ټول ضروري وسایل چې د خط اندازي دپاره ضروري وي لاسته راوړل شي. او لاندې اقدامات باید ترسره شي.

2- د تعمیر د ټولو کنجونو نه بهر په هرو 2m کي باید پروفایل بورډونه ولگول شي.

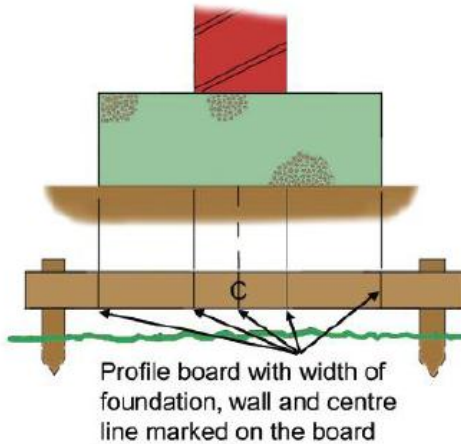

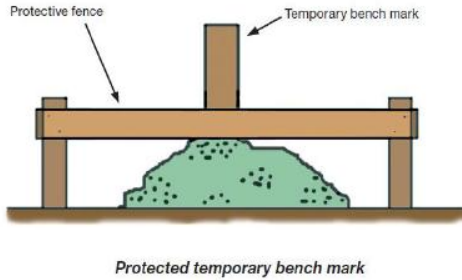

3- د پروفایلونو د پاسه د هر دیوال د کندنکاری او عرض اندازه لیکل کيږي.

4- د هر دیوال د مرکزي خط د پاره رجه تړل کيږي

5- د مرکزي خط دواړه طرف ته په مساوي توگه باندي د کندنکاری د عرض د پاره چونه اچول کيږي.

6- له دي نه روسته د خطونو موازي والي چیک کيږي

7- د هراطاق د پاره يي وترونه چیک کيږي

دپلچک دپاره خط اچونه Setting out a culvert :-

دپلچک خط اندازي د کورديناتو د سيستم پواسطه باندي په اساني سره ترسره کيږي نو د دي کار د پاره لومړي دپلچک د drawing د پاسه د کورديناتو د سيستم مبادا په مناسب ځاي کي ټاکو . او لډي څخه روسته

سروینگ

دهمدي مبدا له مخي دپلچک دمختلفو برخو لريوالي د x او y دمخوره نه پيدا کوو او په جدول کي ليکو په لاندې ډول سره.

Point	x-axis	y-axis	Remarks
P_1	X_1	Y_1	
P_2	X_2	Y_2	
P_3	X_3	Y_3	
P_n	X_n	Y_n	

دخط اچولو طريقه يي په لاندې ډول سره ده

1. په ساحه کي د کورديناټو دسيستم دپاره دمناسب ځاي انتخاب او دهغي په نتيجه کي دکورديناټو مبدا لاسته راځي.
2. دمبدا څخه د x -axis محور رسميري او د x دکورديناټو قيمتونه دهغي دپاسه ټاکل کيري
3. دمبدا څخه د y -axis محور رسميري او د y دکورديناټو قيمتونه دهغي دپاسه ټاکل کيري

دولسم فصل

د پروژي سروی project survey

پيژندنه introduction: د پروژو کارونه ځيني تخنيکي اصطلاحات لري چې د هرڅه دمخه بايد هغه وپيژنو چې په لاندې توگه سره بيانېږي.

-:The Mass Diagram

دهغه گراف نه عبارت دي چې په هغه کې د ځمکنیو کارونو یو مناسب ویش، wast bank, probable location, barrow pit او دیوې پروژې مسیر پکې بنودل شوي وي لکه د سرکونو ریل پټلیو او به رسونې او نور بنودل کېږي. لکه په شکل کې

-:The balancing line

دهغه خط نه عبارت دي کوم چې د کندنکاري او پرکاري د مساوات د بنودلو د پاره استعمالېږي او د mass diagram د خط سره موازي وي. لکه په شکل کې

Lead: د هغه افقي فاصلي نه عبارت ده کوم چې کندنکاري شوي ساحه یې د barrow pit نه لري لکه په شکل کې چې 15m یې میعیاري اندازه ده. لکه په شکل کې

سروینگ

Lift:- هغه عمودي فاصلي نه عبارت نه کوم چې د Barrow pit او Excavated earth يو دبل نه لري چې 1.5m يي معياري اندازه ده او که له دي نه پورته کيږي نو بيا يي قيمت زياتيږي. لکه په شکل کي

Haul distance:- د کنډانکاري شوي ساحي او پرکاري شوي ساحي ترمينځ ترټولو نږدي فاصلي ته ويل کيږي. لکه په شکل کي

Average haul distance:- د هغه فاصلي نه عبارت ده کوم چې کنډانکاري شوي ساحي او embankment د مرکزي خطونو ترمينځ پرته وي او په هره برخه کي سره مساوي وي. لکه په شکل کي

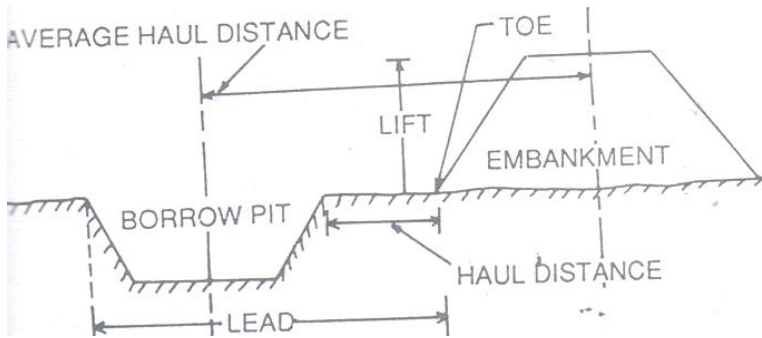

-:PREPREATION OF MASS DAIGRAM

- د Mass Diagram د جوړولو د پاره بايد لاندې عمليي ترسره شي
- د ځمکنيو کارونو حجم بايد معلوم شي (کنډانکاري او پرکاري) نظر عرضي مقطع ته کوم چې د ساختمان په مسير کي اخستل شويده .

سروینگ

- د کندنکاری اندازي علامه مثبت او پرکاری د اندازي علامه منفي.
- د مسير د پاسه چې کوم عرضي مقطع اخستل شويدي دهغوي ترمنځ ټولي اندازي اخستل کيږي او هغه يا داشت کيږي.
- د حجم اندازي د عرض ordinate په حيث باندي په نظر کي نيول کيږي او د Chainage په خط باندي بنودل کيږي.
- د ټولي اندازي يو دبل سره د يوه همواري منځني smooth curve پواسطه باندي وصلیږي ترڅوي دياگرام ورنه لاسته راشي.
- چې د گراف نه په استفادي سره به مونږ ته د ځمکنيو کارونو اندازه په هره برخه کي معلومه شي.

مثال:-

په لاندې جدول کي د ټولي مقطع يوه برخه ورکړل شويده د ځمکنيو کارونو حجمونه يي معلوم شويدي نظر ساحوي معلوماتو ته تاسو يي Mass Diagram تشکیل کړي .

Chainage(m)	Cutting(m ³) +ve	Filling (m ³) -ve
0-50		-150
50-100	+120	
100-150	+90	
150-200		-60
200-250	+100	

250-300		-80
300-350		-120
350-400	+130	

جواب:-

Table for mass diagram

section	Chainage	Algebraic sum of cutting and filling	Remarks
1	0	0	Starting point of work
2	50	0-150	Filling of -150m^3 between 0 and 50
3	100	$-150+200$	Cutting of $+120\text{m}^3$ between 50 and 100
4	150	$-30+90$	Cutting of $+90\text{m}^3$ between 100 and 150
5	200	$+60-60$	Filling of -60m^3 between 150 and 200
6	250	$0+100$	Cutting of $+100\text{m}^3$ between 200 and 250
7	300	$+100-80$	Filling of -80m^3 between 250 and 300
8	350	$+20-120$	Filling of -120m^3 between 300 and 350

9	400	-100+120	Cutting of +130m ³ between 350 and 400
---	-----	----------	---

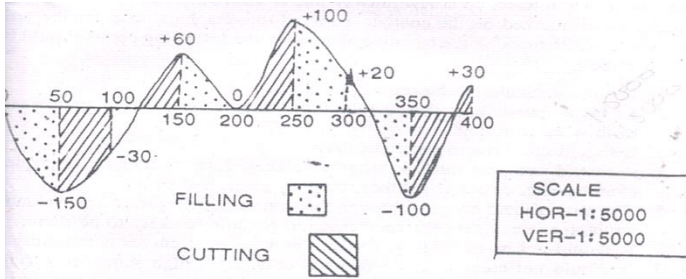

RAILWAY PROJECT داورگادي دپتلي د پروژي سروی SURVEY

داورگادي د پتلي پروژہ بايد په مختلفو مرحلو کي تطبيق شي چې په لاندي ډول سره تشریح کيږي.

دپتلي دنوي مسير برابرول **justification of constructing new line** :-

کله چې دي ته ضروت پيدا کيږي چې يوه پتلي دي په يوه منطقه کي تيره شي نظر اړتيا ته نو دهغه دپاره بايد ډيره کامله سروی ترسره شي نو ديونوي مسير دتيرولو د پاره بايد لاندي نقاط په نظر کي ونيول شي.

- دټول نفوس دشمير معلومول د دکليو ، ښارونو ، صنعتي مناطقواوداسي نورو کوم چې ددي پروژي لاندي راځي.
- دخلکو د ژوند سطحه او دهغوي کسبونه او اقتصادي حالت د سيمي د خلکو.
- دزراعت کچې او اندازه ، طبعي او مصنوعي منابع بايد ياداشت شي.

سروینگ

- دمذهبي ځايونوپه هکله معلومات راپولول او همدارنگه د اقتصادي مرکزونوپه اړه معلومات
- توپوگرافي نقشه بايد ترسره شي ترڅوپه دي باندي پوښو چې چې په مسير کي څومره پلچکونه پلونه تونلونه او نور منځ ته رايي
- زراعتي نقشه بايد ترسره شي ترڅوپه دي باندي پوښو چې د لوړ قيمت ځمکه يي تر تاثير لاندي راشي
- دکانتور نقشه يي بايد ترسره شي ترڅووکولاي شو چې يو مناسب مسير ورته انتخاب کړو ترڅو قيمت يي زيات نشي او د اضافي کندنکاري او پرکاري نه پکي مخنيوي وشي
- دازمايشي مسير ټاکنه **Marking of tentative Alignment**:-
روسته له دي چې کله تصميم ونيول شو چې د ريل وي دپاره نوي مسير انتخاب شي نو په دي صورت کي نو په دي صورت کي tentative alignment په نښه کيږي دکانتورنقشي دپاسه چې دنوي مسير په انتخاب کي بايد لاندي نقاطو ته توجه وشي
- دامکان تر حده پوري بايد مسير لنډوي
- دامکان تر حده پوري بايد مسير د غونډيو له اړخه تير شي ترڅو دغير ضروري کارونو نه مخنيوي وشي
- دمذهبي ځايونو نه بايد تير نه شي
- همدارنگه مسير بايد دکليو ښارونو قيمتي ځايونو څخه تير نه شي

سروینگ

- باید مستقیم و اوسی یعنی zigzag حالت کی نه وی دگولایانو تعداد باید پکی کم وی
- دپیرو تیتو ځمکو نه باید تیر نه شی او همدارنگه د لورو ساحونه تیر نه شی
- په کومو نقاطو کی چې د سرکونو سره تقاطع کوی باید په نښه شی
ریکانیسیس سروی **Reconnaissance survey** :-
- دیو مناسب مسیر دانتخاب دپاره باید د ریکانیسیس سروی ترسره شی د tentative alignment دپاسه چې په دغه سروی کی باید لاندی معلومات راټول شی
- دټولو خطونو دپاره باید د مقناطیسی بیرنگ زاویه معلومه شی چې دمنشوری کمپاس پواسطه باندي اندازه کیږي. او فاصلی یی د قدموهلو په طریقه باندي اندازه کیږي.
- دځمکی پرمخ باندي د موجوده شیانو بنودنه د نقشی دپاسه او همدارنگه ځمکه د تسمی په شکل باندي بنودل چې دواړه طرفونوته تقریبا 100m بنودل کیږي
- دمسیر دپاسه باید د خاوری سروی ترسره شی
- څاه گانی باید د مسیر په امتداد کی وویستل شی ترڅو د اوبو په سطحه باندي پوښو
- دځمکی میلان او همدارنگه لوړوالی او ژوروالی باید پیداشی د ابني لیول پواسطه باندي یا د لاسی لیول په مرسته باندي

سروینگ

- دهغه ساختمانونو تعداد باید واضحه شي د کوموسره چې تقاطع کوي لکه سرک، سیند، کانال او همدارنگه ددي شیانوپه هکله باندي بایدکافي معلومات وليکل شي
- دکاريگرو موجودیت دکاريگرو د پاره دهستوگني د ځاي موجودیت باید یادداشت شي
- دساختماني موادو موجودیت په ساحه کي او دهغوي د جمع کولو دپاره طريقي باید روښانه شي
- دهغه ساحو یادداشت کول چې د ریل دپتلي په مسیر کي راځي دهغي د مقدار د ځمکي خښتن او دهغي قیمت په حاضر وخت کي باید یادداشت شي.

د یوښه مسیر انتخاب Selection of Good Alignment:-

- روسته د ریکانیسینس سروی نه چې ترسره شوه نو د په دي کي دیوه ښه مسیر دانتخاب دپاره باید لاندي نقاط به نظرکي ونيول شي.
- مسیر باید لنډ ممکنه او اقتصادي وي
- دمهمو ځایونو څخه باید تیر شي ددي دپاره چې ترڅو مسافرو او همدارنگه وسایلو ته نږدي وي
- مسیر باید هغه ساحي سره وصل کړي کوم چې معدنونه لري زراعتي ساحي او همدارنگه ځنگلونه باید سره وصل کړي.
- دپلونو او پلچکونو تعداد باید پکي کم وي او همدارنگه د سیندونو له داسي برخو نه باید تیر شي چې لنډوي

سروینگ

- د پيري كندنكاري او ډكون نه او همدارنگه دتونلونو د منځ ته راتگ نه پكي مخنيوي وشي
 - عمودي گولايي بايد پكي رامنځ ته نشي
 - دكارپگرواوموادو موجوديت په ساحه كې خورا ډير مهم دي.
- مقدماتي تفصيلي سروی **detailed preliminary survey** :-
- روسته له دي چي يو مناسب مسير د پروژي د پاره انتخاب شو نوپه په دي صورت كي تفصيلي سروی اجرا كيږي چې نوموړي سروی بايد په لوي دقت سره ترسره شي ددي په خاطر باندي چې دنوموړي سروی په مرسته باندي د پروژي اخري مسير انتخابيږي چې لاندي مراحل بايد اجرا شي .
 - د پروژي د شروع نقطه د Constructing pillar پواسطه باندي په نښه كيږي.
 - د fly leveling د عمليي په مرسته باندي د GTS بنچ مارک د پروژي د شروع نقطې سره وصلوو .
 - د پروژي د پاره د منشوري كمپاس سروی اجرا كوواو د پروژي د مركزي خط دواړه طرف ته 100m په اندازه باندي.
 - طولي قطع يي ترسيميږي دهغي د مسير د پاسه په هرو 20m يا 40m كي قراتونه اخستل كيږي او همدارنگه دهغي د مسير د پاره خلاص تريورس ترسيميږي او دهريو خط د پاره يي مقناطيسي بيړگ قيمتونه اخستل كيږي او يا داشت كيږي.

سروینگ

- د پروژي د پاره عرضي قطع ترسيميري په يو ثابت انټروال هر 100m کي .
- دايمي بڼچ مارک بايد تشکيل شي په يو ثابت انټروال کي په هر 2km کي .
- په هغه برخو کي چې د سيندونو سره تقاطع کوي نو په دي صورت کي د سيند په مختلفو برخو کي عرضي مقطع رسميري د سيند داوبو د پورتنی اولاندي برخي جريان
- (Upstream and downstream) د 1km اندازه معلومه شي . او همدارنگه د دي ساحي په هکله باندي بايد نور اضافي معلومات واخستل شي لکه د سيند عرض ، داوبو سرعت ، داوبو مقدار ، داوبو عمق ، د وينځلو ژوروالي scoure depth او داسي نور بايد ذکر شي .
- دکانتور سروي د دي د پاره اجرا کيري
- د مسير د پاسه په مختلفو برخو کي د خاوري سروي ترسره کيري چې ترڅو پوري د خاوري د برداشت په قابليت bearing capacity of soil باندي پوه شو . او همدارنگه داوبو په سطحه باندي پو شو .
- د سيند بستريا اساس کي کوهي ويستل کيري ترڅو پوري د تهدابونو د پاره عمق وټاکو .
- د دي کارونو drawing ترسره کيري
- او هم د همدې پورته کارونو د پاره يي برارود estimation ترسره کيري .
- اخرنی سروي final location survey :-

کوم مسيرونه چې په ابتدايي سروی کي ټاکل شويدي نو په دي ټولو کي بايد نښه اقتصادي مسير داصلي مسير په توگه باندي انتخاب شي مخکي له دينه چې پروژي دپاره قبولي واخستل شي نو ياده سروی بايد مکمله شي . چې په دي سروی کي لانديني کارونه ترسره کيږي

- دمسير مرکزي خط د دتيگو دپايو پواسطه باندي په نښه کيږي په يو معلوم انټروال کي .

- هغه ساحه چې د سروی دپاره ورکړل شوي ده عرض يي دتيگو پواسطه باندي په نښه کيږي

- دگولايي گانو دتقاطع نقاط په نښه کيږي

- هغه ساختمانونه چې دمسير په جريان کي واقع شويدي هغه په نښه کيږي

- دپلونو ساحه د سيند په دواړه طرفونو کي په نښه کيږي

د پروژي رپورت **project report** :-

روسته له دينه چي سروی ترسره شوه نو د سروی رپورت د قبولي دپاره ليرل کيږي چې دغه رپورت لاندي برخي لري .

- د پروژي پيژندنه

- د پروژي اهميت او دهغي **back ground** .

- داخري مسير انتخاب

- دمسير په باره کي معلومات لکه اندازه ، اوږدوالي ، هغه اندازه چې ددي

پروژي پواسطه باندي نيول شويده ، دپلونو او پلچکونو تعداد ، هغه

ساختمانونه چې ددي پروژي په مسير کي راځي ، تونلونه او داسي نور .

سروینگ

- تفصیلي برآورد د پروژي لکه ځمکنی کارونه ، ساختمانی کارونه ، دپلونو او پلچکونو جوړول ، تونلونو جوړول او داسی نور .
هغه نقشی کوم چې د پروژي د رپورت سره باید یوځای ورکول شي
- General map of the country through which the proposed line will pass (scale-1cm=20km).
- Routé survey map(to suitable scale)
- Longitudinal section(to suitable scale)
- Cross –section(to suitable scale)
- General map and contour map
- Detailed drawing of culvert, bridge, tunnels, level crossing.

د سرک پروژه ROAD PROJECTS :-

ضرورت Necessity :-

کله چې د یو نوي سرک د جوړیدو غوښتنه وشي یا د عامه خلکو له خوانه او یا د ستراتیژیک غوښتنو له مخي وي نو لومړي د سرک د ضرورت په هکله باندي تحقیق ترسره کیږي. چې لاندي نقاط باید په نظر کي ونیول شي .

- د ټول نفوس معلومول چې د دې پروژي نه استفاده کوي
- دهغه کلیو ، ښارونو ، صنعتي مناطقو ، نومونه یاداشت کیږي چې د دې پروژي پواسطه باندي سره وصلیږي .
- زراعتي تولیدات ، صنعتي تولیدات ، معدنونه باید یاداشت شي چې له دې پروژي تر اثر لاندي راځي
- د سیاحت دځایونو په هکله باندي معلومات

سروینگ

- ستراتیژیک اهمیت چې دیوملک د دفاع د پاره مهم وي
 - او دنورو اضافي معلوماتو ورکول چې د پروژي سره تړاو لري
 - د فرضي مسیر انتخاب **Marking the tentative alignment** :-
روسته له دینه چې د سرک د پاره تحقیقي سروی ترسره شي نو په دي
يا general map صورت کي فرضي مسیرونه يا مسير د سرک د پاره د
د پاسه انتخابیږي په هغه ځاي کي چې امکان ولري چې له contour map
دي ځاي نه تیريږي کله چې دغه فرضي مسير انتخابوو نولاندې نقاط
بايد په نظر کي ونيول شي.
 - تجویز شوي مسير بايد ډیر کلي، ښارونه، صنعتي مناطق، او همدارنگه
مذهبي ځایونه سره وصل کړي.
 - مسير بايد داسي انتخاب شي چې د غیر ضروري کندنکاري او پرکاري نه
مخنيوي و شي
 - که چیرته مسير د سیند څخه تیر شي بايد مسير د سیند څخه په عمودي
ډول سره تیر شي او همدارنگه تر ټولو لنډه فاصله ولري.
 - مسير بايد مذهبي ځایو څخه تیر نشي لکه هدیره، جومات، کلیسا
او داسي نور
 - مسير بايد ډیره زراعتي ځمکه متاثره نکړي
 - مسير بايد د ښار له منځه تیر نشي
- ریکانیسینس سروی **reconnaissance survey** :-

سروینگ

مخکي له دینه چې حقیقي سروی ترسره شي نو د فرضي مسیر tentative alignment د پاسه دریکانیسینس سروی ترسره کیري ترڅو یو بڼه او موثر مسیر انتخاب شي. چې دریکانیسینس سروی په جریان کې باید لاندې نقاط په نظر کې ونیول شي .

- د مسیر د خطونو مقناطیسي بیرنگ باید اندازه شي د منشوري کمپاس پواسطه باندي او هغه باید په field book کې ځای پر ځای شي.
- د مسیر اوږدوالي د قدم و هلو په طریقه باندي پیدا کیري چې د هر قدم اوږدوالي 80cm یا 2.5ft کیري.
- هغه جسمونه چې د مسیر دواړه خواو ته پراته دي د 50m په اندازي سره یاداشت کیري.
- د موانعو د څخه باید مسیر په مناسب ډول سره تیر شي.
- که چیرته tentative alignment سیندونه په مایل ډول سره قطع کړي او همدارنگه د سیندونو د لویي برخي نه تیر شي نو په دي صورت کې باید مسیریي تغیر شي ترڅو له سیند سره عمودي ډول باندي قطع وکړي او همدارنگه د سیند د کوچني برخي نه تیر شي.
- ټول مهم نقاط باید یاداشت شي لکه دې canal, rail way crossing او نور باید یاداشت شي .
- د سیندونو HFL باید معلوم شي او همدارنگه داو بو جریان باید د تیرو 10 کلنو دپاره معلوم شي ترڅو وکولای شو چې دپلونو او پلچکونو ډیزاین ترسره کړو.

-:Preliminary location survey

روسته له دینه چې ابتدایي سروی ترسره شي نو په دي صورت کي نو ديو مناسب مسير دانتخاب دپاره preliminary survey دسروی ترسره کيږي چې ترڅو کولاي شو ددي مسيرونو دپاسه تحقيق وکړو. ترڅو يو مناسب مسير انتخاب شي چې په دي سروی کي لاندي نقاط په نظر کي نيول کيږي.

- د پروژي د شروع نقطه بايد د کانکريتي پايو پواسطه باندي انتخاب شي
- د fly leveling د عمليي پواسطه باندي د GTS بنچ مارک د پروژي سره وصلیږي.
- د منشوري کمپاس پواسطه باند د مسير دپاسه سروی ترسره کيږي ترڅو د route survey اجراشي چې د مسير دواړه خواو ته 50m ساحه بايد سروی شي
- د profile leveling عمليه ترسره کيږي د مسير دپاسه په هرو (20,40)m کي يي قيمتونه اخستل کيږي.
- د cross section ترسيمول په يو ثابت انتروال کي البته په هرو 100m کي د پروژي په مسير کي دايمي بنچ مارکونه په مناسبو ځايونو کي جوړوو
- د پلچکونو د عرضي قطع رسمول
- که په مسير کي لوي سيندونه راشي نو په دي صورت کي دهغي په باره کي اضافي معلومات راټول شي.
- د drawing ترسره کول چې په drawing کي لاندي موضوعات شامل دي.

سروینگ

- (a) د ابتدايي سروی نقشه
- (b) طولی مقطع او د formation level اندازه
- (c) عرضی مقطع د formation width سره او همدارنگه د side slope اندازه
- (d) دکانتور نقشه د سرک د مرکزي خط دپاره
- (e) دگولایي ډیزاین او هم دارنگه دهغی دخط اندازي جدول
- (f) Mass diagram ترتیبول
- دفتري کارونه چې په دي کي لاندي کارونه شامل دي
 - (a) دځمکي عرض کوم چې ضروري دي د route survey په نقشه کي بنسودل شويدي.
 - (b) دکندنکاري او پرکاري داندازي دحجم اندازه پيدا کول
 - (c) دپلونو، پلچکونو ډیزاین او برآورد
 - (d) دهغه ځمکو محاسبه چې کوم بايد عوض compensation يي ورکول شي او دهغه برآورد.
 - (e) دسرک دسطحي د جوړیدو برآورد
 - (f) د فرضي مسیر دپاره دټولو مصارفو داندازي معلومول
- داخري موقعیت د معلومولو دپاره سروی **final location survey** :-
- په دي سروی کي ترټولو اقتصادي مسیر انتخابیږي دتاوان او نقصان له مخي دمسیر او همدارنگه دپروژي دمصرف له مخي ټاکل کیږي چې داخري سروی په جریان کي لاندي کارونه ترسره کیږي.
- په هرو 30m کي مرکزي خط په نښه کیږي د پایو پواسطه باندي

سروينگ

- هغه ساحه چې د پروژي د پاره ضروري ده د په يو ثابت انټروال کي په نښه کيږي د تيگو پواسطه باندې
 - دگولاي گانود شروع او ختم نقاط په نښه کيږي
- د پروژي رپورټ **project report** :-
- روسته له دینه چې د پروژي د پاره ټول د کارونه لکه دمختلفو ساختمانونو ډيزاين ، سروبي او همدارنگه د پروژو برآورد او نور ترسره شول نو په دي صورت کي بايد رپورټ جوړ او همدارنگه لوړو مقاماتو ته د منظوري د پاره واستول شي چې په دغه رپورټ کي بايد لاندي نقاط په نظر کي ونيول شي.
- د پروژي پيژندنه
 - د پروژي ضرورت او همدارنگه دهغي back ground
 - تفصيلي برآورد او همدارنگه چې ټولي برخي په کي شاملې وي
 - د ساختماني کارونو تفصيلي پيژندنه او دهغي مشخصات
 - د پروژي عمومي گټي
 - د drawings سپارل چې لاندي شيان په کي شامل دي
- (a) دهيواد عمومي نقشه کوم چې مسير ښودل شويدي
- (b) Route survey
- (c) Longitudinal section
- (d) Cross-section
- (e) د ډلچکونو ، پلونو ، نور ساختمانونه چې د دي مسير په جريان کي منع ته راغلي دي

داوبو رسوني د پروژي سروی project survey on flow
-: irrigation

ضرورت -: necessity

مخکي له دینه چې د اوبو رسولو یوه پروژه باندي کار شروع کړو نو لومړي باید په دي اړه معلومات لاسته راوړو چې ایا دغه سیمه چې د پروژه ورته شروع کیږي اوبو ته ضرورت لري او که نه. چې په دي کي لاندي موضوعات شامل دي

- د باران داوبو د کلني اندازي معلومول
- د باران داوبو وخت دکال په جریان کي
- دنباتاتو نوعه چې په ساحه کي کرل کیږي
- دنباتاتو داوبو غوښتنلو ظرفیت

داوبه خور داوبو موجودیت -: availability of irrigation water

کله چې ددي ضرورت شو چې داوبو پروژه دي ترسره شي نو په دي صورت کي د اوبو د موجودیت په ساحه کي ترخپړني لاندي نیول کیږي نولاندي نقاط باید په نظر کي ونیول شي.

- دیو دايمي سیند موجودیت په منطقه کي
- که چیرته داسي سیند موجودو په ساحه کي چې هغه دايمي نه و نو په دي صورت کي ده هغي دکلني مقدار داندازي معلومول نظر د سیند طبیعت ته

- دمناسبي ساحي موجودیت دسریند wier، بند دجوړولو دپاره
- سند کولاي شي د ساحي داوبو مشکل حل کړي

د ساحي د توپوگرافي مطالعه **study of topography** :-

د ساحي د توپوگرافي مطالعي نه هدف د ساحي د ميلان د اندازي معلومول دي په د دقيق ډول سره ترڅود ساحي د پاره مقدماتي مسير وټاکل شي او همدارنگه د ساحي د زراعتي ساحي طبيعي مطالعه بايد ترسره شي.

د د بند او سربند د پاره د ساحي انتخاب **selection of site for dam and barrage or weir** :-

کله چې داوبو منبع تعين شوه نو په دي صورت کي ممکنه ساحه د بند د پاره بايد وليتول شي چې په دي صورت کي بايد لاندي نقاط په نظر کي ونيول شي.

- د بند د پاره د بنه ته داب موجوديت چې دغه کار کولاي شود boring, pile testing په زريعه باندي وشي
- داوبو د زخيره کولو د پاره د پراخه ساحي موجوديت
- داوبو دغه زخيره بايد د ساحي د پاره کافي وي البته زراعتي ساحي د پاره
- داوبو دغه زخيره بايد مهمي منطقي ترخپل اثر لاندي رانه وړي لکه مذهبي اماکن

• ساختماني مواد او همدارنگه کار يگر بايد په ساحه کي موجود وي

د سيند داوړبو د اندازي معلومول **river gauging** :-

د مقدار د معلومولو ځاي بايد په د طرحه شوي بند سره نږدي وي اولاندي معلومات بايد راټول شي

- ورځني کلني د سيلاب اندازه او بو لوړه او ټيټه سطحه بايد وټاکل شي

iver gauging باید په ټولو هغه سیندونو باندې ترسره شي کوم چې دغه طرحه شوي کانال دهغي نه تیریري

دمقدماتي مسیر انتخاب **marking of tentative alignment** :-

مقدماتي مسیریامسیرونه په توپوگرافیکي نقشه کي ټاکل کیري دیوي ساحي دپاره چې کله وغواړو داسي یومسیر انتخاب کړونولاندي نقاط باید په نظرکي ونیول شي

• دکانال مسیر باید داسي انتخاب شي چې دغیرضروري کندنکار اوپرکاري نه پکي مخنیوي وشي

• کانال مسیر باید داسي انتخاب شي چې سرکونه سیندونه ریل پتلی په عمودي توگه باندې قطع کړي

• دلوراهمیت لرونکي زراعتي مناطقو نه باید تیر نشي

• دمذهبي مناطقو نه باید تیر نشي

ریکانیسینس سروی **reconnaissance survey** :-

ددي په خاطر باندې چې یومناسب مسیر انتخاب کړو نو دریکانیسینس

سروی اجراکیري دمقدماتي مسیر دپاسه ترخوضروي معلومات راجمع

کړودسړک، موانغو ریل پتلیو څخه تیریدل دسیندونو څخه تیریدل چې

دریکانیسین سروی کي لاندې موضوعات په نظر کي نیول کیري.

• دتریورس دخطونو مقناطیسي بیرنگ قیمت اندازه کیري.

• دقدم وهلو دعملیې پواسطه باندې مقدماتي فاصلي اندازه کیري.

• دځمکي دمیلان مقدار اندازه کیري.

سروینگ

- مقدماتي مسير د جهت تغیر له هغه نقاطونه چې مذهبي اهميت ولري.
- سرکونه پلونه سیندونه باید په عمودي توگه باندي قطع کړي.
- د سیلاب داوبواعظمي سطحه باید یادداشت شي.
- دځمکي ابتدايي اندازي باید یادداشت شي کوم چې په کانال کي مصرفیږي.

د ابتدايي موقعیت د ټاکلو سروی preliminary location survey :-

روسته له دینه چې مقدماتي سروی ترسره شي نو اود ابتدايي سروی دپاره مسير یا مسیرونه انتخاب شو. نو له دینه روسته ابتدايي سروی په پوره دقت سره ترسره کیږي چې د پروژي دمصارفو اندازه او همدارنگه اخري موقعیت د همدی سروی پوري اړه لري چې په دي سروی کي لاندي نقاط شامل دي.

- دکانال، اوبو بند او یا هم سربند د مرکزي خط انتخاب دستنو پواسطه په دواړه طرفونو کي د مرکزي خط
- د سرک انتخاب په بني طرف یا چپ طرف د پروژي کي دکارد د ترسره کولو دپاره
- د fly leveling عملیه ترسره کیږي ترڅو GTS بنچ مارک د کومي نقطوي سره د پروژي ونښلوو.
- د بند د ساحي عرضي مقطع په پوره دقت سره اخستل کیږي او همدارنگه څو عرضي مقطع د بند دلاندي Down stream او پورتنی برخي Up stream دپاره اخستل کیږي د 1km فاصلي دپاره .

سروينگ

- دسيند په مركزي برخه كې شاه گانې ويستل كيږي ترڅو د تهداب په عمق باندي پوه شو.
- دكانال دشروع نقطه ددایمي بنچ مارک سره وصلیږي
- دمنشوري كمپاس پواسطه باندي اویاهم د پلین ټیبل پواسطه باندي دمسیر دپاسه سروی ترسره كيږي د 100m په اندازه باندي دواړه خواوته ترڅو route survey map تیاره شي
- پروفايل لیول كاري ترسره كيږي په ثابت انتروال كې (20)m كې اوهمدارنگه دټولو خطونو دپاره مقناطیسي بیرنگ قیمت هم اندازه كيږي.
- عرضي مقطع يي تياریږي په هرو 100 انتروال كې
- دپروفايل لیولنگ د عملیي دترسره كولو په وخت كې موقتي بنچ مارک په ساحه كې ټاكل كيږي
- دفرعي كانالونو دپاره عرضي مقطع او طولي مقطع هم تياریږي

دښار جوړولو سروی PROJECT ON TOWN SHIP OR -: CITY SURVEYING

دښار جوړولو سروی كې دټولو هغه كارونو ترمنځ مناسب ارتباط دي كوم چې دښار دپاره ضروري دي چې په لاندي ډول سره دي.

- Street system
- Property lines
- Water supply system
- Sanitary system
- Electrification system
- Telephone system

که چيرته يونوي ښار جوړيږي اوياهم يو پخواني ښار ته انکشاف ورکول کيږي نو دهغي د پراختيا د پاره بايد يو واضح پلان جوړيږي او هغه کي ځاي پر ځاي شوي وي پراختيا ورکول master plan اسانتيا وي چې په کيږي. او دنوي ښار د پاره د پروژي سروبي تر سره کيږي چې په دي کي لاندي نقشي شاملي دي .

- Topography survey
- Street survey
- Property demecration
- Water supply
- Sanitary system
- Electrification system
- Telephone system

چې د دي نقشو د تيارولو طريقه په راتلونکي موضوعاتو کي تشریح کيږي چې دغه ټولي سروبي گاني د ښار د پراختيايي اداري له خوانه تر سره دنور وادارود هماهنگي سره لکه د فوايد عامه ، شاروالي ، د بريښنا اداري ، مخابراتو د اداري سره او همدارنگه ټولو ادارو سره په تماس کي بايد ورته انکشاف ورکول شي.

هغه وسايل چې د ښار جوړولو په خاطر باندي سروبي کي ضروري دي

Instrument required for conducting city survey:-

لاندي وسايل د ښار جوړولو د سروبي د پاره ضروري دي.

- Transite theodolite with stand
- Leveling instrument with stand
- Leveling staff
- Metallic tape

- Invare tape
- Metric chain with arrows
- Plane table with accessories
- Ranging rod, optical square, pegs, etc

د توپوگرافيکي نقشې تيارول :- preparation of topographic map

ټوله ساحه په برخو باندې ويشل کېږي او په هره برخه کې يې مزلع گانې جوړېږي او دغه تریور سونه مشترکې ضلعي لري او په ټوله ساحه کې تړلي تریور سونه جوړېږي او د ساحې د تریورس جوړونه د تیو دیلايت پواسطه باندې ترسره کېږي او د تریورسونو داخلي جزیات د پلین ټیبل پواسطه باندې ترسره کېږي چې په دې جزیاتو کې کورونه سرکونه حوضونه پارکونه دریل پتلي موقیعت او ټول موجوده شیان بنودل کېږي.

او همدارنگه د fly leveling عملیه ترسره کېږي چې ترڅو د مهمو نقاطو R.Ls پیدا کړو او همدارنگه د ساحې د کانتور عملیه د پلین ټیبل پواسطه باندې ترسره کېږي او دغه ټول شیان په یوه نقشه کې بنودل کېږي.

د سرکونو او کوڅو نقشو تيارول :- preparation of street map

د سرکونو د نقشو د تيارولو دپاره د لوي مقياس نه استفاده کېږي ترڅو په واضحه توگه باندې د سرکونو، کوڅو، پارکونو موقیعت وبنودل شي او همدارنگه د هریوسرک کوڅې د پاسه باید دهغي نوم ولیکل شي او په دې عملیه کې هم د بنار ساحه په مختلفو برخو باندې ويشل کېږي او د هري برخي د سرک او کوڅي نقشه يې د پلین ټیبل پواسطه باندې تيارېږي په دې ډول نقشه کې د داخلي جزیاتو د بنودلو دپاره ضرورت نشته دې

اوهمدارنگه د fly leveling عملیه ترسره کیري ترخو دکوخي په مختلفو برخو کي بنچ مارک ټاکل کیري دراتلونکي کارونو دپاره.

د ځمکو د نقشو تیارول **preparation of property map** :-

دغه نقشه هم په لوي مقياس باندي ترسره کیري ترخو عمومي او خصوصي ځمکي پکي وښودل شي د ځمکي شمیره اونور پکي ښودل کیري چې دغه نقشه د پلین پواسطه باندي ترسره کیري .

داوبورسوني د نقشې تیارول و **preparation of water supply and sanitary map** :-

داوبورسولودسیستم شبکه اوهمدارنگه دهغی دویشلوسیستم اوهمدارنگه داوبو پایپونه د ځمکي لاندي ښودل کیري داوبورسولودشکي داخلي برخي په سیمبولونو باندي ښودل کیري اوهمدارنگه ټولي ضروري نقطې او خطونه لکه داوبوسرچینه intake point ، داوبو د تصفیی نقاط purification point ، check valves ، fire ، manholes, lampholes, inspection chambers ، hydrant اونور په مشخصو ښوسره ښودل کیري .

د **دبرینا دسیستم د نقشې برابروول preparation of electrification map** :-

په عمومي توگه باندي دکیبلونو نقشه دبرق دپاره د ځمکي لاندي تیریري اودویشلو نقاط یی باید په دکوڅوپه سروی کي په ښه شوي وي چې ددی دپاره مختلف ښی یارنگونه استعمالیري اود ترمیم اوبرق رسول نقاط باید په مشخصه توگه باندي ښودل شوي وي .

د کارونو ترسره کول په هماهنگه توګه باندې **coordination works** - د ښارونو د پراختیا اداره د دې مسولیت لري چې سرکونه کوڅې پلونه پلچکونه پارکونه او نور ټول ساختماني کارونه ترسره کړي. داوښو رسولو کارونه د ښاروالي پواسطه باندې ترسره کېږي د برق کارونه دهمغه ایالت د دبریننا د ادارې په غاړه باندې دي. او د مخابراتو کارونه یې دهمغه ایالت د مخابراتو د ادارې په غاړه باندې دي.

دیارلسم فصل

ګولایي Curves

کله چې دیوې پروژې دپاره لکه سرک ریل پټلې او نورو مسیر Alignment سروې کوو نو شاید جهت کې تغیر راشي چې دغه دتغیر زاویې ته د Deflection angle زاویه ویل کېږي. نو د دې دپاره چې دموټرونو د حرکت په نوموړي مسیر باندې په اسانې سره وي نو په دې صورت کې دواړه مستقیم خطونه (اصلي خط original line او کړو پ شوي خط deflection line) دواړه د یو قوس په شکل سره وصلېږي چې دې قوس ته د سرک یا ریل پټلې ګولایي یا Curve ویل کېږي. او کله چې ګولایي په افقي مستوي کې مینځ ته راشي نو دپټه افقي ګولایي ویل کېږي

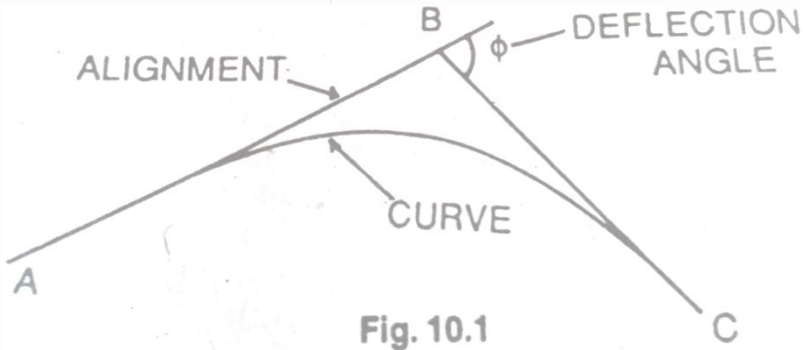

اوهمدرنګه که چيرته ديوي پروژي د پاره دهغه مسير سروی کو نو په دي باندي پوهيرو چې دهغي مسير د ځمکي په مخ باندي دمختلفو نقاطونه تيريږي چې ځيني ساحي مخ پورته ميلان (Rising gradient) لري او ځيني ساحي مخ په نښکته ميلان لري (falling gradient) لري نو په داسي حالاتو کي (parabolic curve) منځ ته راځي په عمودي سطحه کي کي نو ددي په خاطر باندي چې موټور باندي په اساني سره حرکت وکړي نو دغه ميلانونه سره وصليري چې دي ډول curve ته عمودي گولايي ويل کيږي په لاندي ډول سره د گولايانو مختلف ډولونه بنودل شوي دي

هغه اصطلاحات کوم چې په گولايي گانو کي استعماليري

DEFINITION AND EXPLANATION OF DIFFERENT TERMS

دشعاع او دگولايي درجي ترمنځ رابطه relstion between : radius and degree of curve

که چيرته د AB دو تراوږدوالي 30m وي او O ددي قوس مرکزي R ددي قوس شعاع وي او D ددي گولايي درجه وي لکه په لاندي شکل کي.

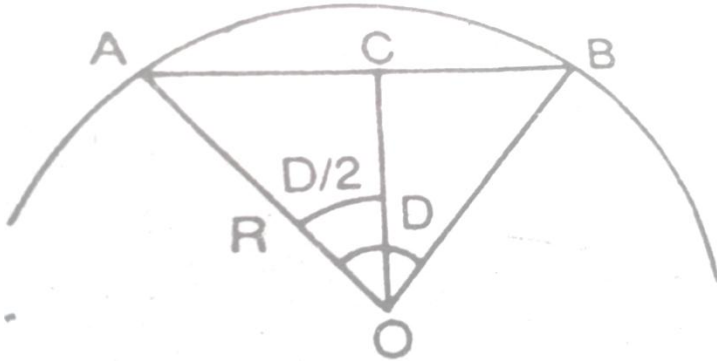

$$OA=R$$

$$AB=30m \quad AC=15m$$

$$\angle AOC=D/2$$

From triangle OAC.

$$\sin D/2=AC/OA=15/R$$

$$R=15/\sin D/2$$

لکه څرنگه چې پوهیږو چې د $D/2$ قیمت ډیر کوچنی دی نو په دې صورت کې $\sin D/2$ د $D/2$ نښو

$$R=15/(D/2) \times (\pi/180) = 1.719/D \quad (\text{approx.})$$

:- Super elevation

کله چې یو جسم په دایروي مسیر باند حرکت کوي نو په نوموړي جسم باندي یوه قوه عمل کوي چې دې قوي ته د فرار المرکز قوه ویل کیږي چې نوموړي قوه جسم د مرکز څخه لیري کوي. همداشان کله چې جسم په ناڅاپي توگه دمستقیم مسیر څخه دایروي مسیر ته داخلېږي نو په دې صورت کې د فرار المرکز قوه په جسم باندي عمل کوي او هغه د اصلي مسیر څخه لیري کوي ددې په خاطر باندي چې دلته کومه قوه د جسم له خوانه

سروینگ

نشسته دي ترخو ددي قوي سره د تعادل په حالت کي پاتي شي نو په دي صورت کي د سرک يا ريل پتلي خارجي برخه په يوه ارتفاع باندي جوړيږي نظر داخلي برخي ته. نو هغه ارتفاع چې په هغي باندي د سرک خارجي برخه نظر داخلي برخي ته پ يوه ارتفاع باندي جوړيږي چې د يته super elevation ويل کيږي چې په لاندي شکل کي P د فرار المرکز قوه او $W \sin \theta$ د جسم وزن دي h د سوپرايلویشن نه عبارت دي

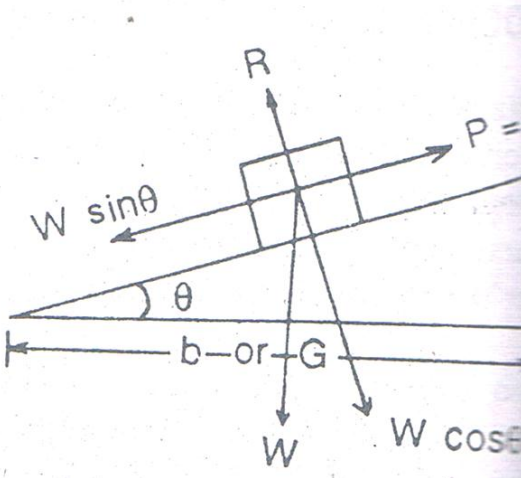

$$W \sin \theta = W v^2 / gR$$

Or

$$W x h / b = W v^2 / gR$$

When θ is very small, $\sin \theta = \tan \theta = h/b$

$$h = b v^2 / gR \quad \text{for road} \quad (1)$$

Or

$$h = G v^2 / gR \quad \text{for railways} \quad (2)$$

سروینگ

b د سرک عرض دي

G افقي فاصله ده د rails ترمينځ

R د گولايي شعاع د ع په متر سره

g د ځمکي د جاذبي تعجيل دي m/sec^2

V د موټر سرعت دي

h د سوپرايلویشن مقدار دي په متر سره

-: **Centerifugal ratio**

د فرار المرکز د قوي او د جسم د وزن تر منځ نسبت ته د centerfugal ratio ويل کيږي

$$\text{Centrifugal ratio (CR)} = P/W = WV^2/gR \quad \text{X} \quad W = V^2/gR$$

Allowable value for CR in road = 1/4

Allowable value for CR in rail ways = 1/8

-: **TYPES OF HORIZONTAL CURVE** د افقي گولايي ډولونه

افقي گولايي په لاندي ډول سره په مختلفو ډولونو باندې ويشل شويده

-: **simple curve** ساده گولايي

کله چې يوه گولايي يواځې د يوه قوس نه جوړه شوي وي او هم د يوي ثابتې شعاع درلودونکي وي او دوه مماس خطونه سره وصل کړي نو دې ته ساده گولايي ويل کيږي.

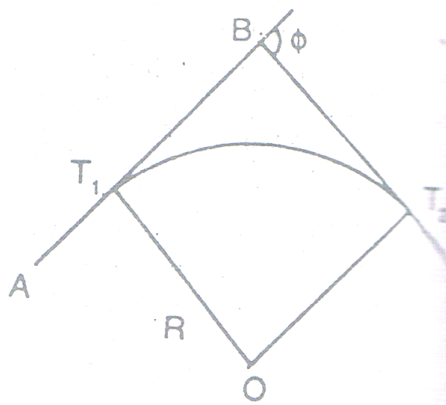

مرکبه گولایي compound curve :-

کله چې یوه گولایي ددوه یا خو قوسونو څخه تشکیل شوي وي نو دیته مرکبه گولایي ویل کیږي لکه په شکل کي.

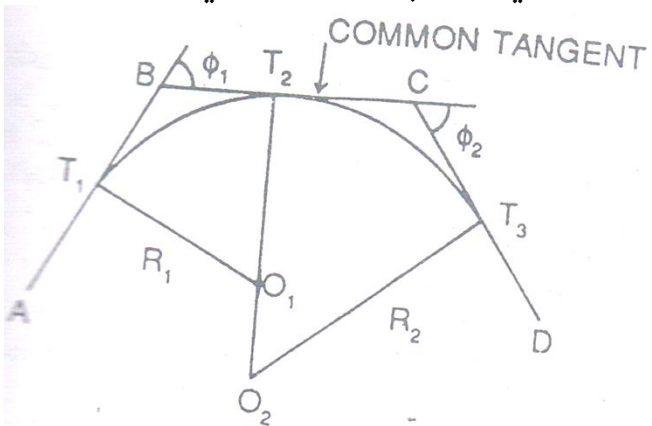

سرچیه گولایي Reverse curve :-

سرچیه گولایي د دوه قوسونو څخه تشکیل شوي وي چې یو دبل سره په معکوس ډول وصل شوي وي او ددوي مرکزي خطونه یو دبل په معکوس طرف باندي پراته وي. او ددي د قوس شعاع شاید د دواړو دپاره مساوي اودا دواړه قوسونه د مماس tangent یوه نقطه لري.

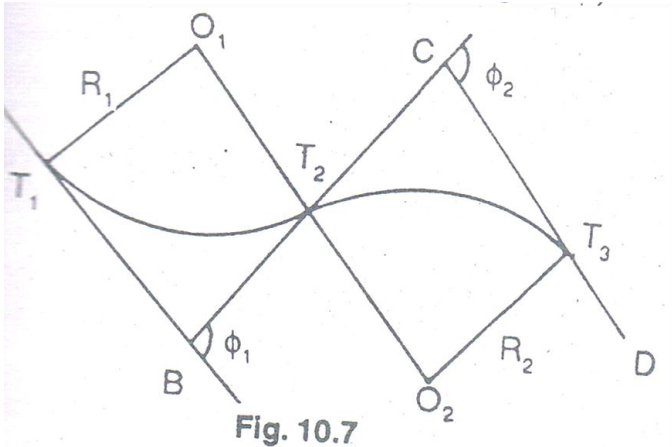

انتقالي گولایي transition curve :-

دهغه گولایي نه عبارت دي چې د مختلفو شعاع گانو لرونکي وي چې دي ته spiril curve هم ویل کیږي چې په railways کې دغه ډول گولایي وجود لري چې ددي په خاطر باندي چې د سو پرایلویشن څخه مخنیوي وشي.

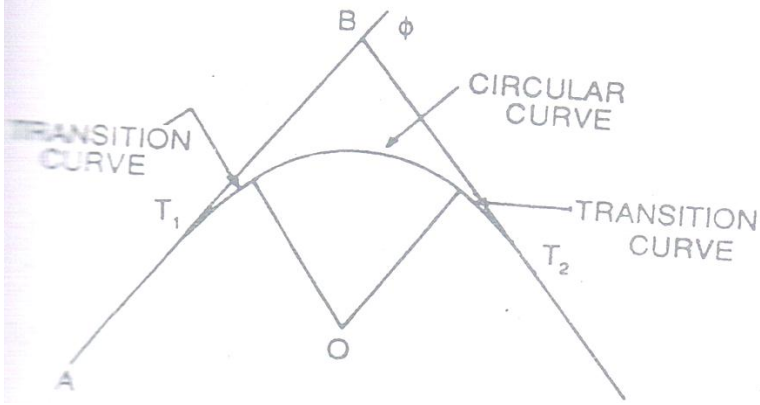

-: Lemniscate curve

دغه گولايي د انتقالی گولايي په شان ده او دغه ډول گولايي عموماً په بناري سرکونو کې رامنځ ته کېږي په کوم ځای کې چې د deflection angle زاويي مقدار لوي وي چې په لاندې شکل کې OPD دنوموړي گولايي شکل نښي. چې دغه گولايي ډيزاين کې لوي محور OD دي کوچني محور PP' دي مبدا O ده او د OA, OB, OP(p) قطبي کوردینات دي او α د قطبي کوردیناتو د زاويي مقدار دي.

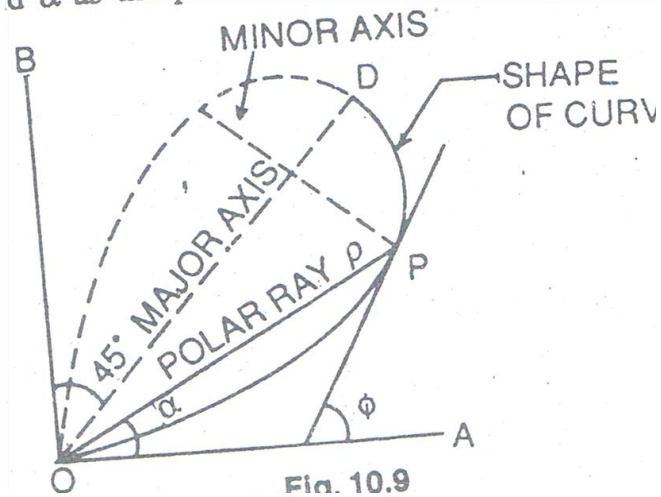

د قطبي کورډيناتو مشخصات او دهغي معادله په لاندې ډول سره ده

$$r = P/3\sin 2\alpha$$

p = polar ray of any point

r = radius of curvature of any point

α = polar deflection angle

په شروع کي دانحنه دپاره شعاع معلومه ده او په ترتيب سره مخ په

کميدوده په راس کي

Length of curv $OPD = 1.3115K$

$$K = 3r\sqrt{\sin 2\alpha}$$

هغه تخنيڪي مفاهم کوم چي په داږوي گولايانو کي استعماليري

NOTATION USED WITH CIRCULAR CURVE:-

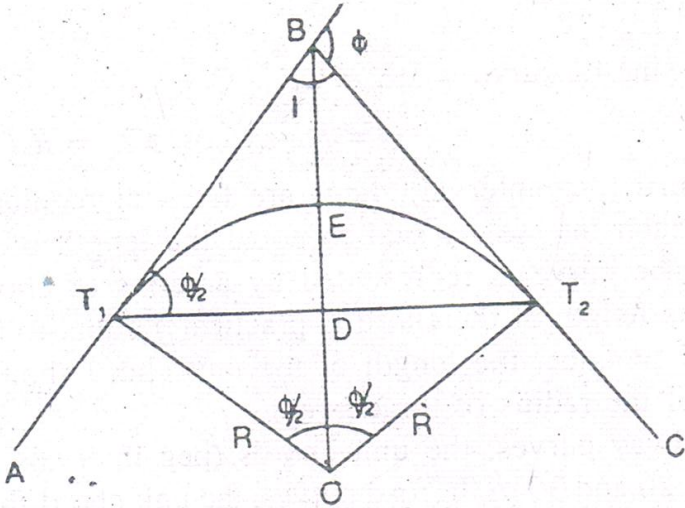

AB او BC هغه خطونه دي چې د گولايي سره دمماس خطونه دي

B د تقاطع نقطه ده او يا هم راس دي

د ϕ د زاويي قيمت ته د Deflection angle ويل كيږي

I د قيمت ته angle of intersection ويل كيږي

T1 او T2 د تقاطع نقطو دمماس تقاطع وييل كيږي

د BT1 او BT2 فاصلو ته دمماس د خطونو اوږدوالي ويل كيږي

کله چې گولايي بڼي خواته تاوه شي (Deflect) وکړي نو د ښه right hand

curve ويل كيږي

سروینگ

اوکه چیرته گولایی چپی خواته تاوه شی نو دیته left hand curve ویل کیږي.

AB ته روستني مماس خط او BC ته مخکیني مماس خط ویل کیږي

د T_1DT_2 خط ته اوږدو ترویل کیږي

T_1ET_2 ته گولایی اوږدوالي ویل کیږي

د گولایی منځني نقطې E ته د گولایی T_1ET_2 راس ویل کیږي

د BE فاصلې ته دراس فاصله ویل کیږي او یا هم ورته خارجي فاصله ویل کیږي

R ته د گولایی شعاع ویل کیږي

T_1OT_2 مقدار deflection angle دمقدار سره مساوي دي

د T_1 نقطې ته د گولایی د شروع نقطه ویل کیږي او T_2 ته د گولایی د ختم

نقطه ویل کیږي چې دیته point of tangency هم ویل کیږي.

د ساده دایروي گولایی خصوصیات properties of simple

-: circular curve

د شکل په نظر کې نیولو سره

که چیرته د تقاطع زاویه راکړل شوي وي نو په دي صورت کې

$$\phi = 180^\circ - I \quad (I = \text{angle of intersection})$$

که چیرته شعاع نه وي راکړل شوي نو په دي صورت کې

$$R = 1.719/D \quad (D = \text{degree of curve})$$

$$\text{Tangent length } BT_1 \text{ or } BT_2 = R \tan \phi / 2$$

د گولایی اوږدوالي په لاندې ډول سره پیدا کوو.

سروینگ

Length of curve=length of arc $T_1E_1T_2=R \phi$
radains= $\pi R \phi / 180^\circ$

اوهمدارنگه

Length of curve= $30\phi / D$ if degree of curve D is given

Length of long chord = $2T_1D=2OT_1 \sin \phi / 2=2R \sin \phi / 2$ (m)

دراس فاصله

Apex distance= $BE=OB-OE$

$R \sec \phi / 2 - R = r(\sec \phi / 2 - 1)$ m

مکمل وتر full chord :- دگولايي په محيط باندي په ثابت انتروال کي
pegs لگول کيږي چې دټولوانټروالونودپاره فاصلي سره مساوي دي چې
دغه گولايي د قطرونو په يوه سلسه باندي بنودل کيږي دقوس په ځاي
باندي چې په عمل کي يا اساسا ددغه قوسونو اوږدوالي دقوسونو سره
برابر دي. چې ديوواحد وتر اوږدوالي بايد دگولايي دشعاع د $1/20$ برخي
نه زيات نه وي.

چې دريل پتلي دپاره دغه اندازه يعني د قطر اوږدوالي د 20-30m ترمنځ
وي او سرکونودپاره دغه اندازه 10m او ياددي نه کمه وي چې له دي نه په
هيش صورت سره زيات نه نيول کيږي.

دشرید يافيتي پواسطه باندي دافقي گولايي خط اندازي.

Chainage of first tangent point=Chainage of intersection-tangent length

Chainage of second tangent point=Chainage of first tangentpoint+curve length

Horizontal curve setting by chain and tape method:-

سروینگ

د افقي گولايي د خط اندازي يا تطبيق د پاره په عمومي توگه باندي دلاندي طريقو نه استفاده كيږي.

1- Taking offset or ordinates from the long chord

2- د و ترونو د طريقو نه د افسټ اخستل
Taking offset from the chord procedure

3- د قوسون د قطع كولو طريقه
Successively bisecting the arcs

4- د مماس نقاطو څخه د افسټونو اخستل
Taking offset from the tangents

داورېدو ترنه د افسټ اخستل taking offset or ordinates from the long chord :-

فرضو چې AB او BC دوه مماس خطونه دي چې د B په نقطه كي يودبل سره يوځاي كيږي او همدارنگه د (ϕ) deflection angle درلودونكي دي چې د گولايي د خط اندازي د پاره بايد لاندي معلومات راټول شي.

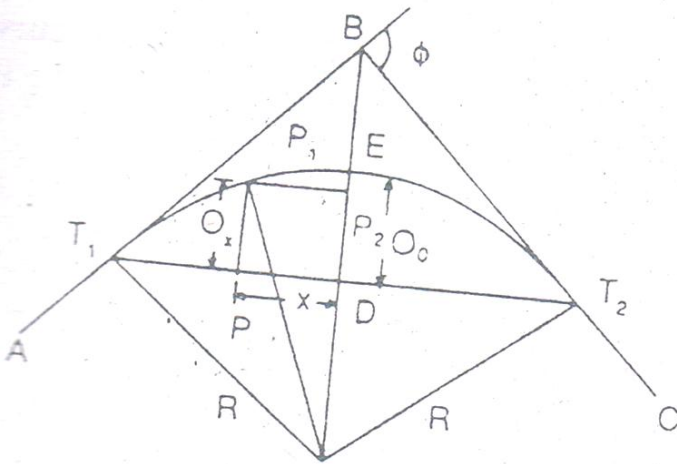

1 دمماس اوږدوالي محاسبه کيږي نظر فرمول ته $TL=R\tan\phi/2$.

2 دمماس نقاط T_1 او T_2 په نښه کيږي.

3 دگولايي اوږدوالي محاسبه کيږي نظر دي فرمول ته

$$CL=PIR\phi^0/180^0$$

4

فيتي پواسطه باندي د T_1 او T_2 اوږدوالي اندازه کوو

5

اوږد وتر اوږدوالي (L) محاسبه کوو دلاندي فرمول پواسطه باندي

$$L=2R\sin\phi/2$$

وردوتر په دوه مساوي برخو باندي ويشل کيږي نيمه چپ طرف اونيمه ښي طرف باندي ويشل کيږي چې په دې ځاي کي گولايي متناظره وي.

نځني اوردیناتونه O_0 په لاندي توگه باندي پيدا کوو.

$$O_0 = DE = \text{versed sine of curve} = R(1 - \cos \phi / 2) \text{-----} 1$$

$$OF = R \text{ and } OD = R - O_0$$

$$\text{From triangle } OT_1D, \quad OT_1^2 = OD^2 + T_1D^2$$

$$\text{Or } R_2 = (R - O_0)^2 + (L/2)^2$$

$$R - O_0 = \sqrt{R^2 - \left(\frac{L}{2}\right)^2}$$

$$\text{---} 2O_0 = R - \sqrt{R^2 - \left(\frac{L}{2}\right)^2}$$

چې کولاي شوي او 2 معادلې نه په استفادي سره mid-ordinates محاسبه کوو.

د چپ طرف ته د اوردیناتو د محاسبې دپاره O_1, O_2, \dots, O_n چې دغه قیمتونه داورد ورترد x_1, x_2, \dots, x_n په فاصلو کي پيدا کوو د D له نقطې نه د دماس نقطې T_1 په طرف باندي چې د اوردیناتو د محاسبې دپاره يې دلاندي فرمول نه استفاده کوو.

سروینگ

فرضوو چې د p نقطه د x په فاصله باندي د D له نقطې نه لري واقع ده نو p1 ضروري فاصله ده چې بايد پيدايي کړو نو د P1P2 خط د TT1 سره موازي ترسيموو.

$$OP1^2 = OP2^2 + P1P2^2$$

$$R^2 = (R - O0) + O_x)^2 + x^2$$

$$\text{Where } OP2 = (R - O0) + O_x$$

$$O_x = \sqrt{R^2 - X^2} - (R - O0) \quad \text{--- -- -- -- 3}$$

دبني طرف ته د اوردينا تود محاسبې دپاره هم دهمدي فرمولونونه استفاده کوو.

اول سوال:-

دوه مماس خطونه AB او BC چې د b په نقطه کي سره تقاطع کړيده د 150.5m په فاصله باندي د گولايي د خط اچوني دپاره ضروري ضروري ارقام محاسبه کړي که چيري د گولايي شعاع R=100m سره وي او Deflection angle=300 سره وي د اورېدو ترپه طريقه دافست اخستلو offset from long chord باندي يي محاسبه ترسره کړي؟

جواب:-

د مماس د خط اوږدوالي د پيدا کولو دپاره دلاندي فرمول نه استفاده کوو

$$TL = R \tan \phi / 2$$

$$\text{Tangent length} = 100 \times \tan 15^\circ = 26.79 \text{m}$$

$$\text{Chainage of T1} = 150.50 - 26.79 = 123.71\text{m}$$

1. دگولایي اوږدوالي محاسبه کيږي نظر دي فرمول ته

$$CL = \pi R \phi^0 / 180^0$$

$$\text{Curve length} = 3.14 \times 100 \times 30^0 / 180^0 = 52.36\text{m}$$

$$\text{Chainage of T2} = 123.71 + 52.36 = 176.07\text{m}$$

2.

اوږد وتر اوږدوالي (L) محاسبه کوو دلاندي فرمول پواسطه باندي

$$L = 2R \sin \phi / 2$$

$$\text{Length of long chord} = 2 \times 100 \sin 150 = 51.76\text{m}$$

اوږد وتر په دوه مساوي برخو باندي ويشو يعني نیمايي کوو يي.

$$\text{Each half} = 0.5 \times 51.76 = 25.88\text{m}$$

منځني اوږدیناتونه يي په لاندي توگه باندي پیدا کوو.

$$O_0 = R - \sqrt{R^2 - \left(\frac{L}{2}\right)^2}$$

$$O_0 = 100 - \sqrt{100 \times 100 - (25.88)^2} = 3.41\text{m}$$

داوږدیناتو محاسبه د 5m انټروال دپاره په لاندي توگه باندي محاسبه کوو دنیماييچ طرف دپاره.

$$O_5 = \sqrt{R^2 - X^2} - (R - O_0)$$

$$O_5 = \sqrt{100 \times 100 - 5 \times 5} - (100 - 3.41) = 3.28\text{m}$$

$$O_{10} = \sqrt{100 \times 100 - 10 \times 10} - (100 - 3.41) = 2.91\text{m}$$

$$O_{15} = \sqrt{100 \times 100 - 15 \times 15} - (100 - 3.41) = 2.28\text{m}$$

$$O_{20} = \sqrt{100 \times 100 - 20 \times 20} - (100 - 3.41) = 1.38\text{m}$$

$$O_{25} = \sqrt{100 \times 100 - 25 \times 25} - (100 - 3.41) = 0.23\text{m}$$

$$O_{25.88} = \sqrt{100 \times 100 - 25.88 \times 25.88} - (100 - 3.41) = 0\text{m},$$

CHECK

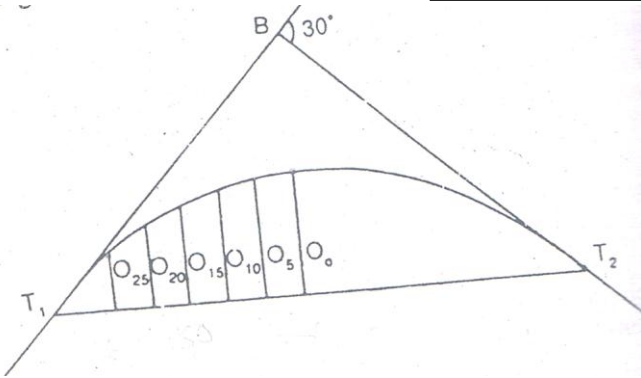

تمرین

نمونه یی سوالونه د جوابونوسره :-

د هرفصل په اخرکي یولنډ تمرین دمحصیلینو دکورني کار دپاره وجودي لري چې په دي برخه کي ځيني اضافه سوالونه اودهغي جوابونه دمحصیلینو په گټه اود معلوماتو د لورولو په موخه ورکړل شوي دي اوهمدارنگه د دازمويني د پاره دتیارې په موخه پکي نمونه یی سوالونه راوړل شوي دي.

اول سوال :-

دمسطحي سروی او جیو دیزیکي سروی ترمنځ اساسي فرقونه کوم دي؟

جواب:-

• ه مسطح سروی کی دځمکی اصلي شکل په نظر کی نه نیول کیږي اما په جیوډیزیکي سروی کی دځمکی اصلي شکل یعنی کرویت په نظر کی نیول کیږي.

• ه مسطح سروی کی لنډه فاصله او کوچني ساحه په نظر کی نیول کیږي. اما جیوډیزیکي سروی دلویو ساحو دپاره په نظر کی نیول کیږي.

• ه مسطح سروی کی تر 260km^2 او یا هم 100sq miles ساحه په نظر کی نیول کیږي اما په جیوډیزیکي سروی کی بیا اندازي د 260km^2 او یا هم 100sq miles نه زیاتي ده.

• ه مسطح سروی کی خطونه مستقیم وي او په جیوډیزیکي سروی کی خطونه منحنی وي.

• ه مسطح سروی کی زاویي او مثلثونه مسطح وي او په جیوډیزیکي سروی کی کروی وي.
دوهم سوال:-

که چیرته دځمکی کرویت په نظر کی ونیول شي نو په دي صورت کی اوردوالي فرق په مستقیم او کروی حالت کی څومره دي؟

سروینگ

جواب :-

10cm in length of 18.2km
30cm in length of 54.50km
50cm in alength of 91km

دریم سوال :-

spherical دمسطح مثلث plane triangle او کروي مثلث
triangle دزاویو د مجموعي ترمنځ فرق څومره دي؟

جواب :-

دزاویو د مجموعي ترمنځ فرق يې 1 sec degree دي د 195.5 km^2 ساحي
دپاره.

څلورم سوال :-

د traingulation گټي څه شي دي؟

ددې طريقي گټه داده چې په دي طريقه کي هغه مثلثونه تشکيل يږي
يو اځي دضلعو اوږدوالي يې اندازه کيږي چې په دي کي دزاویو اندازه
کولو ته ضرورت نشته دي.

پنځم سوال :-

د سروی مختلف ډولونه تشریح کړي؟

جواب :-

• توپوگرافيکي سروی :- داسروی ددې دپاره ترسره کيږي ترڅو د ښارونو
, کليو , سرکونو , ريل پتيليو , سيندونو او نور ښودل کيږي ترڅو د ځمکي په
حالت باندي پوه شو .

سروینگ

- کدسترل سروی: ددی دپاره ترسره کیږي چې دیوی ساحي سرحدات وټاکل شي اوهم یې مساحت یې پیدا کړو.
- جیوگرافیکي سروی: داسروی ددی پاره ترسره کیږي ترڅو غرونه، غونډي، دري، ځنگلونه اونور دنقشي دپاسه بنودل کیږي.
- جیولوجیکي سروی: په دي سروی کي دځمکي لاندي طبیعي زیرمي بنودل کیږي.
- دقدیمه اثارو سروی Archeological survey: د لرغونو اثاروپه خاطر باندي ترسره کیږي.
- دمعدنونو سروی mine survey: دمعدنونوپه خاطر باندي ترسره کیږي
- نظامي سروی military survey: ددی دپاره ترسره کیږي ترڅو سرکونه او ریل پټلي ارتباط په مرسته باندي دملک ددفاع دپاره کارواختل شي.
- ښاري سروی city survey: ددی دپاره ترسره کیږي چې ترڅو سرکونه تعمیرونه اونور ټول ساختمانونه دنقشي دپاسه وبنودل شي.
- کانتور سروی ددی سروی په مرسته باندي دځمکي په حالت باندي پوهیږو.
- انجنیري سروی: د انجنیري کارونو د ترسره کولو دپاره ورنه استفاده کیږي.
- هایډروگرافیکي سروی: ددی دپاره ترسره کیږي چې چې دباران داوبو اندازه په catch ment ساحه کي پیدا کړو اوهم دارنگه دسیند داوبو اندازه سرعت معلومه کړو.

سروينگ

• دبحرونوسروي marine survey :- ددي دپاره ترسره کيږي چې په بحرونو کي دساختمانونو دترسره کولو دپاره ترسره کيږي.

شپږم سوال :-

دلوي مقياس large scale او کوچني مقياس small scale ترمنځ عمده فرق کوم دي؟

جواب :-

په کوچني مقياس کي 1cm لويه فاصله نښي يعني $1\text{cm}=1\text{km}$ سره دي او په لوي مقياس کي 1cm لويه فاصله راښيي $1\text{cm}=1\text{m}$ سره وي.

اوم سوال :-

Test gauge څه ته ويل کيږي؟

جواب :-

يومعيارې اوږدوالي دي چې چې د pegs پواسطه باندي ټاکل شويدي په همواره ځمکه باندي دشرید يافيتي دامتحانولودپاره.

اتم سوال :-

د minor instrument مختلف ډولونه تشریح کړي دهغوي دوظیفوسره ؟

جواب :-

- Cross-staff ---for taking perpendicular offset
- Optical square---for taking perpendicular `offset
- Clinometer---for measuring angles of slope
- Box sextant---for measuring any horizontal angle

- Abney level---for measuring angle of slope and setting out grades
- Planimeter---for measuring area on the map
- Pentagraph---for enlarging or reducing area of the map
- Ceylon ghat tracer---for measuring angle of slope and setting out grade contour
- Substenc bar---for measuring horizontal angles in stadaea method

نہم سوال:-

دنقالي ڊولونه کوم دي ويي ليکي؟

جواب:-

- De Lisle's clinometer
- Watkin's mirror clinometer
- Foot rule clinometer
- Indain pattern clinometer

لسم سوال:-

هغه اصطلاحات کوم چې دفيتي په اصلاح کي استعماليري کوم دي

دفرمولونوسره بي وليکي؟

جواب:-

- Absolute correction $C_s=L*C/l$
- Tem.correction $C_t=\alpha(T_m-T)l$
- Pull correction $C_p=(p_m-p_0)L/AE$
- Sag correction $C_s=w^2l/24n^2p_m^2$
- Hypotenusal allowance, $C_h=L(\cos\theta -1)$

سروینگ

یولسم سوال:-

دمايلي فاصلي او افقي فاصلي ترمنځ د تفاوت د پيدا كولو د پاره
د كومو فرمولونو څخه استفاده كيږي؟

- $Ch = \frac{h^2}{2-L}$
- $Ch = L(1 - \cos \theta)$
- $Ch = L / \sin \theta$
- $Ch = \frac{2L \sin^2 \theta}{2}$
- $Ch = 0.00015L\theta^2$
- $Ch = \frac{1}{n^2} \text{ slope}(1:n)$

دولسم سوال:-

د غلط رنجنگ له اثره د فاصلي په اندازه كولو د غلطې د پيدا كولو فرمول
وليكې؟

جواب:-

Error in length = $d^2/40$ (for 20m chain), $d^2/60$ (for 30m chain)

دریاریسم سوال:-

په شرید کې د غلطې مجازي حد څومره دي؟

جواب:-

د عادي کارونو د پاره 1:1000

د دقیقو کارونو د پاره 1:2000 دي

څوارلسم سوال:-

سروینگ

په کومه اندازه گیری کې چې chain survey او theodolite اساس تشکیلوي؟

جواب:-

په خطي اندازه گیری کې د شریډپواسطه اندازه کول اساس تشکیلوي. او په دواړه اندازه گیریو خطي او زاويي کې تیو دیلايت اساس تشکیلوي. پنځلسم سوال:-

د منشوري کمپاس او سرویر کمپاس ترمنځ عمده او اساسي فرقونه کوم دي؟

جواب:-

منشوري کمپاس مونږ ته د whole circle bearing زاویه راکوي چې اندازه یې د 0° - 360° پوري ده او سرویر کمپاس مونږ ته د quadrantal bearing زاویه راکوي چې مقداریې د 0° - 90° پوري دي د NE, NW, SE and SW په ناحیو کې چې ناحیه یې ورسره ذکر کېږي.

شپاړلسم سوال:-

په تریورسنگ کې د دقت اندازه څومره ده؟

جواب:-

زاويي مقداریې باید د $15'\sqrt{N}$ په اندازه باندي وي

اولسم سوال:-

د گولایي ډیزاین دکومو شیانو په نظر کې نیولو سره ترسره کېږي؟

جواب:-

سروینگ

گولایي شاید د گولایي د شعاع یا degree of curve له مخي تر سره کیږي.

اتلسم سوال:-

هغه اصطلاحات کوم چې د دایروي گولایي په خط اندازي کي استعمالیږي کوم دي؟

- 1) Tangent length = $2R \tan \phi / 2$
- 2) Curve length = $\pi R \phi / 180$ or $30 \phi / D$
- 3) Long chord = $2R \sin \phi / 2$
- 4) Apex distance = $R \left(\sec \frac{\phi}{2} - 1 \right)$
- 5) Versed sine = $R (1 - \cos \phi / 2)$
- 6) Deflection angle = $\frac{1718.9 \times C}{R} \text{ mins}$

نولسم سوال:-

د سوپرایلویشن د پیدا کولو فرمول ولیکي؟

Super elevation for roads $h = BV^2/gR$

Super elevation for rail ways $h = GV^2/gR$

شلم سوال:-

د جذب المرکز د قوي فرمول ولیکي او همدارنگه د جذب المرکز د قوي مجازي اندازي د سرک اوریل پتلي د پاره خومره دي؟

جواب:-

$$CR = v^2/gR$$

$$CR \text{ for road} = 1/4$$

$$CR \text{ for rail ways} = 1/8$$

دوهمه برخه

ساحوي سروی 1MAY2014 FIELD SURVEYING

اول سوال:-

ریکانیسینس سروی تعریف کړي؟

دوهم سوال:-

دنبه حالت لرونکي مثلثونه تعریف کړي او هم یې په واضحه توگه باندي

یې تشریح کړي؟

دریم سوال:-

هغه کوم نقاط دي کوم چې دستیشن په انتخاب کي په نظر کي نیول

کیري؟

خلورم سوال:-

د سروی یو خط ABC دیو خوض نه تیریري د B او C نقاط خوض ته نږدي په

دواړه طرفونو کي یوبل ته مخامخ په نښه شویدي د شرید دوه خطونه BX

او BY د خوض څنډي فرض شویدي چې داسي چې X, C and Y په

یو مستقیم خط باندي واقع وي د اندازه گیریو نه داسي لاسته راغلي دي

چې $BX=67m, BY=111m, CX=42m$ and $CY=78m$ سره دي تاسود

C د نقطې لریوالي پیدا کړي داسي چې د B د نقطې فاصله 329m وي؟

لاندي اصطلاحات تشریح کړي؟

1. Check line 2.tie line 3.maximum length of offset
د خپلي کتابچي يوه ورقه د ساحوي يا داشت ورقي field book ورقي په شکل باندي جوړه کړي اولاندي قيمتونه پکي داخل کړي داسي چې D د شريد د خط د شروع نقطه وي او E يې د ختم نقطه وي؟
اول :- که چيرته د شريد خط د سرک څخه په عمودي توگه باندي تير شي او د سرک سره د تقاطع نقاطو د شريد اندازي يې په ترتيب سره 5.6m او 18.1m وي.
دوهم :- که چيرته د يوي پايي اندازي چې د شريد د خط بني طرف ته واقع وي فاصله يې 3.20m وي او همدارنگه د شريد د خط د پاسه يې فاصله يې 18.80m وي.
درېم :- که چيرته د يوي وني فاصله په عمودي توگه باندي د شريد د خط نه 4.60m او د شريد په خط يې فاصله 20.30m وي.
څلورم :- که چيرته د تلگراف د پايي مايل افسټونه چې د شريد د خط په بني طرف کي واقع وي په ترتيب سره 11.40m and 10.50m وي او همدارنگه د شريد اندازي يې په ترتيب سره 13.0 and 23.0m وي.
پنځم :- د شريد د خط اوږدوالي 28.40m دي.

سروینگ

دوه سټیشنونه A او B چې یو دبل څخه نه بنسکاره کیږي چې ددواړه نقاطو په مابین کې یوه غونډې واقع شویده تشریح کړي چې څنگه کولای شو چې ددې نقاطو ترمنځ مستقیم خط تشکیل کړو په داسې حال کې چې دغه دوه نقاط د یوې بلې منځني نقطې نه بنسکاره شي؟

اوم سوال:-

په لاندې توگه باندي دیوې فولادي فیتې پواسطه باندي چې 20m اوږدوالي لري اندازه شویدي روسته داندازه کولونه دامعلومه شویده چې فیته 3cm اوږده ده تاسې ټوله درسته افقي فاصله پیدا کړي؟

Slope distance (m) = 18.70, 13.4, 10.1, 16.90, 11.6, 17.8

Deference of elevation between end (m) = 0.85, 3.90, 3.25, 2.75, 3.1, 1.80

Ans. 86.7499m

اتم سوال:-

یوه فولادي فیته چې 20m اوږدوالي لري په 20°C کې کله چې په ساحه کې اندازه کیدل ترسره کیدل په فیته باندي 20kgf قوه وارده شویده که چیرته د فیتې دپاره معیاري قوه 10kgf وي دحرارت درسته درجه په ساحه کې 13°C ده او 480m اندازه شویده که چیرته د فیتې د عرضي مقطع مساحت 0.03cm^2 وي که چیرته د فیتې وزن 0.45kgf وي داوسپني دانبساط ضریب $\alpha = 11 \times 10^{-6} \text{ per } ^{\circ}\text{C}$ وي اوارتجاعیت ضریب یې $E = 2.1 \times 10^6 \text{ kg/cm}^2$ دخط اصلي اوږدوالي یې پیدا کړي که چیرته فیته په

هرو 10, 20m کې اتکا کړي وي؟

Ans , 479.846m , 479.876m

سروینگ

نهم سوال:-

په لاندي توگه باندي دليول ماشين پواسطه باندي قيمتونه اخستل شوي دي دشرید دخط دپاسه په هرو 20m انتروال کي که چيرته لومړني قرات دشرید دخط په 260m کي اخستل شوي وي اودهمدی نقطې ارتفاع يې $RL=9.850m$ وي اوليول ماشين يې دهر دريم او اتم قرات نه روسته تبدیل شوي وي دلاندي نقاطو RLs يې پيدا کړي اودهمدی نقاطونه په استفادي سره يې طولي قطع ترسيم کړي؟

(2.410,1.765,0.650,3.485,2.870,2.105,1.865,1.020,0.475,1.670, 2.290 and 3.625m)

لسم سوال:-

دلاندي قراتونو څخه په استفادي سره کله چي د fly leveling عمليه يې اجراشوي وي د A له نقطې نه د D دنقطې په طرف باندي نو د A دنقطې RL يې پيدا کړي داسي چي د D نقطې ارتفاع يې 116.72m وي؟

Staff at	A	B	C	D
BS	2.63	3.47	3.38	
FS		0.87	0.35	0.24

یولسم سوال:-

دیوي ځمکي دپاره يې قيمتونه په لاندي توگه باندي اخستل شويدي $PQ=23m, QR=48m, RS=40m, SP=24m$ and $SQ=40m$ تاسي

سروينگ

د نوموړي ساحي مساحت پيدا کړي او همدارنگه د PR خط اوږدوالي پيدا کړي؟

Ans:- Area =8804.43m² PR=57.69m

References:-

هغه کتابونه چې ددی کتاب په برابرولو کي ترينه استفاده شويده په لاندې توگه باندي دي.

1. Surveying vol1 and vol2 by P.C.PUNAMAI.
2. Surveying and leveling vol1 and vol2 by T.P KANETKAR and S.V KULKARNI.
3. Surveying vol1,2 and3 by Dr K .R AROARA.
4. Surveying vol1 and vol2 by S.K Duggal.
5. Surveying and leveling by N.N BASAK.
6. Surveying and leveling by R.Agor.
7. Advance surveying by R.Agor.
8. Roy S.K fundamental of surveying, prentice hall, New Delhi India.
9. Subramanian surveying and leveling Oxford University press New Delhi.

ومن الله توفيق